



THE WORLDWIDE LEADER IN VIBRATION TECHNOLOGY

DOSTĘPNY Z MAGAZYNU



2 LATA GWARANCJI



5 ГЛА ГАРАНТИИ



5 YEAR WARRANTY



# WIBRATORY ELEKTRYCZNE

ЭЛЕКТРИЧЕСКИЕ ВИБРАТОРЫ

## MVE Standard

Wydajne rozwiązanie na magazynie

Transport, przesiewanie, dostarczanie lub opróżnianie. Przemysł spożywczy, budowlany, wydobywczy, odlewniczy i inne, Wielkość od 0,03 do 16,5 kW [2-4-6-8 biegunowe] 1 lub 3 fazowe.



## MVE-Exe Increased Safety

Zwiększone bezpieczeństwo

Przesiewanie, transport, rozładunek. Przemysł spożywczy, wydobywczy, chemiczny. Wielkość od 0,16 do 7,60 kW [2-4-6-8 biegunowe].



## MVE-Exd Explosion Proof

Bezpieczeństwo w strefach ekstremalnie niebezpiecznych zagrożonych wybuchem

Przesiewanie, transport, dostarczanie. Wydobycie ropy naftowej, przemysł wydobywczy. Wielkość od 0,35 do 3,6 kW [2-4-6-8 biegunowe].



## MVE-MICRO

Szczelna monolityczna obudowa

Opróżnianie, zagęszczanie. Przemysł spożywczy, chemiczny. Wielkość od 0,03 do 0,07 kW [2 biegunowe], 1- i 3-fazowe.



## OWC Zawieszenie Oscylacyjne

Elastyczne zawieszenia do urządzeń wibracyjnych

Zastosowanie: przesiewacze wibracyjne, podajniki, suszarnie, stoły wibracyjne do zagęszczania i maszyny wibracyjne. Sektory: kamieniołomy, górnictwo, tworzywa sztuczne, chemia, recykling, przetwórstwo spożywcze. Nośność od 5 kg do 1600 kg.



## MVE-SS Stainless Steel

Specyficzne dla zastosowań w przetwórstwie żywności

Karmienie, przenoszenie, przesiewanie, sortowanie. Sektor: przetwórstwo spożywcze. Wielkość od 0,12 do 0,77 kW [4-6-8 biegunowe].



## MVE-FD Flanged Drive

Zaprojektowany dla poziomych i pochyłych przesiewaczy

Maszyny wibracyjne i urządzenia do kruszyw, przerobu ziemi i minerałów. Sektory: kamieniołomy, górnictwo i recykling. From 2.5 to 8 kW (6-8 poles).



## MVE-F Flanged

najlepsze rozwiązanie w aplikacjach z ruchem kołowym

Gratowanie, polerowanie, rozjaśnianie, suszenie. Sektory: ceramika i wszystkie pozostałe sektory przemysłowe od 0,3 do 2,5 kW [2-4-6 biegunowe].

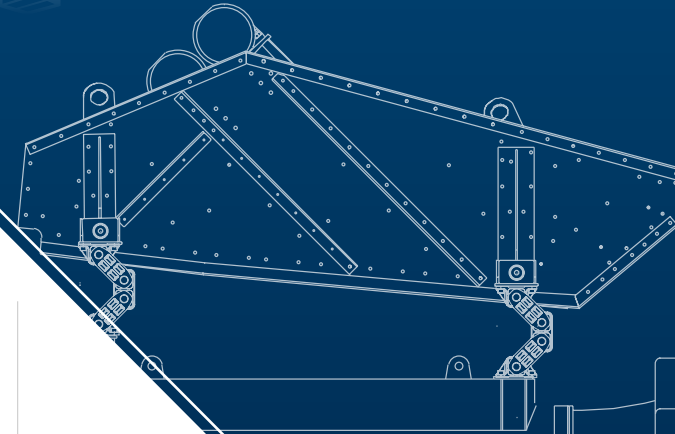

## MVE-DC Prąd stały

Szczelność IP66, odporne na przypadkowe uderzenia

Pompy do betonu. 12V i 24V, od 0,08 do 0,16 kW.



## MVE-SV Długi Wibrator

Zaprojektowany do montażu bez belki nośnej

Przesiewanie Sektory: Kamieniołomy, górnictwo, wydobywanie ropy naftowej. From 2.2 to 3.8 kW (4 poles).

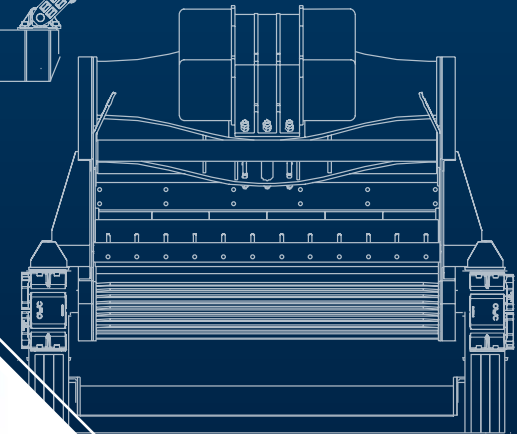

OLI VIBRATIONSTECHNIK  
GMBH

Wojciech Kwiczala  
ul. Tarnowska 34b  
61 323 Poznań  
kom. 602 333 911  
www.kwiczala@oligmbh.de  
www.oligmbh.de - www.olivibra.com



THE WORLDWIDE LEADER IN VIBRATION TECHNOLOGY

DOSTĘPNY Z MAGAZYNU



2 LATA GWARANCJI



2 ГОДА ГАРАНТИИ



2 ANNI DI GARANZIA



# WSPOMAGANIE WYSYPU

## AREATORY

### Grzybki areacyjne: VB

Suche proszki. Dopuszczone do żywności i środków chemicznych. Największa prędkość rozładowania.



### Poduszki napowietrzające: I100

Cement, wapno. Niskie zużycie powietrza tworzy warstwę powietrzną. Możliwa późniejsza zabudowa, również od zewnątrz poprzez specjalny zestaw montażowy.



### Dysze areacyjne: U

Cement, wapno. niewielkie zużycie powietrza, możliwość doposażenia.



## ARMATKI POWIETRZNE

### Armatka powietrzna: GUNJET PG

Do materiałów o nieregularnych kształtach, posiadających włókna, lekkich. Zwarta konstrukcja. Największa prędkość uderzenia powietrznego.



## WIBRATORY PNEUMATYCZNE O KOŁOWEJ WIBRACJI

Bezobstugowe, w anodowanej aluminiowej obudowie. Wysoka wydajność przy niskim zużyciu powietrza.

### Turbinowe: OT

Przeznaczone do przemysłu spożywczego. Praca nie wymaga olejenia. Wysoka sprawność.



### Rolkowe: OR

Higroskopijne proszki. Odporność na wysoką temperaturę.



### Kulkowe: S

Suche proszki i granulaty. Różne zastosowania.



## WIBRATORY PNEUMATYCZNE MŁOTKI LINIOWE

### Pojedyncze uderzenie: PS

Najczęściej stosowane do suchych i wilgotnych proszków. Posiada zintegrowany zawór.



### Ciągłego uderzania: P

Higroskopijne, klejące się i wilgotne proszki. Mogą pracować w wysokiej temperaturze.



### Wytlumione uderzenia: K

Higroskopijne, pyłące proszki i granulaty. Ciche i czyste w pracy.



### Regulowane tłumienie: F

Higroskopijne, pyłące proszki i granulaty. Regulowalna siła i częstotliwość wibracji.

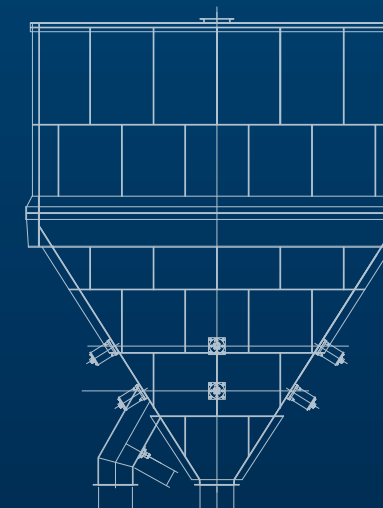
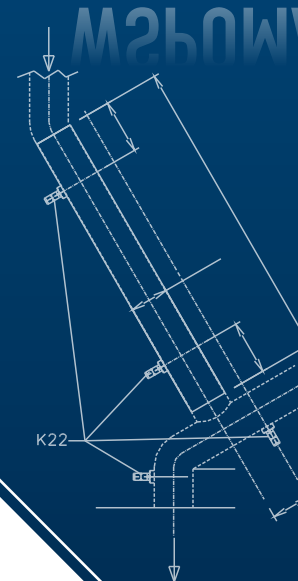

## WIBRATOR HYDRAULICZNY

### Wibrator hydrauliczny: MVO

Higroskopijne, wilgotne, zawieszające się proszki i granulaty und Granulaty. wysoka siła i sprawność. Możliwość pracy ciągłej, niezawodny. Prosty montaż i obsługa.



OLI VIBRATIONSTECHNIK  
GMBH

Wojciech Kwiczala  
ul. Tarnowska 34b  
61 323 Poznań  
kom. 602 333 911  
w.kwiczala@oligmbh.de  
www.oligmbh.de - www.olivibra.com