



ÉQUIPEMENTS D'AIDE À L'ÉCOULEMENT

VIBRATEURS POUR LA MANIPULATION DES POUDRES







Intro

Leader mondial des technologies de la vibration	4
Pourquoi utiliser des Flow Aids?	6
Où utiliser les Flow Aids?	6
Génie des matériaux pulvérulents.....	7
Gamme de produits	8
Aperçu de la gamme.....	10
Applications	12

Aérateurs

I100 - Plaque d'aération	14
U - Buses de fluidification	15
VBS - Bin aerators Vibroaérateurs.....	16
RPKIT - Kit de montage externe rectangulaire	18
CPKIT - Kit de montage externe circulaire	19
VBT - Vibroaérateurs pour camion et wagon	20

Canons à air

PG - Canon à air.....	22
-----------------------	----

Pneumatiques Linéaires

PS - Percuteur à impact unique	24
P - impacts continus	26
P-US - impacts continus.....	27
K - Coussins d'air	28
F - Réglables.....	30

Pneumatiques Rotatifs

S - à bille	32
OR - à rouleau	33
OT - à turbine	34

Vibrateurs Électriques

MVE-DC - Vibrateur électrique à courant continu	36
MVE - Vibrateur électrique 2 pôles - Triphasé.....	38
MVE - Vibrateur électrique 2 pôles - Monophasé	40
MVE-MICRO - Vibrateurs électriques 2 pôles	42

Vibrateurs Hydrauliques

MVO - Vibrateur hydraulique	44
-----------------------------------	----



Leader mondial des technologies de la vibration

NOS 3 DIVISIONS

FOURNISSENT DES SOLUTIONS OPTIMALES POUR TOUTES LES EXIGENCES DES CLIENTS ET DES APPLICATIONS

VIBRATEURS INDUSTRIELS



Vibreurs électriques et supports oscillants pour les équipements vibrants.

AIDES À L'ÉCOULEMENT



Vibrateurs électriques et pneumatiques pour résoudre tous problèmes de fluidité.

CONSOLIDATION DU BÉTON



Vibrateurs haute fréquence, convertisseurs et accessoires pour le compactage du béton.



Fondée en 1960 à Milan, OLI a connu une évolution remarquable, consolidant sa position de **plus grand fabricant mondial de vibrateurs industriels**. La société a étendu sa présence à travers le monde avec **24 filiales commerciales**, plus de **70 entrepôts locaux** et **4 usines de fabrication**.

Initialement concentré sur les aiguilles vibrantes pour la consolidation du béton, OLI s'est imposé au fil du temps comme un leader mondial des technologies de vibration industrielle. Proposant une large gamme de **vibrateurs industriels électriques** et **pneumatiques, internes et externes**, OLI intègre parfaitement performance et fiabilité pour s'adapter aux besoins du marché.

OLI a développé sa stratégie commerciale prioritairement sur **une livraison rapide** et un **support technique** sans égales, garantissant

ainsi aux clients partout à travers le monde **un accès express à nos produits et conseils**.

Un service client exceptionnel est le pilier des opérations d'OLI, caractérisé par une gestion efficace et universelle du traitement des commandes, de la fabrication des produits et du service après vente.

L'entreprise dispose d'une **équipe d'ingénieurs spécialisés** s'appuyant sur une organisation interne mondialement certifiée, prête à offrir l'expertise nécessaire pour répondre aux exigences des clients de manière fiable et efficace.

OLI s'engage non seulement à fournir des équipements de pointe, mais est également à l'avant-garde **du développement de produits innovants**, visant à maintenir son leadership dans l'industrie des technologies de vibration et à établir continuellement de nouveaux standards.



POURQUOI UTILISER DES FLOW AIDS?

SITUATION

Lorsque **les poudres** sont transportées dans les silos, trémies, goulottes, tuyauterie, réservoirs, ou autre type de conteneur, ils ont naturellement tendance **à ne pas glisser sur la surface.**

PROBLÈME

Chaque rétrécissement ou sortie de silo/trémie, la rugosité des surfaces, les inclinaisons et courbes ainsi que la forme des matériaux ralentissent la descente de tout type de poudre rendant les **process inefficaces** et générant des **pertes produits.**

SOLUTION

Les équipements d'aide à l'écoulement sont conçus pour résoudre les problèmes causés par des erreurs de conception ou les caractéristiques des poudres et de granulés manipulés. Dans tous les cas ils **améliorent l'efficacité du process et sa sûreté de fonctionnement.**



OÙ UTILISER LES FLOW AIDS?

SECTEURS

- Nourriture
- Alimentation animale
- Engrais
- Agriculture
- Produits pharmaceutiques
- Produits chimiques
- Matière plastique
- Ciment
- Verre
- Traitement de l'air
- Automobile
- Exploitation minière
- Recyclage
- Énergies renouvelables
- Bâtiment et construction

APPLICATIONS

- Silos
- Trémies
- Glissières et goulottes
- Tuyauterie
- Camions à benne
- Remorques silos
- Chariots à benne basculante
- Équipements d'emballage
- Déchargeurs de sacs
- Tables de compactage
- Batteuses

AVANTAGES

- ✓ Sûrs
- ✓ Meilleur rapport qualité/prix
- ✓ Robustes
- ✓ Fiables
- ✓ Faciles à installer
- ✓ Hautes performances
- ✓ Productivité accrue
- ✓ Disponibilité mondiale
- ✓ Prix compétitifs

GÉNIE DES MATÉRIAUX PULVÉRULENTS

L' **expérience** de plus de 60 ans de succès, permet à OLI de mettre ses connaissances à disposition des clients pour résoudre tous les problèmes d'écoulement.

Un **Groupe De Spécialistes** est disponible pour étudier et proposer des solutions adaptées à tout type d'application et matériau présent sur le marché. OLI a créé une plate-forme de choix pour analyser

le problème dans son ensemble: le type de poudre à traiter, les conditions environnementales, le type de processus. Toujours placer les **besoins du client** au premier plan.

Notre **réseau de vente mondial** est à la disposition de nos clients. notre but étant de garantir une présence locale dans plus de 50 pays avec des plateformes de stockage et des produits disponibles en permanence.

OLI VOUS GUIDE VERS LE BON CHOIX

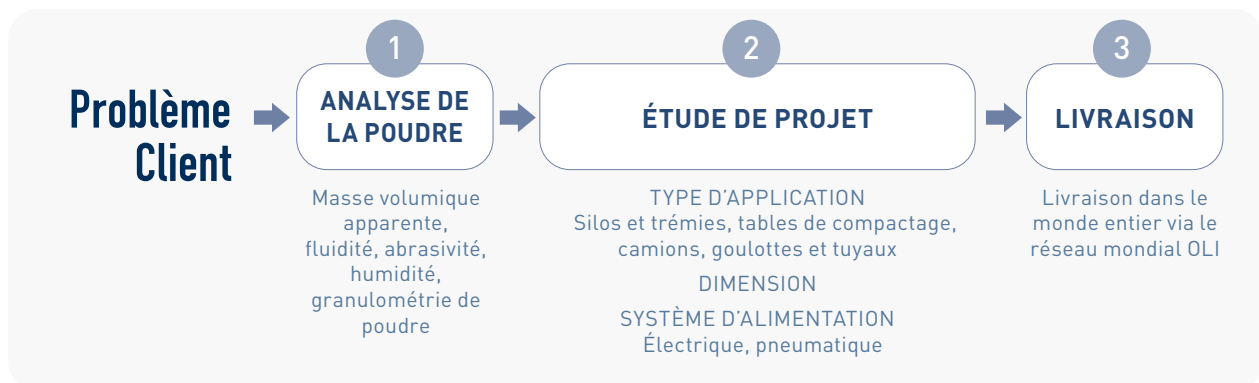

CALCULATEUR DE DIMENSIONNEMENT EN LIGNE

NI TROP GROS, NI TROP PETIT, TOUT SIMPLEMENT ADAPTÉ

Afin de compléter son service client, OLI à mis en place une application pour vous guider dans le meilleur choix de solution de vibration pour vos projets étapes par étapes.

OLIVIBRA CALCULATOR PRINCIPALES CARACTÉRISTIQUES

- Disponible en ligne
- Mise à jour en temps-réel
- Plateforme multilingues



www.calculator.olivibra.com



GAMME DE PRODUITS

APPLICATION INTERNE → EN CONTACT AVEC LE PRODUIT

AÉRATEURS

VIBRO-AÉRATEURS
VB

PLAQUE DE FLUIDIFICATION
I100

BUSES DE FLUIDIFICATION
U

CANON À AIR

CANON À AIR
GUNJET PG

APPLICATION EXTERNE → PAS EN CONTACT AVEC LE PRODUIT

VIBRATEURS PNEUMATIQUES

LINÉAIRES

IMPACT UNIQUE
PERCUTEUR **PS**

IMPACTS CONTINU
P

À COUSSINS D'AIR
K

RÉGLABLE
F

ROTATIFS

VIBRATEURS
À BILLE
S

VIBRATEURS
À ROULEAUX
OR

VIBRATEURS
À TURBINES
OT

VIBRATEURS ÉLECTRIQUES

2 PÔLES MONOPHASÉS
ET TRIPHASÉS
MICRO

2 PÔLES MONOPHASÉS
ET TRIPHASÉS
MVE

COURANT CONTINU
MVE DC 24/12

VIBRATEURS HYDRAULIQUE

MVO

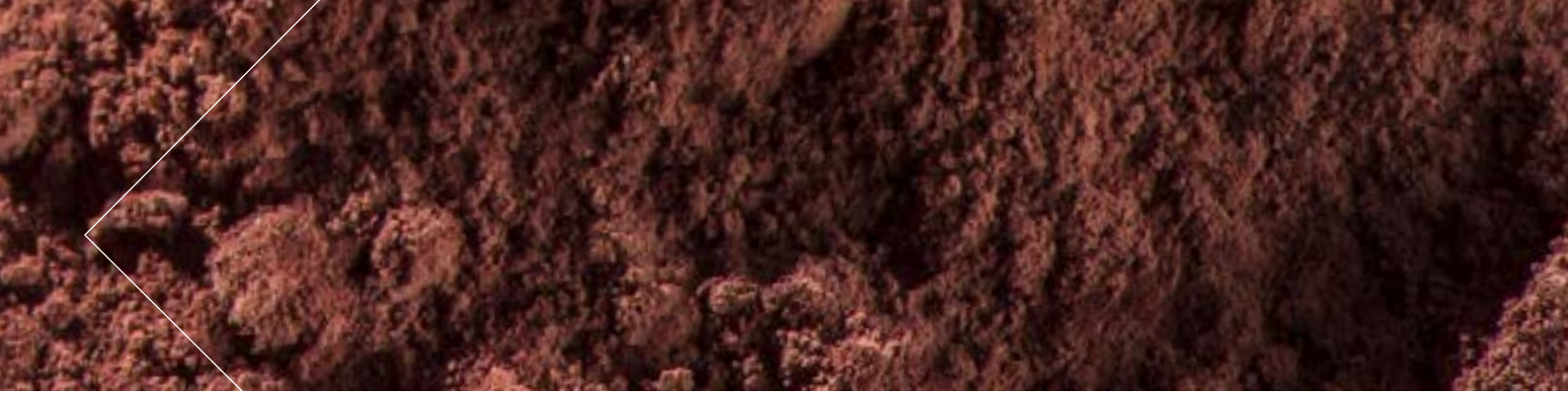

VBS (aérateurs) - Silos

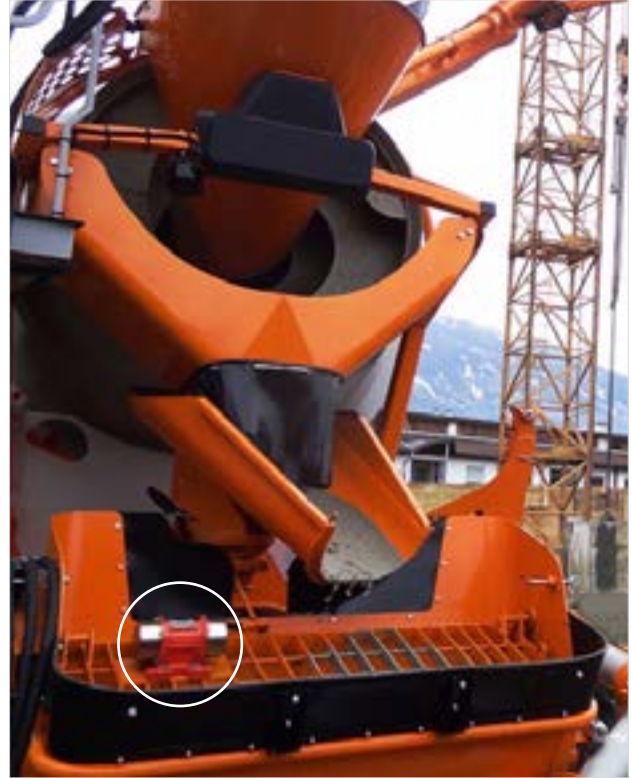

MVE-DC (vibrateur électrique) - Pompe à béton



K (vibrateur pneumatique linéaire) - Vidange de trémie



OT (vibrateur pneumatique rotatif) - Goulotte sur bétonnière



APERÇU DE LA GAMME



AÉRATEURS ET CANON A AIR

PHOTO	PRODUIT	APPLICATION	POUDRE	CARACTÉRISTIQUE	AVANTAGE
	VIBRO AERATEUR VB	Silos, trémie, tuyauterie, camions, camions citerne.	Poudres petites et sèches. Ciment, chaux, pigments, plastique, farine, sucre, café.	Compatible pour l'alimentation et les produits chimiques Créer des lits fluidisés.	Économique, facile à installer, efficace, durable Disponible en deux tailles (MICRO et standard) Montage extérieur (VBE).
	PLAQUE DE FLUIDIFICATION I100	Silos, trémie.	Adapté au ciment et à la chaux.	Basse consommation d'air (0.2 bar plage de pression) Créer des lits fluidisés.	Économique, facile à installer Kit de montage externe.
	BUSES DE FLUIDIFICATION U	Silos, trémie.	Adapté au ciment et à la chaux.	Basse consommation d'air (0.2-1 bar plage de pression) Créer des lits fluidisés.	Économique, facile à installer, conception compacte Démontable/remontable silo plein Montage externe.
	CANON A AIR PG	Silos, trémie.	Poudres de grande taille et de forme irrégulière. Poussières fibreuses et flocons. Fibre de bois, fibres textiles, papier, plastique, son.	Conception compacte avec électrovanne intégrée La lame d'air générée par le jet à haute pression aide à nettoyer la surface de la trémie et dévouter.	Adapté pour briser les ponts Économique Facile à installer Basse consommation d'air Fourni avec plaque de montage.



PNEUMATIQUES LINEAIRE

PHOTO	PRODUIT	APPLICATION	POUDRE	CARACTÉRISTIQUE	AVANTAGE
	IMPACT UNIQUE PS	Silos, systèmes de stockage, trémie.	Poudres hygroscopiques Farine, détergents, phosphates, engrais, chaux, ciment, argiles, pigments.	La haute résistance aux chocs résout les problèmes de création de voutes et les cheminées L'impact résout les problèmes de création de voutes et les cheminées Atex II3D c T85 °C	Economical Low air consumption Efficient Zero impact on silo structure Multi-voltage Integrated solenoid valve Timer.
	IMPACTS CONTINUS P	Silos, trémie, tuyauterie, saleuse, camion, benne, wagonnet.	Poudres humides, hygroscopiques Boue, farine, sable, sel, sable de fonderie, aliment du bétail.	Conception robuste et compacte pour application difficiles et pour travail à hautes températures Atex II2G c Tx Atex II2D c Tx	Economical Low air consumption Efficient Suitable for high temperature and outdoor applications.
	SUR COUSSINS D'AIR K	Silos, trémie, système de stockage, compactage, gaines vibrantes de transport et d'extraction.	Granulés, poudres hygroscopiques et poussiéreuses Aliment du bétail, alimentation humaine, plastique, farine.	Adéquat pour les applications alimentaires et chimiques Adapté aux environnements poussiéreux Atex II2G c Tx Atex II2D c Tx	Economical Silent Low air consumption Easy to install.
	RÉGLABLE F	Trémie, soufflet, gaines vibrantes de transport et d'extraction.	Granulés, poudres hygroscopiques et poussiéreuses.	Alternative à la série K Conception moderne et compacte Disponible en différent matériaux et formes Arbre fileté pour le réglage de l'amplitude et de la force Atex II2G c Tx Atex II2D c Tx	Economical Silent Low air consumption Easy to install Adjustable force and vibration frequency.

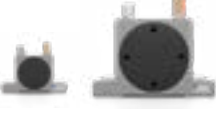
PNEUMATIQUES ROTATIFS

PHOTO	PRODUIT	APPLICATION	POUDRE	CARACTÉRISTIQUE	AVANTAGE
	VIBRATEURS A BILLE S	Silos, trémie, tuyauterie, goulotte, compactage béton.	Poudres sèches et granulaires Plastique, chaux, ciment, cendre, sable.	Nettoyage des manchons filtres Adéquat pour l'utilisation à l'extérieur résistance à l'oxydation Atex II2G c Tx Atex II2D c Tx	Économique Basse consommation d'air Vibration à haute fréquence.
	VIBRATEURS A ROULEAU OR	Silos, trémie, tuyauterie, goulotte, compactage béton.	Poudres hygroscopiques Ciment, béton, sable, sable de fonderie.	Conception robuste et compacte Adéquat pour l'utilisation à l'extérieur Résistance à l'oxydation Atex II2G c Tx Atex II2D c Tx	Force centrifuge élevée Basse consommation d'air Vibration à haute fréquence Température élevée appropriée.
	VIBRATEURS A TURBINE OT	Silos, trémie, tuyauterie, goulotte.	Poudre alimentaire Sucre, bicarbonate, phosphate, sodium.	Conception compacte et propre Adéquat pour applications alimentaires et pharmaceutiques Résistance à l'oxydation Atex II2G c Tx Atex II2D c Tx	Force centrifuge élevée. Vibration à haute fréquence. Sans lubrification. Silencieux. Faible consommation d'air.

VIBRATEURS ÉLECTRIQUES

PHOTO	PRODUIT	APPLICATION	POUDRE	CARACTÉRISTIQUE	AVANTAGE
	COURANT DIRECT MVE DC	Automobile, trémie, sel et engrais, éparpilleur, camion benne, grille pompe à béton, moissonneuse/Ensileuse.	Poudre granuleuse. Béton, engrais, maïs, soja, riz, semences, sel, sable.	Couvercles en acier inoxydable. Moteur DC 3000 tr/min 12 V - 24 V. Force centrifuge de 50 à 1 500 kg.	Économique Robuste Sécurisé Connexion bornier étanche (option) Force réglable.
	2 POLES MVE	Silos, trémie, éparpilleur, agitateur, mélangeur Nettoyage du manchon filtre Gaines vibrantes de transport et d'extraction.	Poudre granulaire, sèche et fine. Ciment Farine Gravillon Sucre.	Convient pour une utilisation intérieure et extérieure. Force centrifuge de 60 à 800 kg. Atex II2D T 100 °C.	Économique Vaste gamme Bobinages spéciaux conformément à la différence de tension mondiale Force réglable.
	2 POLES MICRO MVE-MICRO	Petite trémie Micro dégrilleur Goulotte Gaines vibrantes de transport et d'extraction.	Poudre fine et sèche. Plastique Sucre Bicarbonate Semences.	Compacts, résistants et en un seul corps. Force centrifuge de 3 à 41 kg. Atex II2D T 100 °C.	Économique Facile à installer Version monophasé avec condensateur intégré Force ajustable.

HYDRAULISCHER VIBRATOR

PHOTO	PRODUIT	APPLICATION	POUDRE	CARACTÉRISTIQUE	AVANTAGE
	VIBRATEUR HYDRAULIQUE MVO 850	Camion benne Matériel agricole Forreuse Padder à pipeline Bennes.	Poudre Hygroscopique, humide, collante et granuleuse Argiles, engrais, lisiers, boue, vase, agrégats.	Fonctionnement continu. Température de fonctionnement de -20 à 60 °C (de -4 à 140 °F). Force centrifuge de 208 à 830 kg. Vitesse de 3 000 à 6 000 tr/min.	Robuste Sûre Simple à installer Compact Force élevée.



APPLICATIONS

APPLICATION INTERNE

Aérateurs

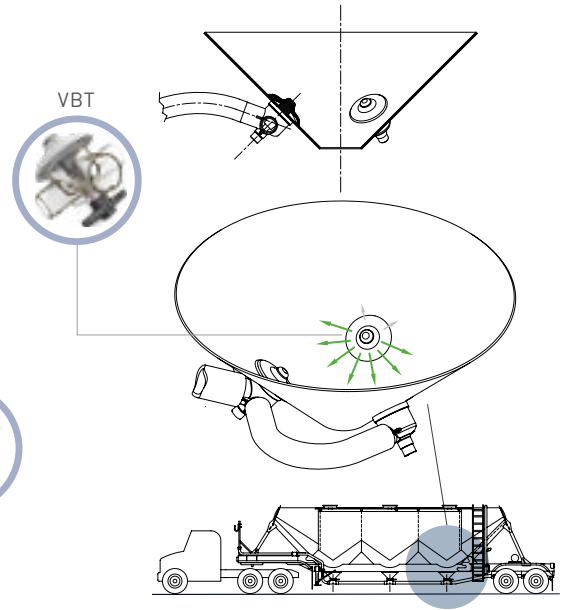
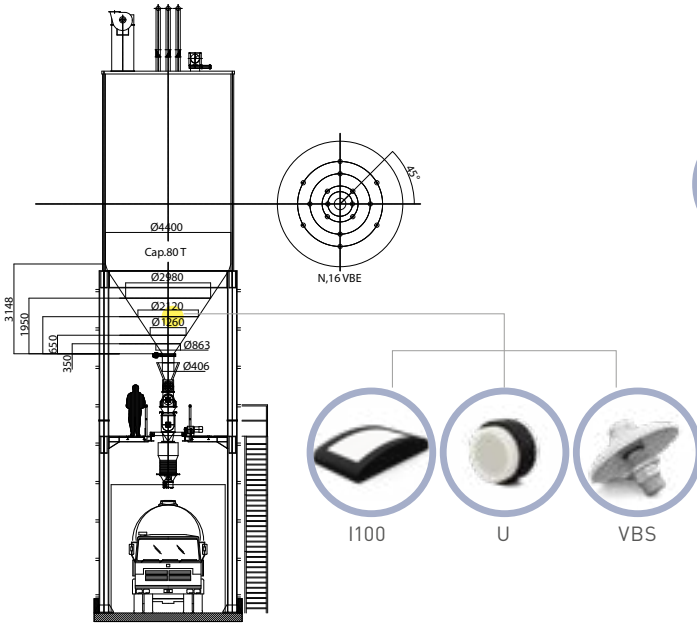

Canon à air

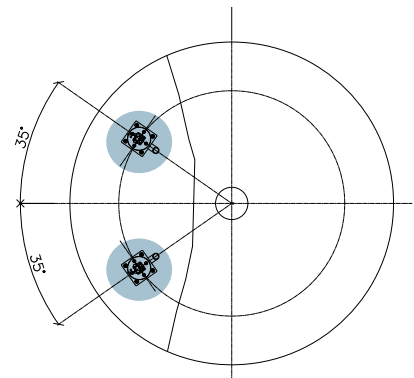
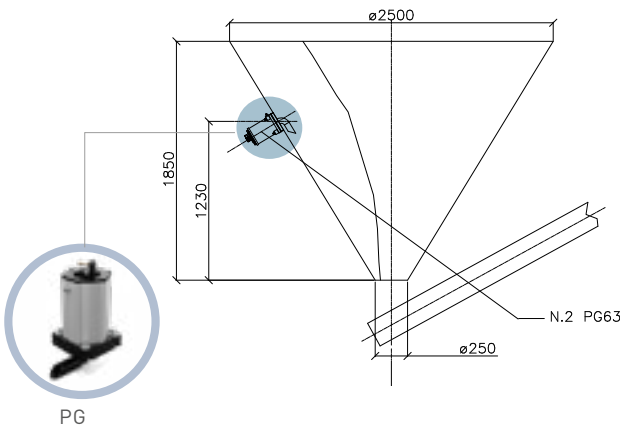

APPLICATION EXTERNE

Vibrateurs linéaire

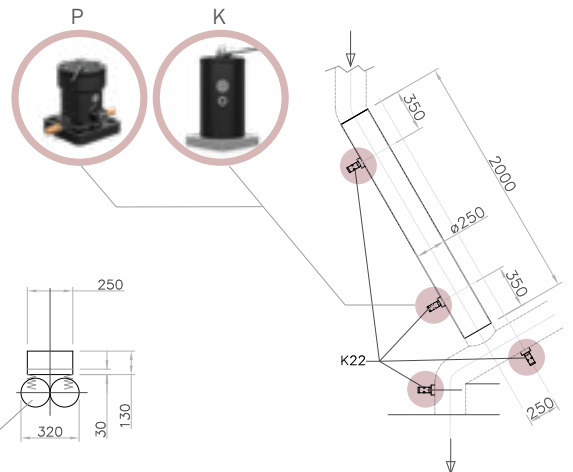
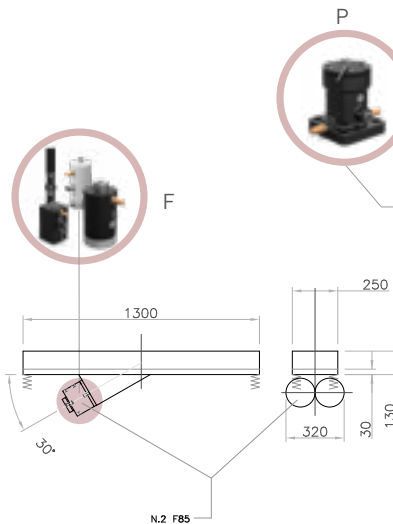
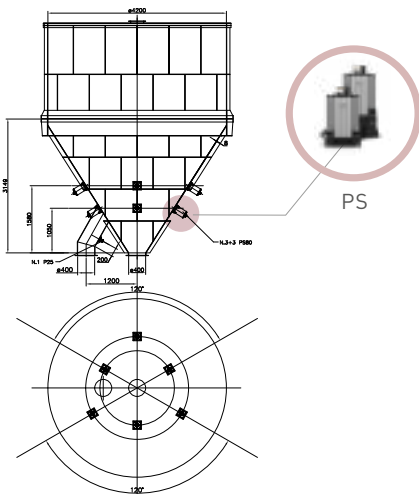

APPLICATION EXTERNE

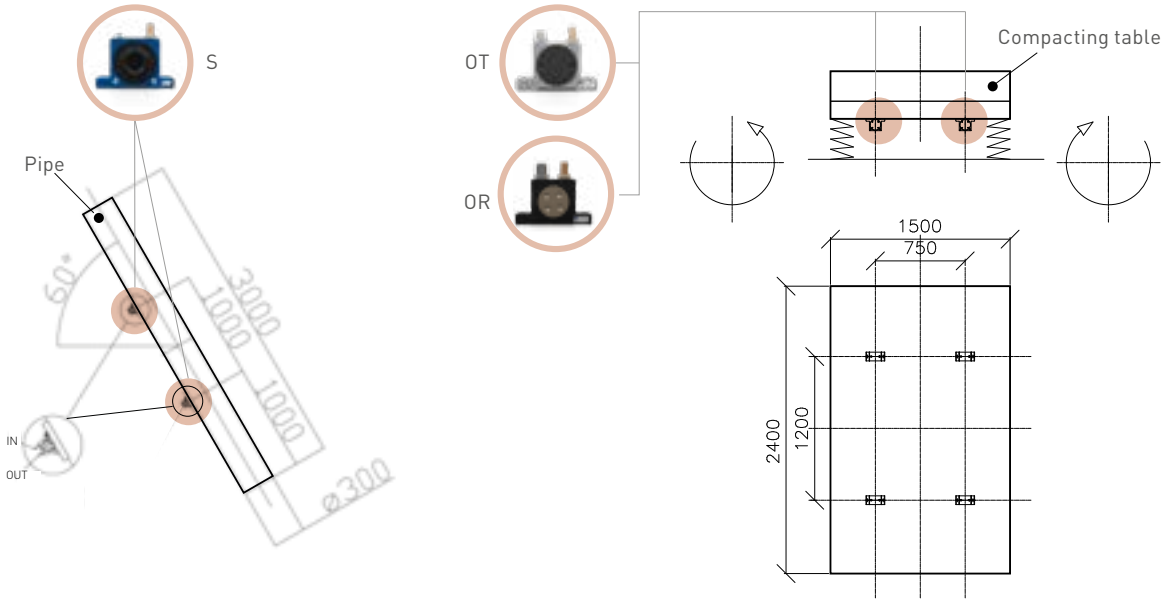

Vibrateurs rotatifs

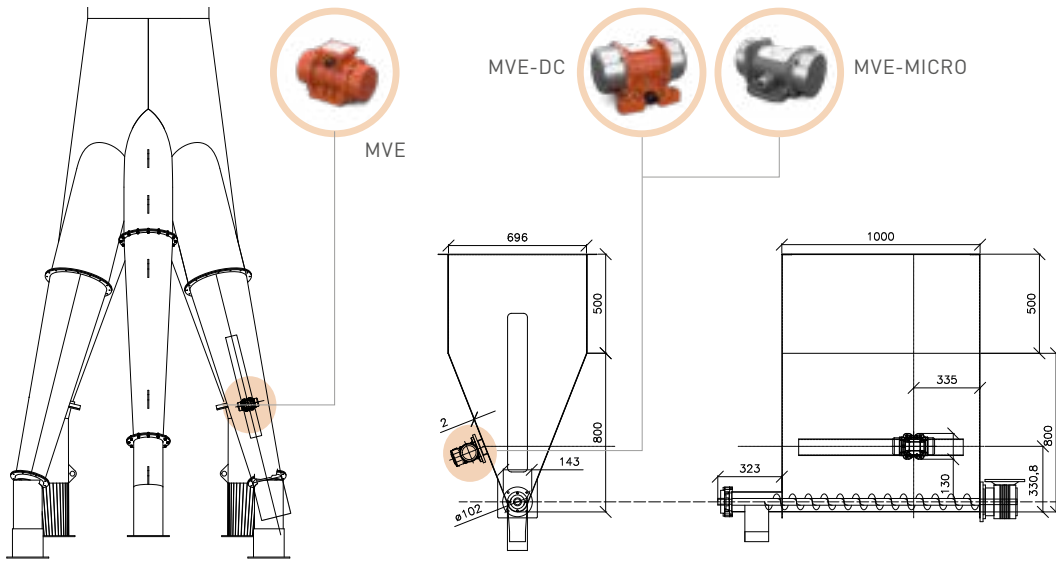

Vibrateurs électriques

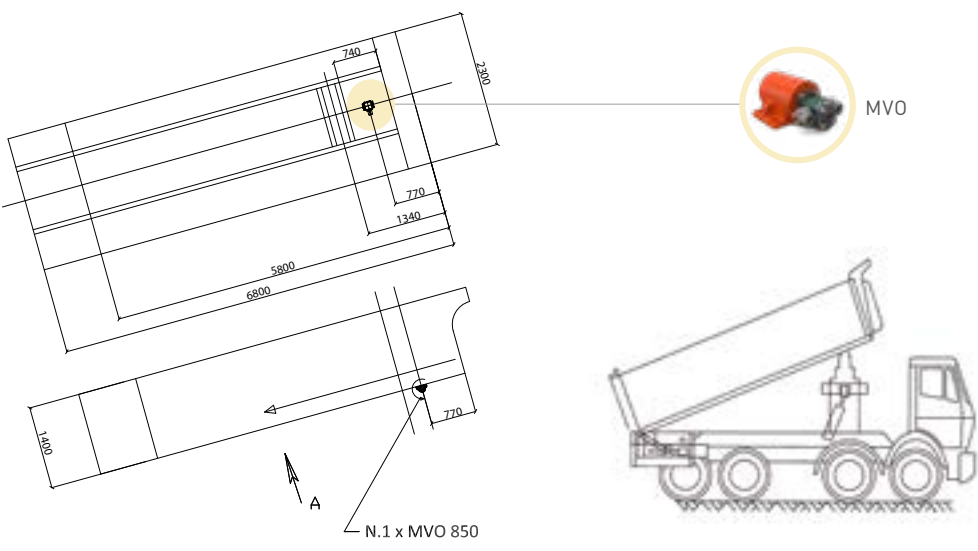

Vibrateur hydraulique

1100 - Plaque d'aération

Les plaques de fluidification I100 sont installées directement au contact du matériau stocké dans le silo et sont capables de souffler de l'air à travers une membrane poreuse, dont la forme semi-convexe

garantit un grand angle d'émission. L'aération à basse pression empêche les éventuelles tendances du produit se compacter.

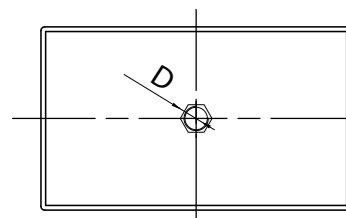
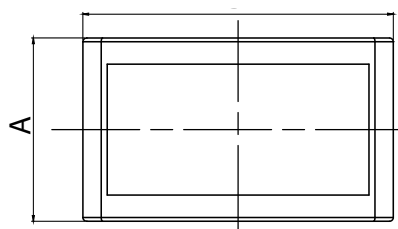

Modèle	CONSOMMATION D'AIR	
	0.2 bar (2.9 psi)	
	l/min*	cfm
I100	30	1.05

* Par L/min, nous donnons une indication en Normaux Litres, donc en air non compressé.

Modèle	SPÉCIFICATIONS DIMENSIONNELLES							
	A		B		C		D	
	mm	in	mm	in	mm	in	BSPP	
I100	98	3,8	166	6,5	32	1,2	1/4	

I100 - PLAQUE D'AÉRATION

APPLICATION	Silo et trémie
POUDRES	Fine et poussière (ciment, chaux)
SOLUTIONNE	Ponts et cheminées

CARACTÉRISTIQUES

CYCLE DE FONCTIONNEMENT	Continu
PRESSION DE TRAVAIL	0.2 bar (2.9 psi)
CIRCUIT PNEUMATIQUE	Filtre + vanne de régulation débit /pression
QUALITÉ D'AIR REQUISE	Classe 5.4.1.
TEMPÉRATURE DE FONCTIONNEMENT	De -20 °C à 80 °C (de -4 °F à 176 °F)
TECHNOLOGIE	Fluidification
MATÉRIAUX	Polyéthylène haute densité, corps en Polyamide

REMARQUE: Dimensions avec précision grossière conformément à UNI 22768/1

Ces informations sont fournies sans garantie, représentation, incitation ou licence de quelque nature que ce soit. Il est précis aux meilleures connaissances OLI ou est obtenu à partir de sources jugées exactes. OLI n'assume donc aucune responsabilité légale. La dernière version du catalogue mis à jour est disponible en ligne.

U - Buses de fluidification

Les buses de fluidification U025 et U060 facilitent l'écoulement du matériau dans les silos et les trémies grâce à une injection constante d'air à basse pression. Elles constituent une solution très économique et peuvent être facilement montées de l'extérieur sur les silos et trémies existants.

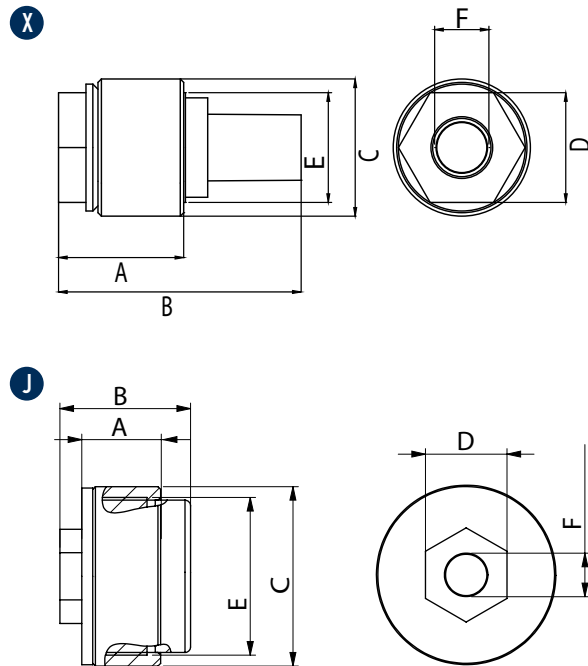

Modèle	Dessain	CONSOMMATION D'AIR			
		0.2 bar (2.9 psi)		1 bar (14 psi)	
		l/min*	Cfm	l/min*	Cfm
U025	X	27	0.95	96	3.39
U060	J	30	1.05	90	3.17

* Par L/min, nous donnons une indication en Normaux Litres, donc en air non compressé.

Les U060 ont été testés avec jusqu'à 3 bar de pression par notre dept. R&D cela montre une consommation de 120l/min à 3 bar. Une pression inférieure est toujours préférable au regard de l'application et des conditions de travail

Modèle	SPÉCIFICATIONS DIMENSIONNELLES									
	A		B		CØ		D		E	F
	mm	in	mm	in	mm	in	mm	in	BSPP	BSPP
U025	40	1.6	70	2.7	40	1.6	33	1.3	1	1/2
U060	31	1.2	48	1.9	66	2.6	30	1.2	2	3/8

U - BUSES DE FLUIDIFICATION

APPLICATION	Silo trémie et tuyauterie
POUDRES	Fines et poussière (ciment et chaux)
SOLUTIONNE	ponts et cheminées

CARACTÉRISTIQUES

CYCLE DE FONCTIONNEMENT	Continu
PRESSION DE TRAVAIL	De 0.2 bar à 1 bar (de 2.9 psi à 14 psi)
CIRCUIT PNEUMATIQUE	Filtre et vanne de régulation débit/pression
QUALITÉ D'AIR REQUISE	Classe 5.4.1
TEMPÉRATURE DE FONCTIONNEMENT	De -20 °C à 80 °C (de -4 °F à 176 °F)
TECHNOLOGIE	Fluidification
MATÉRIAUX	U060 - anneau en acier, Polyéthylène haute densité, corps en Polyamide U025 - anneau en acier, filtre en laiton, corps en Polyamide)

REMARQUE: Dimensions avec précision grossière conformément à UNI 22768/1

Ces informations sont fournies sans garantie, représentation, incitation ou licence de quelque nature que ce soit. Il est précis aux meilleures connaissances OLI ou est obtenu à partir de sources jugées exactes. OLI n'assume donc aucune responsabilité légale. La dernière version du catalogue mis à jour est disponible en ligne.

VBS - Bin aerators Vibroaérateurs

La gamme de vibro-aérateurs VBS est le résultat d'années de recherche et développement qui ont conduit à la création d'un produit unique et immédiatement reconnaissable, grâce à la technologie de sa membrane brevetée Tramontana®. Le VBS concentre davantage

le flux d'air vers la sortie du silo, ce qui accélère considérablement le déchargement du matériau, réduisant ainsi les temps de déchargement et améliorant la productivité des installations.



VBS - BIN AERATORS VIBROAÉRATEURS

APPLICATION	Silos, trémies, tuyauterie
POUDRES	Sèche, fine, granuleuse
SOLUTIONNE	Les ponts, les voûtes et améliore le débit d'extraction

CARACTÉRISTIQUES

CYCLE DE FONCTIONNEMENT	Continue et/ou discontinue
PRESSION DE TRAVAIL	De 0.8 bar à 6 bar (de 12 à 87 psi) a pression conseillée: 4 bar (58 psi) VBSMicro de 0.8 à 2 bar (de 12 à 29 psi)
CIRCUIT PNEUMATIQUE	Filtre et régulateur de débit/pression
QUALITÉ D'AIR REQUISE	Non lubrifié (Class. 5.4.1)
TECHNOLOGIE	Vibroaérateur
MATÉRIAUX	Membrane silicone (alimentaire) - FDA 177.2600 Arbre aluminium ou inox (inox alimentaire et pharmaceutique) Corps en Polyamide et anneau à souder en acier, Supralen filtre pour les VBSME et VBSE

OPTION

KIT DE MONTAGE EXTERNE	Disponibles en forme rectangulaire ou circulaire en acier inoxydable.
PLUG & GO	Système d'installation rapide externe



Système PLUG & GO

REMARQUE: Dimensions avec précision grossière conformément à UNI 22768/1

Ces informations sont fournies sans garantie, représentation, incitation ou licence de quelque nature que ce soit. Il est précis aux meilleures connaissances OLI ou est obtenu à partir de sources jugées exactes. OLI n'assume donc aucune responsabilité légale. La dernière version du catalogue mis à jour est disponible en ligne.

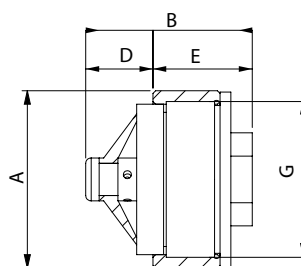
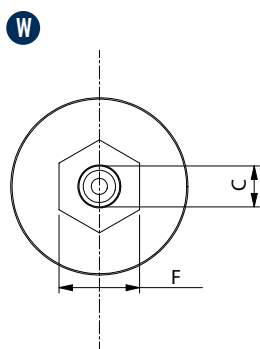
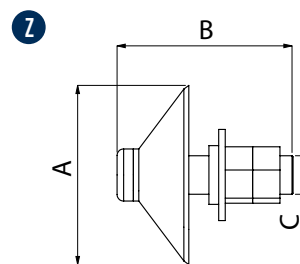
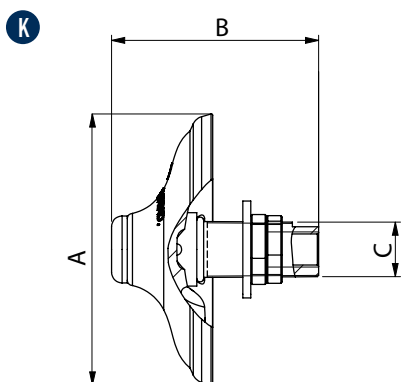

Modèle	Dessain	Couleur de membrane	Matière de l'arbre	CONSOMMATION D'AIR								TEMPÉRATURE			
				0.8 bar (11.6 psi)		2 bar (29 psi)		4 bar (58 psi)		6 bar (87 psi)		°C		°F	
				l/min*	Cfm	l/min*	Cfm	l/min*	Cfm	l/min*	Cfm	Min.	Max.	Min.	Max.
VBS	K	Blanc	Aluminium	600	21,1	800	28,2	950	33,5	1150	40,6	-40	170	-40	338
VBSI	K	Blanc	Acier inoxydable	600	21,1	800	28,2	950	33,5	1150	40,6	-40	170	-40	338
VBSIHT	K	Rouge	Acier inoxydable	600	21,1	800	28,2	950	33,5	1150	40,6	-40	235	-40	455
VBSIMD	K	Bleu	Acier inoxydable	600	21,1	800	28,2	950	33,5	1150	40,6	-40	170	-40	338
VBSME	W	Blanc	Nylon	130	4,6	150	5,3	-	-	-	-	-40	80	-40	176
VBSM	Z	Blanc	Aluminium	150	5,3	200	7,1	-	-	-	-	-40	170	-40	338
VBSMI	Z	Blanc	Acier inoxydable	150	5,3	200	7,1	-	-	-	-	-40	170	-40	338
VBSMIHT	Z	Rouge	Acier inoxydable	150	5,3	200	7,1	-	-	-	-	-40	235	-40	455
VBSMIMD	Z	Bleu	Acier inoxydable	150	5,3	200	7,1	-	-	-	-	-40	170	-40	338

* Par L/min, nous donnons une indication en Normaux Litres, donc en air non compressé.

Modèle	Dessain	SPÉCIFICATIONS DIMENSIONNELLES											
		A		B		C	D		E		F		G
		mm	in	mm	in	BSPP	mm	in	mm	in	mm	in	BSPP
VBS	K	104	4.1	79	3.1	1/2	-	-	-	-	-	-	-
VBSI	K	104	4.1	79	3.1	1/2	-	-	-	-	-	-	-
VBSIHT	K	104	4.1	79	3.1	1/2	-	-	-	-	-	-	-
VBSIMD	K	104	4.1	79	3.1	1/2	-	-	-	-	-	-	-
VBSME	W	66	2.6	62	2.5	3/8	25	1	37	1.5	30	1.2	2
VBSM	Z	55	2.2	54	2.1	1/4	-	-	-	-	-	-	-
VBSMI	Z	55	2.2	54	2.1	1/4	-	-	-	-	-	-	-
VBSMIHT	Z	55	2.2	54	2.1	1/4	-	-	-	-	-	-	-
VBSMIMD	Z	55	2.2	54	2.1	1/4	-	-	-	-	-	-	-

REMARQUE: Dimensions avec précision grossière conformément à UNI 22768/1

Ces informations sont fournies sans garantie, représentation, incitation ou licence de quelque nature que ce soit. Il est précis aux meilleures connaissances OLI ou est obtenu à partir de sources jugées exactes. OLI n'assume donc aucune responsabilité légale. La dernière version du catalogue mis à jour est disponible en ligne.

RPKIT - Kit de montage externe rectangulaire

RPKIT est très utile pour installer le VBS de l'extérieur sur des silos/trémies rectangulaires.



* LE VBS N'EST PAS INCLUS DANS LE KIT

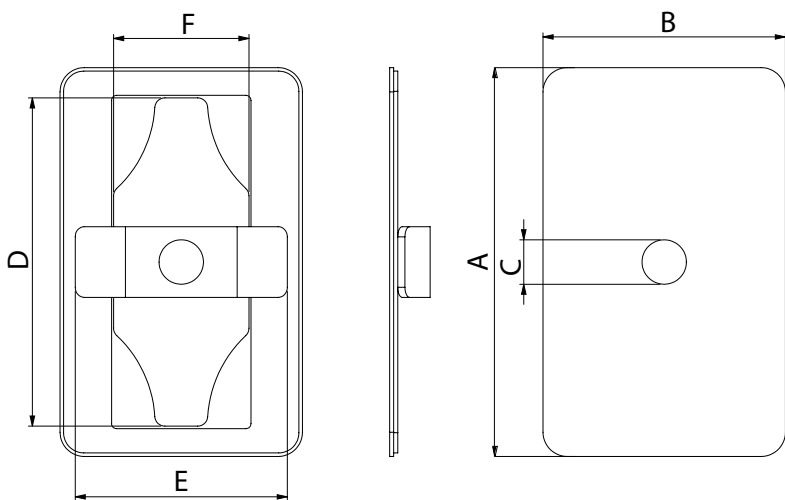

SPÉCIFICATIONS DIMENSIONNELLES

Modèle	A		B		C Ø		D		E		F	
	mm	in	mm	in	mm	in	mm	in	mm	in	mm	in
RPKIT	192,5	7,6	120	4,7	22	0,9	162,5	6,4	105	4,1	67	2,6

KIT DE MONTAGE EXTERNE RECTANGULAIRE

RÉSOLUTION DES PROBLÈMES Permet l'installation sur des silos difficiles d'accès de l'intérieur

MATÉRIAU Plaque rectangulaire en acier inoxydable AISI 304
Joint d'étanchéité EPDM

TAILLE DE COUPE 67 x 162.5 mm (2.64" x 6.40")

TEMPÉRATURE DE FONCTIONNEMENT De -20 °C à 95 °C (de -4 °F à 203 °F)

REMARQUE: Dimensions avec précision grossière conformément à UNI 22768/1

Ces informations sont fournies sans garantie, représentation, incitation ou licence de quelque nature que ce soit. Il est précis aux meilleures connaissances OLI ou est obtenu à partir de sources jugées exactes. OLI n'assume donc aucune responsabilité légale. La dernière version du catalogue mis à jour est disponible en ligne.

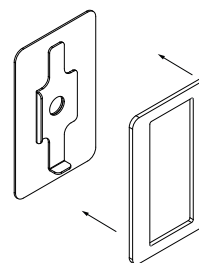
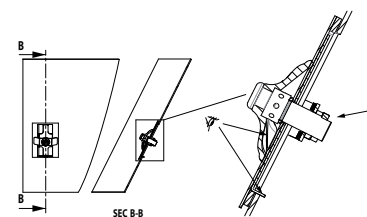
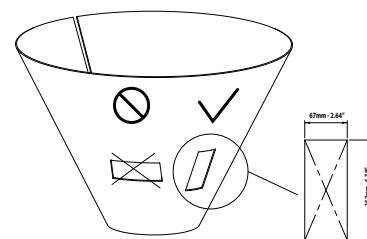

A → B

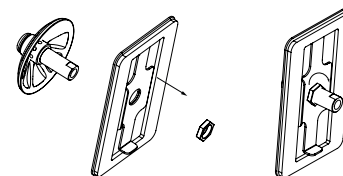

A → B

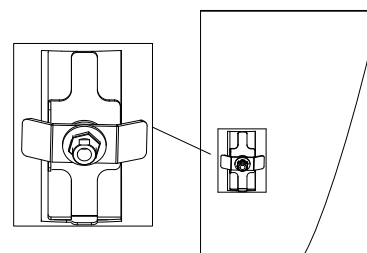
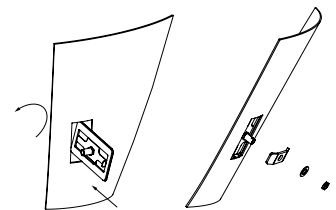

CPKIT - Kit de montage externe circulaire

CPKIT est très utile pour installer le VBS de l'extérieur sur des silos/trémies circulaires.



* LE VBS N'EST PAS INCLUS DANS LE KIT

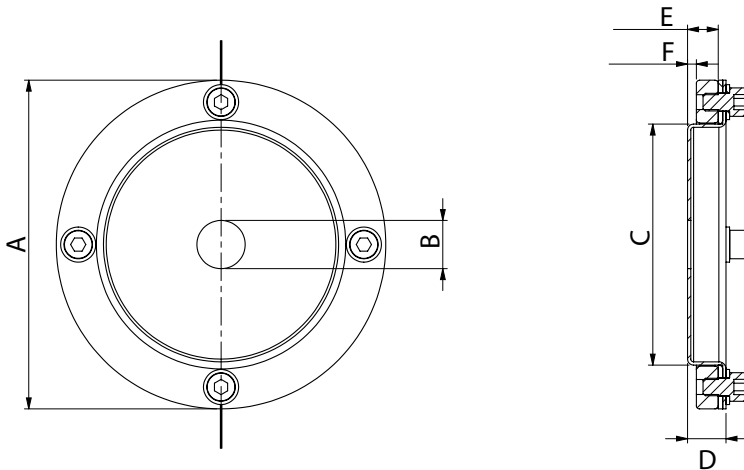

SPÉCIFICATIONS DIMENSIONNELLES

Modèle	AØ		BØ		CØ		D		E		F	
	mm	in	mm	in	mm	in	mm	in	mm	in	mm	in
CPKIT	150	5,9	22	0,9	110	4,3	17,5	0,7	14	0,5	4	0,1

KIT DE MONTAGE EXTERNE CIRCULAIRE

RÉSOLUTION DES PROBLÈMES	Permet l'installation sur des silos difficiles d'accès de l'intérieur
MATÉRIAU	AISI 304 Stainless steel circular plate S235 JR steel flange NBR sealing gasket
TAILLE DE COUPE	Ø 110 mm (Ø 4.33")
TEMPÉRATURE DE FONCTIONNEMENT	De -40 °C à 80 °C (de -40 F à 174 °F)

REMARQUE: Dimensions avec précision grossière conformément à UNI 22768/1

Ces informations sont fournies sans garantie, représentation, incitation ou licence de quelque nature que ce soit. Il est précis aux meilleures connaissances OLI ou est obtenu à partir de sources jugées exactes. OLI n'assume donc aucune responsabilité légale. La dernière version du catalogue mis à jour est disponible en ligne.

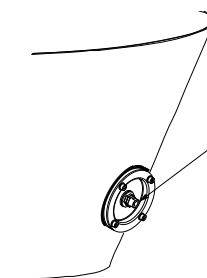
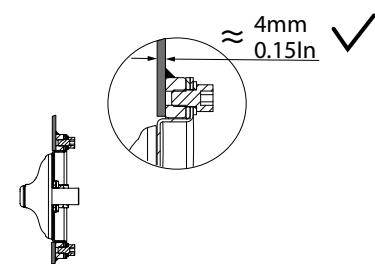
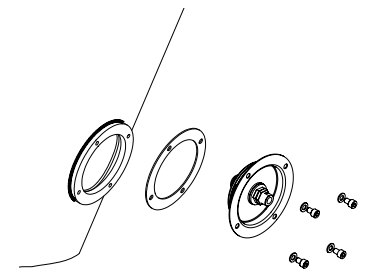
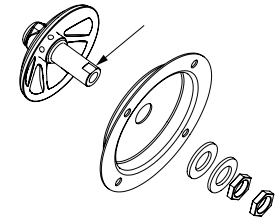
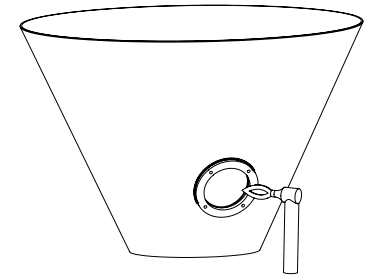
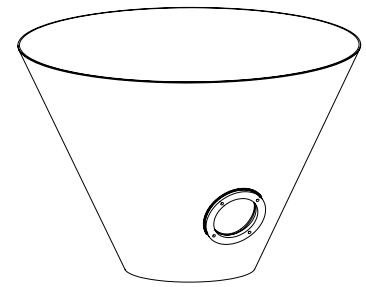

AÉRATEURS

JET D'AIR

PNEUMATIQUES LINÉAIRES

PNEUMATIQUES ROTATIFS

ÉLECTRIQUES

HYDRAULIQUES

VBT - Vibroaérateurs pour camion et wagon

La gamme de vibro-aérateurs VBT est le résultat d'années de recherche et développement qui ont conduit à la création d'un produit unique et extrêmement performant. Grâce à la membrane spéciale Tramontana®, le VBT concentre le flux d'air vers la sortie du cône, ce qui accélère considérablement le déchargement du matériau, en réduisant ainsi les temps de déchargement des remorques-silos ou des citernes.

- A. Poignée de serrage en T
- B. Joint
- C. HL 1 collecteur d'air coudé gauche
- D. Collecteur d'air 3 voies
- E. RH 1 collecteur d'air coudé droit
- F. Collecteur d'air 2 voies 180°
- G. Joint du collecteur d'air
- H. Préservateur de cône - Optionnel
- I. Membrane
- L. Joint d'étanchéité

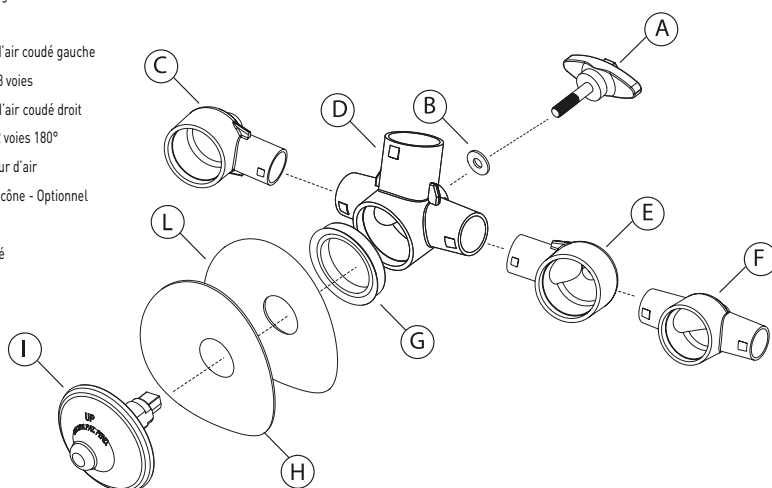

VBT - VIBROAÉRATEURS POUR CAMION ET WAGON

APPLICATION	Camion et wagon à pulvérulent
POUDRES	Sèche, fine, granuleuse
SOLUTIONNE	Les ponts, les voûtes et améliore le débit d'extraction

CARACTÉRISTIQUES

CYCLE DE FONCTIONNEMENT	Continue (utilisable avec souffleur)
PRESSION DE TRAVAIL	De 0.7 à 2 bar (de 10 psi à 29 psi)
CIRCUIT PNEUMATIQUE	Utilise les circuits standards des camions de transport de pulvérulent, se monte avec tous les standards
TEMPÉRATURE DE FONCTIONNEMENT	De -40 °C à 170 °C (de -40 °F à 340 °F)
TECHNOLOGIE	Vibro-aeration
MATÉRIAUX	Membrane en silicone blanche Membrane en silicone bleue : reconnue par détecteur de métaux, conforme à la norme FDA 177.2600 Tige - Polyarylamide noir renforcé de fibres de verre conforme à la norme 10/2011/CE - FDA - UL94 Collecteur - Polyarylamide noir renforcé de fibres de verre conforme à la norme 10/2011/CE - FDA - UL94 Collecteur - Polysulfone transparent conforme à la norme ISO 10993 - FDA 21 CFR 177.1655 - NSF 51 - UL94 Poignée en T - Polyarylamide noir renforcé de fibre de verre / Tige filetée en acier inoxydable Joint en silicone

OPTION

PRÉSERVATEUR DE CÔNE	Acier inoxydable AISI 304 Joint EPDM
----------------------	---

REMARQUE: Dimensions avec précision grossière conformément à UNI 22768/1

Ces informations sont fournies sans garantie, représentation, incitation ou licence de quelque nature que ce soit. Il est précis aux meilleures connaissances OLI ou est obtenu à partir de sources jugées exactes. OLI n'assume donc aucune responsabilité légale. La dernière version du catalogue mis à jour est disponible en ligne.

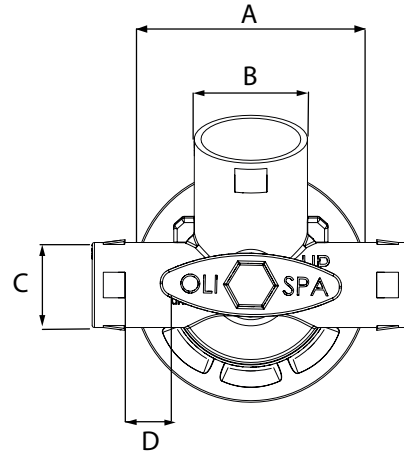
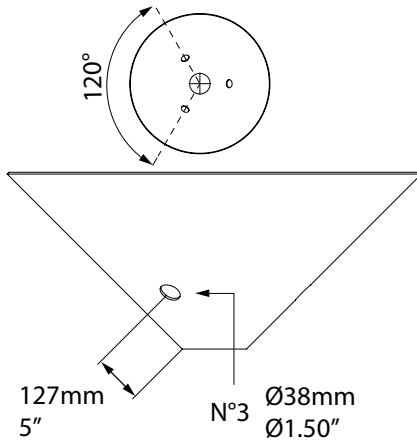
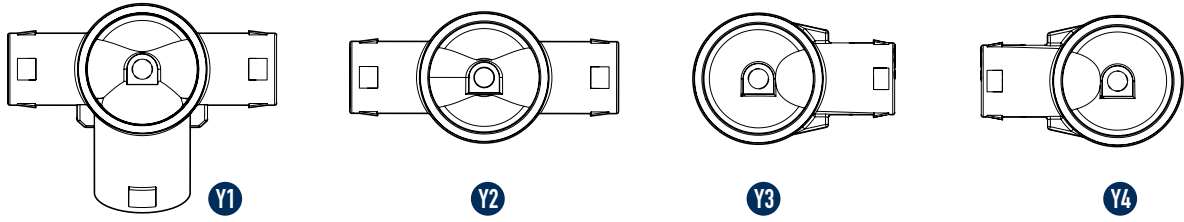

Modèle	Dessain	TEMPÉRATURE				SPÉCIFICATIONS DIMENSIONNELLES							
		°C		°F		A		B		C		D	
		Min.	Max.	Min.	Max.	mm	in	mm	in	mm	in	mm	in
VBT30	Y1	-40	170	-40	338	104	4,1	50,8	2	38	1 - 1/2	6 - 7	0,24 - 0,28
VBT20	Y2	-40	170	-40	338	104	4,1	-	-	38	1 - 1/2	6 - 7	0,24 - 0,28
VBT1L	Y3	-40	170	-40	338	104	4,1	-	-	38	1 - 1/2	6 - 7	0,24 - 0,28
VBT1R	Y4	-40	170	-40	338	104	4,1	-	-	38	1 - 1/2	6 - 7	0,24 - 0,28

REMARQUE: Dimensions avec précision grossière conformément à UNI 22768/1

Ces informations sont fournies sans garantie, représentation, incitation ou licence de quelque nature que ce soit. Il est précis aux meilleures connaissances OLI ou est obtenu à partir de sources jugées exactes. OLI n'assume donc aucune responsabilité légale. La dernière version du catalogue mis à jour est disponible en ligne.

PG - Canon à air

Les canons à air PG préviennent la formation de ponts et de trous de rats grâce au jet d'air à haute pression qui est soufflé à l'intérieur des silos ou des trémies sur lesquels

il est installé. Le jet d'air est parallèle à la paroi interne du silo, de cette manière, les matériaux secs, légers et de forme irrégulière s'écoulent sans s'accumuler.



PG - CANON À AIR

APPLICATION	Silo et trémie
POUDRES	Grosses, irrégulières, fibreuses et floconnées
SOLUTIONNE	Ponts et cheminées

CARACTÉRISTIQUES

CYCLE DE FONCTIONNEMENT	Discontinu
PRESSION DE TRAVAIL	De 3 bar à 6 bar (de 43 psi à 87 psi)
CIRCUIT PNEUMATIQUE	Filtre + vanne de régulation débit/pression
QUALITÉ D'AIR REQUISE	Classe 5.4.1.
TEMPÉRATURE DE FONCTIONNEMENT	De -20 °C à 80 °C (de -4 °F à 176 °F)
NIVEAU SONORE MAXIMUM	105 dB (a)
TECHNOLOGIE	Lame d'air haute pression
MATÉRIAUX	Corps en aluminium, plaque en acier, et tête en aluminium

OPTION

MINUTEUR	Réglable de 30 sec à 45 min
BOBINES MULTI-TENSION	De 24 V (AC/DC) à 230 V
KIT ENTièrement PNEUMATIQUE	Disponible
CARTE ÉLECTRONIQUE ET EXTENSION	Pour contrôler jusqu'à 15 canons

REMARQUE: Dimensions avec précision grossière conformément à UNI 22768/1

Ces informations sont fournies sans garantie, représentation, incitation ou licence de quelque nature que ce soit. Il est précis aux meilleures connaissances OLI ou est obtenu à partir de sources jugées exactes. OLI n'assume donc aucune responsabilité légale. La dernière version du catalogue mis à jour est disponible en ligne.



» Conformité à la directive européenne

U

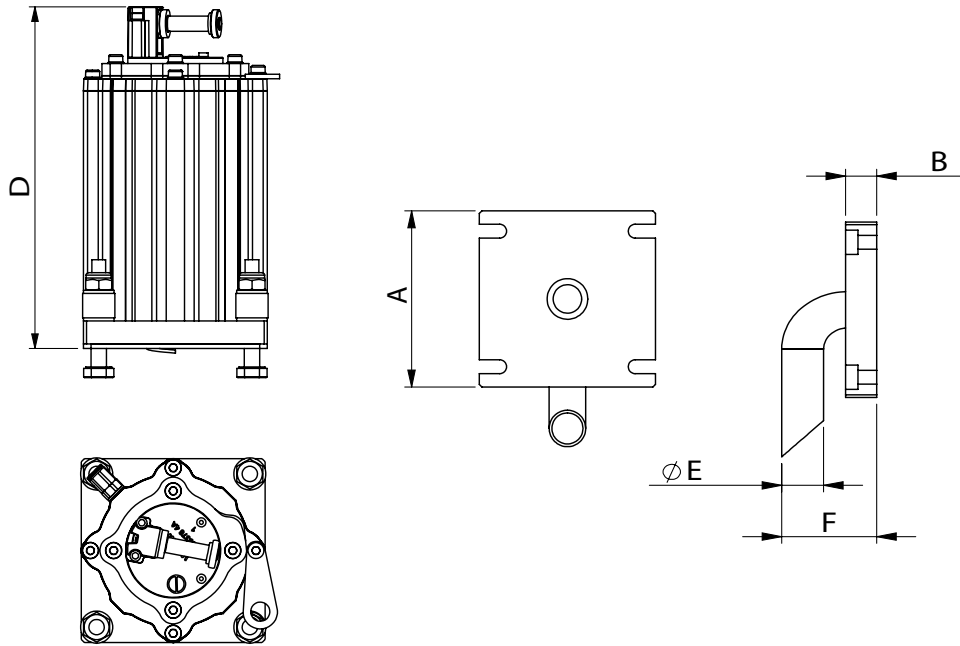

CONSOMMATION D'AIR

Modèle	(L per cycle)				I Ø Tuyère		Raccord entrée d'air
	3 bar	43 psi	6 bar	87 psi	mm	in	BSPP
	PG 40	2,6		4,6		8	0,3
PG 63	6,4		11,6		8	0,3	1/4" BSPP
PG 80	12,5		21		8	0,3	1/4" BSPP

SPÉCIFICATIONS DIMENSIONNELLES

Modèle	Dessain	A		B		D		E	F		Poids	
		mm	in	mm	in	mm	in	Ø	mm	in	Kg	lb
		PG 40	U	130	5,12	20	0,78	223	8,77	27	61	2,40
PG 63	U	160	6,29	20	0,78	263	10,35	42	88	3,46	14	30,86
PG 80	U	200	7,87	25	0,98	318	12,52	48	104	4,09	21	46,30

REMARQUE: Dimensions avec précision grossière conformément à UNI 22768/1

Ces informations sont fournies sans garantie, représentation, incitation ou licence de quelque nature que ce soit. Il est précis aux meilleures connaissances OLI ou est obtenu à partir de sources jugées exactes. OLI n'assume donc aucune responsabilité légale. La dernière version du catalogue mis à jour est disponible en ligne.



» Conformité à la directive européenne

PS - Percuteur à impact unique

Les perceurs de la série PS produisent une force d'impact élevée grâce à un seul impact entre le piston interne et la base métallique soudée sur les parois des silos et des trémies. Cette action est particulièrement efficace pour déplacer les poudres qui ont tendance à

se compacter sous pression ou à adhérer aux parois, ainsi que la majorité des matériaux granulaires et massifs. Pour cette raison, les produits de la série PS représentent la solution idéale aux problèmes de formation de ponts et de trous de rat.



PS type "A"



PS type "B"

PS - PERCUTEUR À IMPACT UNIQUE

APPLICATION	Silo et trémie
POUDRES	Toutes sortes de poudres et de matériaux granulaires, y compris hygroscopiques
SOLUTIONNE	Pont, trou de rat et nettoyage incomplet

CARACTÉRISTIQUES

CYCLE DE FONCTIONNEMENT	Discontinu
PRESSION DE TRAVAIL	De 3 bar à 6 bar (de 43 psi à 87 psi)
CIRCUIT PNEUMATIQUE	Filtre + vanne de régulation débit/pression
QUALITÉ D'AIR REQUISE	Classe 5.4.1.
TEMPÉRATURE DE FONCTIONNEMENT	De -20 °C à 80 °C (de -4 °F à 176 °F)
NIVEAU SONORE MAXIMUM	125 dB(a)
TECHNOLOGIE	Impact unique
MATÉRIAUX	Corps en aluminium, plaque de fixation en acier, tête en aluminium

OPTION

KIT ATEX	II3D Ex h IIIIC T85°C Dc - Plaque PP, pastille en WKL®
MINUTEUR	Réglable de 30 sec à 45 min
BOBINES MULTI-TENSION	De 24 V (AC/DC) à 230 V
CARTE ÉLECTRONIQUE ET EXTENSION	Pour contrôler jusqu'à 15 perceurs
KIT ENTIÈREMENT PNEUMATIQUE	Disponible
PLAQUE EN ACIER INOXYDABLE TYPE B	Disponible Acier AISI 304

REMARQUE: Dimensions avec précision grossière conformément à UNI 22768/1

Ces informations sont fournies sans garantie, représentation, incitation ou licence de quelque nature que ce soit. Il est précis aux meilleures connaissances OLI ou est obtenu à partir de sources jugées exactes. OLI n'assume donc aucune responsabilité légale. La dernière version du catalogue mis à jour est disponible en ligne.



» Conforme alla Direttiva Europea
» II3D Ex h IIIIC T85°C Dc with ATEX KIT

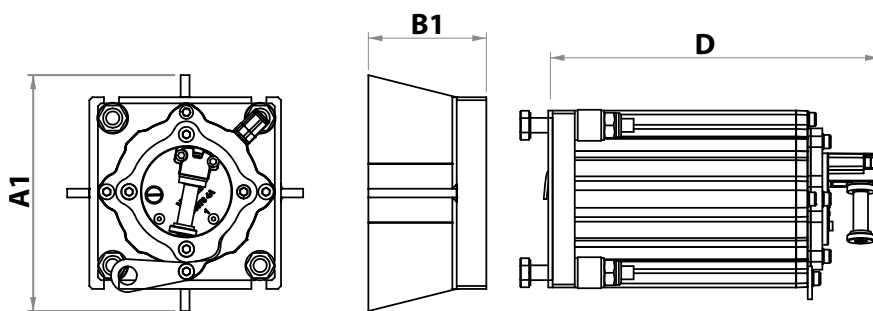

PS TYPE "A"

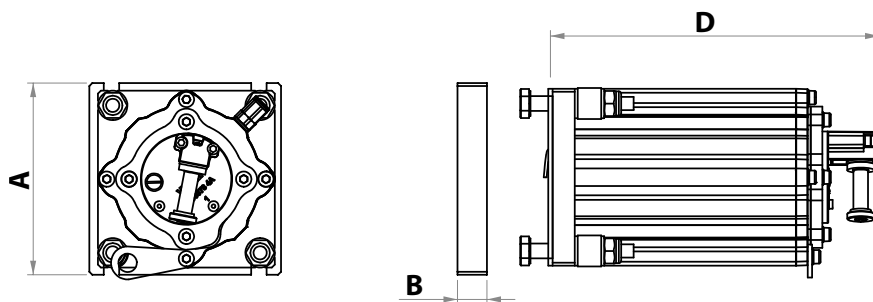

PS TYPE "B"

PS TYPE "A" [ÉPAISSEUR ≤ 3mm]

Modèle	SPÉCIFICATIONS DIMENSIONNELLES							
	A1		B1		D		Poids	
	mm	in	mm	in	mm	in	Kg	lb
PS 40	160	6,3	80	3,1	223	8,8	6,7	14,8
PS 63	200	7,9	95	3,7	263	10,3	15,9	35,0
PS 80	250	9,8	119	4,7	318	12,5	25,6	56,4

PS TYPE "B" [ÉPAISSEUR > 3mm]

Modèle	SPÉCIFICATIONS DIMENSIONNELLES							
	A		B		D		Poids	
	mm	in	mm	in	mm	in	Kg	lb
PS 40	130	5,1	20	0,7	223	8,8	5,1	11,2
PS 63	160	6,3	20	0,7	263	10,3	13,1	28,9
PS 80	200	7,9	25	1,0	318	12,5	20,1	44,3

Modèle	3 BAR						6 BAR						I Ø Tuyère		Raccord entrée d'air
	Energie		Force		Consommation d'air		Energie		Force		Consommation d'air				
	J	lbf/in	N	lb	l/cycle	Cf/cycle	J	lbf/in	N	lb	l/cycle	Cf/cycle	mm	in	BSPP
PS 40	8,4	74,3	199	44,7	2,6	0,09	18,1	160,2	429	96,4	4,6	0,16	8	0,3	1/8" BSPP
PS 63	28,8	254,9	589	132,4	6,4	0,22	62,0	548,7	1268	285,0	11,6	0,41	8	0,3	1/4" BSPP
PS 80	59,2	523,9	846	190,1	12,5	0,44	153,0	1354	2186	491,4	21,0	0,74	8	0,3	1/4" BSPP

REMARQUE: Dimensions avec précision grossière conformément à UNI 22768/1

Ces informations sont fournies sans garantie, représentation, incitation ou licence de quelque nature que ce soit. Il est précis aux meilleures connaissances OLI ou est obtenu à partir de sources jugées exactes. OLI n'assume donc aucune responsabilité légale. La dernière version du catalogue mis à jour est disponible en ligne.



» Conforme alla Direttiva Europea
 » II3D Ex h IIIC T85°C Dc with ATEX KIT

◀ P - impacts continus

Les vibrateurs pneumatiques de la gamme P produisent une force d'impact linéaire extrêmement élevée. Ceci est possible grâce à l'impact d'un piston, positionné à l'intérieur du corps, sur la base métallique soudée directement sur la paroi externe de la trémie. Les P sont extrêmement efficaces pour empêcher la formation de tartre, de ponts, de trous de rats, de grumeaux ou de dépôts de matériau sur les parois.

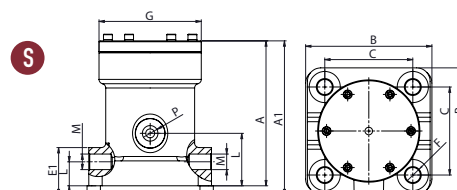
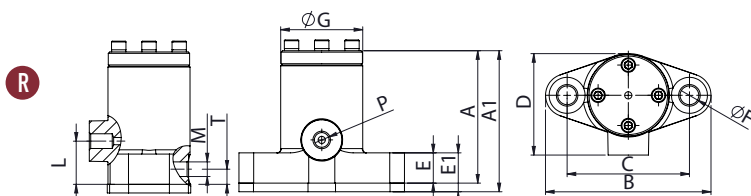

SPÉCIFICATIONS DIMENSIONNELLES

Modèle	Dessin	A		A1		B		C		D		E		E1		F		G		H		P		L		M		N		Poids	
		mm	in	mm	in	mm	in	mm	in	mm	in	mm	in	mm	in	mm	in	mm	in	mm	in	mm	in	mm	in	mm	in	kg	lb		
P25	R	92	3,6	98	3,9	115	4,5	85	3,3	70	2,8	21	0,8	27	1,1	13	0,5	58	2,3	30	1,2	1/4"	10	0,4	1/4"	25	1,0	2,2	4,9		
P40	R	121	4,8	127	5,0	148	5,8	110	4,3	91	3,6	25	1,0	31	1,2	17	0,7	75	3,0	45	1,8	3/8"	16	0,6	3/8"	35	1,4	4,5	9,9		
P60	S	163	6,4	173	6,4	138x142	5,4x5,5	99x99	3,9x3,9	125	4,9	28	1,1	38	1,5	17	0,7	115	4,5	60	2,4	1/2"	27	1,1	2x1/2"	60	2,4	11	24,3		

Modèle	2 BAR (29 PSI)							4 BAR (58 PSI)							6 BAR (87 PSI)									
	Vibr.		Force		moment de travail		Cons. d'air		Vibr.		Force		moment de travail		Cons. d'air		Vibr.		Force		moment de travail		Cons. d'air	
	V/min	N	lb	kgcm	inlb	l/min*	Cfm	V/min	N	lb	kgcm	inlb	l/min*	Cfm	V/min	N	lb	kgcm	inlb	l/min*	Cfm			
P25	2500	294	66	0,43	0,37	55	1,9	3800	680	153	0,43	0,37	80	2,8	4500	954	214	0,43	0,37	125	4,4			
P40	1650	484	109	1,63	1,41	70	2,5	2200	860	193	1,63	1,41	120	4,2	2800	1396	314	1,63	1,41	150	5,3			
P60	1200	1296	291	4,11	3,57	100	3,5	1600	2304	518	4,11	3,57	250	8,8	1900	3250	731	4,11	3,57	300	10,6			

* Par L/min, nous donnons une indication en Normaux Litres, donc en air non compressé.

P - IMPACTS CONTINUS

APPLICATION	Silo, trémie, camion, disperseurs d'engrais/sel, wagon, tuyauterie de chargement
POUDRES	Hygroscopique, humide, collante
SOLUTIONNE	Pont, trou de rat et nettoyage incomplet

CARACTÉRISTIQUES

CYCLE DE FONCTIONNEMENT	Continu
PRESSION DE TRAVAIL	De 2 bar à 6 bar (de 29 psi à 87 psi)
CIRCUIT PNEUMATIQUE	Filtre + régulateur + lubrification et vanne 3/2
QUALITÉ D'AIR REQUISE	Classe 5.4.4.
TEMPÉRATURE DE FONCTIONNEMENT	De -20 °C à +200 °C (de -4 °F à 392 °F) sans ATEX Kit De -20 °C à +110 °C (de -4 °F à +230 °F) avec ATEX Kit
NIVEAU SONORE MAXIMUM	100 dB(a)
TECHNOLOGIE	Piston pneumatique à impacts
MATÉRIAUX	Fonte grise peinte - capot aluminium

OPTION

KIT ATEX	II2G Ex h IIB Tx Gb II2D Ex h IIIC Tx Db
----------	---

REMARQUE: Dimensions avec précision grossière conformément à UNI 22768/1

Ces informations sont fournies sans garantie, représentation, incitation ou licence de quelque nature que ce soit. Il est précis aux meilleures connaissances OLI ou est obtenu à partir de sources jugées exactes. OLI n'assume donc aucune responsabilité légale. La dernière version du catalogue mis à jour est disponible en ligne.



» Conformité à la directive européenne
» II2G Ex h IIB Tx Gb II2D Ex h IIIC Tx Db

P-US - impacts continus

Les P-US sont des modèles spéciaux, conçus pour le marché américain pour être interchangeables avec de nombreux produits locaux.

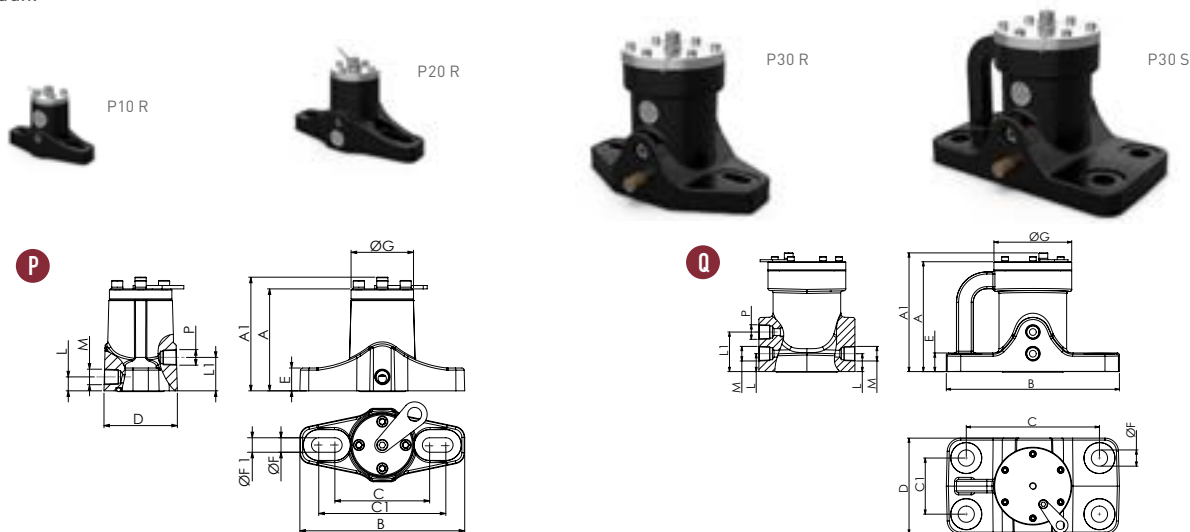

SPÉCIFICATIONS DIMENSIONNELLES

Modèle	Dessin	A		A1		B		C		C1		D		E		ØF		ØF1		ØG		P	L	L1	M	Poids			
		mm	in	mm	in	mm	in	mm	in	mm	in	mm	in	mm	in	mm	in	mm	in	mm	in					Entrée BSPP	Sortie BSPP	kg	lb
P10 R	P	92	3,6	102	4,0	148	5,8	85	3,3	114	4,5	66	2,6	21	0,8	13	0,5	/	/	56	2,2	1/4"	30	1,2	13	0,5	1/4"	2,2	4,9
P20 R	P	121	4,7	134	5,2	234	9,1	110	4,3	191	7,5	96	3,7	25	1,0	19	0,7	17	0,7	75	2,9	3/8"	45	1,7	19	0,7	3/8"	5,5	12,1
P30 R	P	163	6,3	176	6,8	235	9,2	153	6,0	190	7,4	130	5,1	28	1,1	16	0,6	/	/	115	4,5	1/2"	59	2,3	27	1,0	1/2"	11	24,3
P30 S	Q	163	6,3	176	6,8	256	10	197	7,7	83	3,2	142	5,5	28	1,1	24	0,9	/	/	115	4,5	1/2"	59	2,3	27	1,0	1/2"	14	30,9

Modèle	2 BAR (29 PSI)								4 BAR (58 PSI)								6 BAR (87 PSI)										
	Vibr.		Force		moment de travail		Cons. d'air		Vibr.		Force		moment de travail		Cons. d'air		Vibr.		Force		moment de travail		Cons. d'air				
	V/min	N	lb	kgcm	inlb	l/min*	Cfm	V/min	N	lb	kgcm	inlb	l/min*	Cfm	V/min	N	lb	kgcm	inlb	l/min*	Cfm	V/min	N	lb	kgcm	inlb	l/min*
P10 R	2500	294	66	0,43	0,37	55	1,9	3800	680	153	0,43	0,37	80	2,8	4500	954	214	0,43	0,37	200	7,1						
P20 R	1650	484	109	1,63	1,41	70	1,1	2200	860	193	1,63	1,41	120	4,2	2800	1396	314	1,63	1,41	250	8,8						
P30 R	1200	1296	291	4,11	3,57	100	3,5	1600	2304	518	4,11	3,57	250	8,8	1900	3250	731	4,11	3,57	400	14,1						
P30 S	1200	1296	291	4,11	3,57	100	3,5	1600	2304	518	4,11	3,57	250	8,8	1900	3250	731	4,11	3,57	400	14,1						

* Par L/min, nous donnons une indication en Normaux Litres, donc en air non compressé.

P-US - IMPACTS CONTINUS

APPLICATION	Silo, trémie, camion, disperseurs d'engrais/sel, wagon, tuyauterie de chargement
POUDRES	Hygroscopique, humide, collante
SOLUTIONNE	Pont, trou de rat et nettoyage incomplet

CARACTÉRISTIQUES

CYCLE DE FONCTIONNEMENT	Continu
PRESSION DE TRAVAIL	De 2 bar à 6 bar (de 29 psi à 87 psi)
CIRCUIT PNEUMATIQUE	Filtre + vanne de régulation débit/pression, lubrification et vanne 3/2
QUALITÉ D'AIR REQUISE	Classe 5.4.4.
TEMPÉRATURE DE FONCTIONNEMENT	De -20 °C à 200 °C (de -4 °F à 392 °F)
NIVEAU SONORE MAXIMUM	100 dB(a)
TECHNOLOGIE	Piston pneumatique à impacts
MATÉRIAUX	Fonte grise peinte - capot aluminium

REMARQUE: Dimensions avec précision grossière conformément à UNI 22768/1

Ces informations sont fournies sans garantie, représentation, incitation ou licence de quelque nature que ce soit. Il est précis aux meilleures connaissances OLI ou est obtenu à partir de sources jugées exactes. OLI n'assume donc aucune responsabilité légale. La dernière version du catalogue mis à jour est disponible en ligne.



» Conformité à la directive européenne
 » II2G Ex h IIB Tx Gb II2D Ex h IIIC Tx Db

K - Coussins d'air

Dans les vibrateurs pneumatiques de la série K, la vibration est générée par le mouvement linéaire d'un piston flottant sans impact entre les surfaces internes.

Ces vibrateurs représentent une excellente solution contre la formation de trous de rat ainsi que pour les applications internes qui nécessitent un niveau de bruit inférieur à 80 dB (A).



K - COUSSINS D'AIR

APPLICATION	Trémie / silo, compaction, alimentateur vibrant, table et couloir
POUDRES	Hygroscopique, pulvérulente et granuleuse
SOLUTIONNE	Détache, dévoûte, nettoie, compacte

CARACTÉRISTIQUES

CYCLE DE FONCTIONNEMENT	Continu
PRESSION DE TRAVAIL	De 2 bar à 6 bar (de 29 psi à 87 psi)
CIRCUIT PNEUMATIQUE	K : Filtre + régulateur de débit + lubrification + vanne 3/2 voies N.C. K-LF : Filtre + régulateur de débit + vanne 3/2 voies N.C. pour version sans lubrification
QUALITÉ D'AIR REQUISE	K : Classe 5.4.4 K-LF : Classe 5.4.1 pour la version sans lubrification
TEMPÉRATURE DE FONCTIONNEMENT	De -20 °C à 130 °C (de -4 °F à 266 °F)
NIVEAU SONORE MAXIMUM	80 dB(a)
TECHNOLOGIE	Piston sur coussin d'air
ATEX	II2G Ex h IIB Tx Gb II2D Ex h IIIC Tx Db
MATÉRIAUX	Corps en aluminium et couvercle Ixef®

REMARQUE: Dimensions avec précision grossière conformément à UNI 22768/1

Ces informations sont fournies sans garantie, représentation, incitation ou licence de quelque nature que ce soit. Il est précis aux meilleures connaissances OLI ou est obtenu à partir de sources jugées exactes. OLI n'assume donc aucune responsabilité légale. La dernière version du catalogue mis à jour est disponible en ligne.



» Conformité à la directive européenne
» II2G Ex h IIB Tx Gb II2D Ex h IIIC Tx Db

N

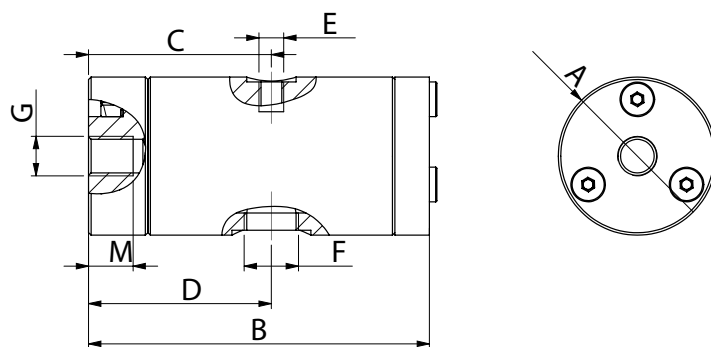

O

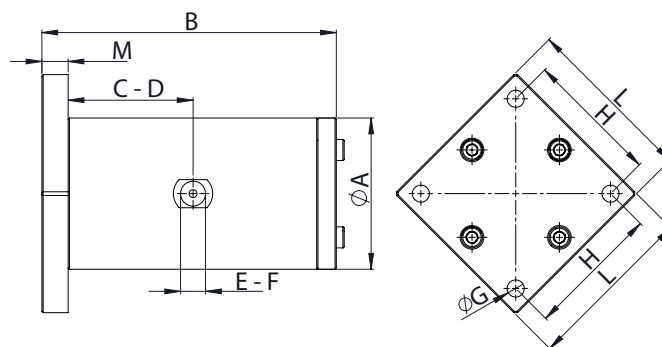

SPÉCIFICATIONS DIMENSIONNELLES

Modèle	Dessin	AØ		B		C		D		E		F		GØ		H		L		M		Poids	
		mm	in	mm	in	mm	in	mm	in	IN	OUT		mm	in	mm	in	mm	in	kg	lb			
K 15 - K 15 LF	N	32	1,3	69	2,7	37	1,5	37	1,5	M5	1/8" BSPP	M8	/	/	/	/	9	0,4	0,2	0,4			
K 22 - K 22 LF	N	45	1,8	105	4,1	56	2,2	56	2,2	1/8" BSPP	1/8" BSPP	M10	/	/	/	/	13	0,5	0,5	1,1			
K 30 - K 30 LF	N	60	2,4	116	4,6	62	2,4	62	2,4	1/4" BSPP	1/4" BSPP	M12	/	/	/	/	13	0,5	1,0	2,3			
K 45 - K 45 LF	O	80	3,2	151	5,9	78	3,1	78	3,1	1/4" BSPP	3/8" BSPP	Ø 8,5	72	2,8	90	3,5	15	0,6	2,9	6,3			
K 60 - K 60 LF	O	115	4,5	224	8,8	115	4,5	115	4,5	1/2" BSPP	1/2" BSPP	Ø 13	102	4,0	130	5,1	20	0,8	4,6	10,1			

LF = Sans Lubrification

Modèle	2 BAR (29 PSI)							4 BAR (58 PSI)							6 BAR (87 PSI)									
	Vibr.		Force		moment de travail		Cons. d'air		Vibr.		Force		moment de travail		Cons. d'air		Vibr.		Force		moment de travail		Cons. d'air	
	VPM	N	lb	kgcm	inlb	l/min*	cfm	VPM	N	lb	kgcm	inlb	l/min*	cfm	VPM	N	lb	kgcm	inlb	l/min*	cfm			
K 15	5040	33,4	7,5	0,02	0,02	9	0,3	5880	45,4	10,2	0,02	0,02	15	0,5	6720	59,4	13,3	0,02	0,02	21	0,7			
K 22	2880	95,4	21,4	0,21	0,18	32	1,1	3480	139,3	31,3	0,21	0,18	50	1,8	4080	191,5	43,0	0,21	0,18	73	2,6			
K 30	2640	171,8	38,6	0,45	0,39	45	1,6	3120	239,9	53,9	0,45	0,39	90	3,2	3720	341,1	76,7	0,45	0,39	140	4,9			
K 45	1920	390,9	87,8	1,94	1,68	56	2,0	2400	610,8	137,3	1,94	1,68	125	4,4	2580	705,9	158,6	1,94	1,68	194	6,8			
K 60	1260	722,6	162,4	8,31	7,21	70	2,7	1560	1107,7	248,9	8,31	7,21	125	4,4	2160	2123,7	477,3	8,31	7,21	202	7,1			
K 15 LF	5040	33,4	7,5	0,02	0,02	9	0,3	5880	45,4	10,2	0,02	0,02	15	0,5	6720	59,4	13,3	0,02	0,02	21	0,7			
K 22 LF	2880	81,8	18,4	0,18	0,16	32	1,1	3480	119,4	26,8	0,18	0,16	50	1,8	4080	164,1	36,9	0,18	0,16	73	2,6			
K 30 LF	2640	160,3	36,0	0,42	0,36	45	1,6	3120	223,9	50,3	0,42	0,36	90	3,2	3720	318,4	71,5	0,42	0,36	140	4,9			
K 45 LF	1920	394,2	88,6	1,95	1,69	56	2,0	2400	615,9	138,4	1,95	1,69	125	4,4	2580	711,7	159,9	1,95	1,69	194	6,8			
K 60 LF	1260	722,6	162,4	8,31	7,21	70	2,7	1560	1107,7	248,9	8,31	7,21	125	4,4	2160	2123,7	477,3	8,31	7,21	202	7,1			

LF = Sans Lubrification

* Par L/min, nous donnons une indication en Normaux Litres, donc en air non compressé.

REMARQUE: Dimensions avec précision grossière conformément à UNI 22768/1

Ces informations sont fournies sans garantie, représentation, incitation ou licence de quelque nature que ce soit. Il est précis aux meilleures connaissances OLI ou est obtenu à partir de sources jugées exactes. OLI n'assume donc aucune responsabilité légale. La dernière version du catalogue mis à jour est disponible en ligne.



» Conformité à la directive européenne
 » II2G Ex h IIB Tx Gb II2D Ex h IIIC Tx Db

F - Réglables

Les vibrateurs pneumatiques de la gamme F génèrent des vibrations linéaires grâce au mouvement d'un piston flottant. Pour répondre aux différents besoins d'application, la série

F est disponible en différentes formes, tailles et matériaux. Il est possible d'appliquer des masses supplémentaires sur le piston afin de modifier la fréquence et la force développée.



M



L1



L



H

F - RÉGLABLES

APPLICATION	Alimentateur vibrant, table et couloir
POUDRES	Hygroscopique, pulvérulente et granuleuse
SOLUTIONNE	Détache, dose, compacte

CARACTÉRISTIQUES

CYCLE DE FONCTIONNEMENT	Continu
PRESSION DE TRAVAIL	De 2 bar à 6 bar (de 29 psi à 87 psi)
CIRCUIT PNEUMATIQUE	Filtre + vanne de régulation débit/pression + lubrification + vanne 3/2
QUALITÉ D'AIR REQUISE	Classe 5.4.4. F15P - F18Q classe 5.4.1
TEMPÉRATURE DE FONCTIONNEMENT	De -20 °C à 200 °C (de -4 °F à 392 °F) F15P - de -20 °C à 100 °C (de -4 °F à 212 °F)
NIVEAU SONORE MAXIMUM	80 dB(a)
TECHNOLOGIE	Piston sur coussin d'air
ATEX	II2G Ex h IIB Tx Gb II2D Ex h IIIC Tx Db
MATÉRIAUX	Fonte grise peinte (poudre) F15P: corps en nylon et couvercle en aluminium F18: corps en aluminium (corps carré)

REMARQUE: Dimensions avec précision grossière conformément à UNI 22768/1

Ces informations sont fournies sans garantie, représentation, incitation ou licence de quelque nature que ce soit. Il est précis aux meilleures connaissances OLI ou est obtenu à partir de sources jugées exactes. OLI n'assume donc aucune responsabilité légale. La dernière version du catalogue mis à jour est disponible en ligne.



» Conformité à la directive européenne
» II2G Ex h IIB Tx Gb II2D Ex h IIIC Tx Db

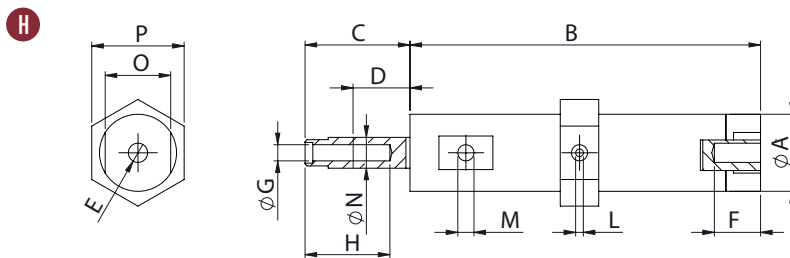
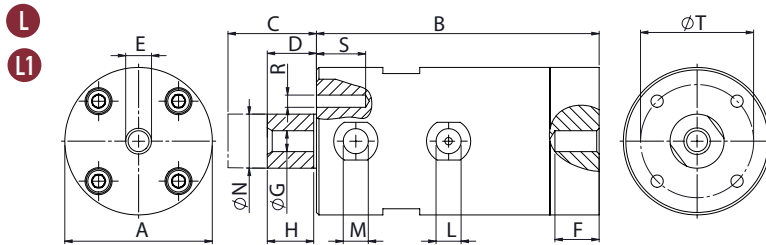
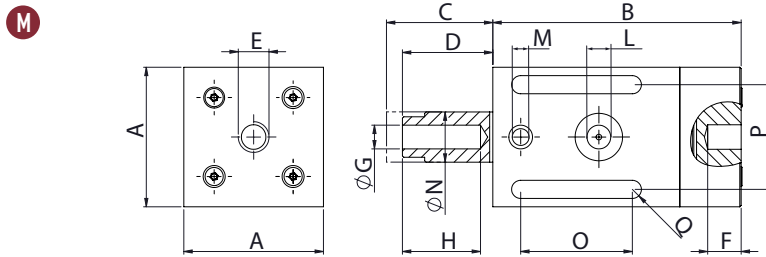

SPÉCIFICATIONS DIMENSIONNELLES

Modèle	Dessin	A		B		C		D		E		F		G		H		I		L		M		N		O		P		Q		R		S		T		Poids					
		mm	in	mm	in	mm	in	mm	in	mm	in	mm	in	mm	in	mm	in	mm	in	mm	in	IN	OUT	mm	in	mm	in	mm	in	mm	in	mm	in	mm	in	mm	in	kg	lb				
F8	H	20	0,8	91	3,6	30	1,2	5	0,2	M6	10	0,4	M5	20	0,8	7	0,3			M5	M5	8	0,3	17	0,7	24	0,9	/	/	/	/	/	/	/	/	/	/	/	/	0,1	0,2		
F15	L	50	2,0	115	4,5	41	1,6	7	0,3	M10	15	0,6	M10	15	0,6	13	0,5	1/8" BSPP	1/8" BSPP	15	0,6	12	0,5	/	/	36	1,4	M6	18	0,70	36	1,4	1,5	3,3									
F15P	L1	50	2,0	115	4,5	39	1,5	9	0,4	M10	15	0,6	M10	22	0,9	13	0,5	1/8" BSPP	1/8" BSPP	16	0,6	/	/	/	/	/	/	M6	12	0,47	36	1,4	0,5	1,1									
F18	M	50	2,0	89	3,5	32	1,3	10	0,4	M10	10	0,4	M10	26	1,0	12	0,5	1/8" BSPP	1/8" BSPP	18	0,7	40	1,6	38	1,5	7	0,3	/	/	/	/	/	/	/	/	/	/	/	/	0,6	1,3		
F25	L	60	2,4	115	4,5	45	1,8	10	0,4	M10	15	0,6	M10	15	0,6	19	0,8	1/4" BSPP	1/4" BSPP	22	0,9	15	0,6	/	/	46	1,8	M6	18	0,70	46	1,8	2,3	5,1									
F40	L	85	3,4	140	5,5	57	2,2	13	0,5	M16	17	0,7	M16	20	0,8	36	1,4	1/4" BSPP	3/8" BSPP	40	1,6	20	0,8	/	/	65	2,6	M6	16	0,62	65	2,6	5,7	12,5									
F85	L	160	6,3	122	4,8	52	2,1	22	0,9	M20	30	1,2	M20	30	1,2	/	/	3/8" BSPP	2x3/8" BSPP	85	3,3	/	/	/	/	/	/	M10	/	/	140	5,5	16,5	36,3									

Modèle	2 BAR								4 BAR								6 BAR							
	Vibr.		Force		moment de travail		Cons. d'air		Vibr.		Force		moment de travail		Cons. d'air		Vibr.		Force		moment de travail		Cons. d'air	
	V/min	N	lb	kgcm	inlb	U/min*	cfm	V/min	N	lb	kgcm	inlb	U/min*	cfm	V/min	N	lb	kgcm	inlb	U/min*	cfm			
F8	2020	9,1	2	0,04	0,04	7	0,2	2950	19,3	4,3	0,04	0,04	19	0,7	3600	28,8	6,5	0,04	0,04	28	1,0			
F15	2280	75,7	17	0,27	0,23	20	0,7	2520	92,5	20,8	0,27	0,23	38	1,3	2820	115,9	26	0,27	0,23	67	2,4			
F15P	1920	54,5	12,3	0,27	0,23	20	0,7	2160	69,0	15,5	0,27	0,23	42	1,5	2340	81	18,2	0,27	0,23	80	2,8			
F18	2070	71,8	16,1	0,31	0,27	29	1,0	2520	106,4	23,9	0,31	0,27	55	1,9	3300	182,5	41	0,31	0,27	100	3,5			
F25	1860	108	24,3	0,57	0,49	32	1,1	2040	129,9	29,2	0,57	0,49	60	2,1	2220	179,8	40,4	0,57	0,49	105	3,7			
F40	1380	259,6	58,3	2,49	2,16	80	2,8	1560	331,8	74,6	2,49	2,16	190	6,7	1740	412,8	92,8	2,49	2,16	320	11,2			
F85	1680	2137,2	480,3	13,82	12,00	240	8,4	1980	2968,6	667,1	13,82	12,00	390	13,7	2280	3936,3	884,6	13,82	12,00	580	20,4			

* Par L/min, nous donnons une indication en Normaux Litres, donc en air non compressé.

REMARQUE: Dimensions avec précision grossière conformément à UNI 22768/1

Ces informations sont fournies sans garantie, représentation, incitation ou licence de quelque nature que ce soit. Il est précis aux meilleures connaissances OLI ou est obtenu à partir de sources jugées exactes. OLI n'assume donc aucune responsabilité légale. La dernière version du catalogue mis à jour est disponible en ligne.



» Conformité à la directive européenne
 » II2G Ex h IIB Tx Gb II2D Ex h IIIC Tx Db

S - à bille

Les vibrateurs pneumatiques rotatifs de la série OLI « S » génèrent des vibrations à haute fréquence grâce à une bille en acier qui tourne à l'intérieur de deux boîtiers en acier trempé et rectifié.

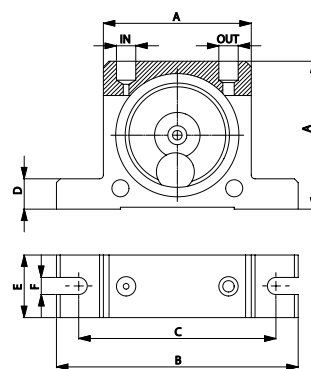

SPÉCIFICATIONS DIMENSIONNELLES

Modèle	A		B		C		D		E		F		IN-OUT	Poids	
	mm	in	mm	in	mm	in	mm	in	mm	in	mm	in		kg	lb
S8	50	2,0	86	3,4	68	2,7	12	0,5	20	0,8	7	0,3	1/8" BSPP	0,13	0,29
S10	50	2,0	86	3,4	68	2,7	12	0,5	20	0,8	7	0,3	1/8" BSPP	0,13	0,29
S13	65	2,6	113	4,5	90	3,5	16	0,6	25	1,0	9	0,4	1/4" BSPP	0,26	0,57
S16	65	2,6	113	4,5	90	3,5	16	0,6	28	1,1	9	0,4	1/4" BSPP	0,30	0,66
S20	80	3,2	128	5,1	104	4,1	16	0,6	33	1,3	9	0,4	1/4" BSPP	0,53	1,17
S25	80	3,2	128	5,1	104	4,1	16	0,6	38	1,5	9	0,4	1/4" BSPP	0,63	1,39
S30	100	3,9	160	6,3	130	5,1	20	0,8	45	1,8	11	0,4	3/8" BSPP	1,13	2,49
S36	100	3,9	160	6,3	130	5,1	20	0,8	50	2,0	11	0,4	3/8" BSPP	1,34	2,95

Modèle	VIBRATION			F.C. MAX						CONSOMMATION D'AIR					
	Vpm			2 bar (29 psi)		4 bar (58psi)		6 bar (87 psi)		2 bar (29 psi)		4 bar (58psi)		6 bar (87 psi)	
	2 bar (29 psi)	4 bar (58psi)	6 bar (87 psi)	kg	lb	kg	lb	kg	lb	l/min*	CF/min	l/min*	CF/min	l/min*	CF/min
S8	25500	31000	35000	13	29	26	57	36	79	83	2,9	145	5,1	195	6,9
S10	22500	28000	34000	25	55	47	103	71	156	92	3,2	150	5,3	200	7,1
S13	15000	18500	22500	32	70	55	121	87	191	94	3,3	158	5,6	225	7,9
S16	13000	17000	19500	45	99	80	176	110	242	122	4,3	200	7,1	280	9,9
S20	10500	14500	16500	72	158	122	268	172	378	130	4,6	230	8,1	340	12,0
S25	9200	12200	14000	93	205	157	345	205	451	160	5,7	290	10,2	425	15,0
S30	7800	9700	12500	151	332	247	543	321	706	215	7,6	375	13,2	570	20,1
S36	7300	9000	10000	206	453	315	693	405	891	260	9,2	475	16,8	675	23,8

* Par L/min, nous donnons une indication en Normaux Litres, donc en air non compressé.

S - À BILLE

APPLICATION Trémie, silo, tamis, table vibrante, pente

POUDRES Sèche et granuleuse

SOLUTIONNE Réduction des frictions, séparation

CARACTÉRISTIQUES

CYCLE DE FONCTIONNEMENT Continu

PRESSION DE TRAVAIL De 2 bar à 6 bar (de 29 psi à 87 psi)

CIRCUIT PNEUMATIQUE Filtre + vanne de régulation débit/pression + lubrification + vanne 3/2

QUALITÉ D'AIR REQUISE Classe 5.4.4.

TEMPÉRATURE DE FONCTIONNEMENT De -20 °C à 200 °C (de -4 °F à 392 °F)

NIVEAU SONORE MAXIMUM 90 dB(a)

TECHNOLOGIE vibration rotative à haute fréquence

ATEX II 2D c Tx
II 2G c Tx

MATÉRIAUX Corps en aluminium

REMARQUE: Dimensions avec précision grossière conformément à UNI 22768/1

Ces informations sont fournies sans garantie, représentation, incitation ou licence de quelque nature que ce soit. Il est précis aux meilleures connaissances OLI ou est obtenu à partir de sources jugées exactes. OLI n'assume donc aucune responsabilité légale. La dernière version du catalogue mis à jour est disponible en ligne.



» Conforme alla Direttiva Europea
» II2G Ex h IIB Tx Gb II2D Ex h IIIC Tx Db
» III Db c TX

OR - à rouleau

Dans la série OR, les vibrations à haute fréquence sont générées par un rouleau qui décrit un mouvement épicycloïdal à l'intérieur de deux boîtiers en acier trempé et rectifié. La série OR se caractérise par une vitesse élevée, une grande force centrifuge (jusqu'à 783 kg) et une faible consommation d'air.

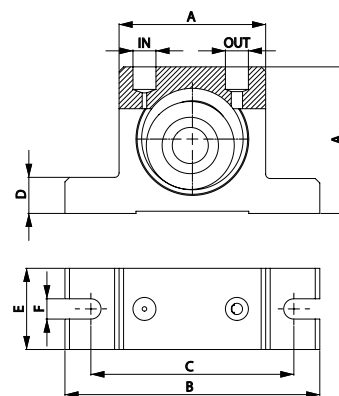

SPÉCIFICATIONS DIMENSIONNELLES

Modèle	A		B		C		D		E		F		IN-OUT	Poids	
	mm	in	mm	in	mm	in	mm	in	mm	in	mm	in		kg	lb
OR50	50	2,0	86	3,4	68	2,7	12	0,5	30	1,2	7	0,3	1/8" BSPP	0,37	0,81
OR65	65	2,6	113	4,5	90	3,5	16	0,6	36	1,4	9	0,4	1/4" BSPP	0,76	1,67
OR80	80	3,2	128	5,1	102	4,0	16	0,6	40	1,6	9	0,4	1/4" BSPP	1,27	2,79
OR100	100	3,9	160	6,3	130	5,1	20	0,8	52	2,1	11	0,4	1/4"-3/8" BSPP	2,60	5,72

Modèle	VIBRATION			F.C. MAX						CONSOMMATION D'AIR					
	Vpm			2 bar (29 psi)		4 bar (58psi)		6 bar (87psi)		2 bar (29 psi)		4 bar (58psi)		6 bar (87psi)	
	2 bar (29 psi)	4 bar (58psi)	6 bar (87psi)	kg	lb	kg	lb	kg	lb	l/min*	CF/min	l/min*	CF/min	l/min*	CF/min
OR50	21000	25000	29500	188	413	281	619	355	780	78	2,8	144	5,1	204	7,2
OR65	19000	22000	26000	235	516	439	966	552	1215	100	3,5	198	7,0	296	10,5
OR80	14000	16000	21500	342	752	587	1292	624	1373	122	4,3	255	9,0	378	13,3
OR100	6750	9750	11000	289	637	604	1329	783	1722	132	4,7	284	10,0	412	14,5

* Par L/min, nous donnons une indication en Normaux Litres, donc en air non comprimé.

OR - À ROULEAU

APPLICATION	Tuyauterie, trémie et silo, descente, compaction
POUDRES	Hygroscopique
SOLUTIONNE	Écoulement en tuyauterie, réduction des frictions, compaction

CARACTÉRISTIQUES

CYCLE DE FONCTIONNEMENT	Continu
PRESSION DE TRAVAIL	De 2 bar à 6 bar (de 29 psi à 87 psi)
CIRCUIT PNEUMATIQUE	Filtre + vanne de régulation débit/pression + lubrification + vanne 3/2
QUALITÉ D'AIR REQUISE	Classe 5.4.4.
TEMPÉRATURE DE FONCTIONNEMENT	De -20 °C à 200 °C (de -4 °F à 392 °F)
NIVEAU SONORE MAXIMUM	<90 dB(a)
TECHNOLOGIE	Vibration par rouleau à haute force et fréquence moyenne à élevée
ATEX	II 2D C TX II 2G C TX
MATÉRIAUX	Corps en aluminium et capots en laiton

REMARQUE: Dimensions avec précision grossière conformément à UNI 22768/1

Ces informations sont fournies sans garantie, représentation, incitation ou licence de quelque nature que ce soit. Il est précis aux meilleures connaissances OLI ou est obtenu à partir de sources jugées exactes. OLI n'assume donc aucune responsabilité légale. La dernière version du catalogue mis à jour est disponible en ligne.



- » Conforme alla Direttiva Europea
- » II2G Ex h IIB Tx Gb II2D Ex h IIIC Tx Db
- » III Db c TX

OT - à turbine

Les vibrateurs OT génèrent une vibration à haute fréquence due à la rotation à grande vitesse d'une turbine à masses intégrées. Comparée aux séries S (bille) et OR (rouleau), la série

OT est plus silencieuse et a une vitesse de rotation plus élevée grâce à la présence de roulements, développant des forces centrifuges allant jusqu'à 781 kg.



OT - À TURBINE

APPLICATION	Trémie et silo, tamis, table vibrante, descente, compaction du béton
POUDRES	Sèche et granuleuse (alimentaire), béton
SOLUTIONNE	Réduction des frictions, séparation, homogénéisation, compaction

CARACTÉRISTIQUES

CYCLE DE FONCTIONNEMENT	Continu
PRESSION DE TRAVAIL	De 2 bar à 6 bar (de 29 psi à 87 psi)
CIRCUIT PNEUMATIQUE	Filtre + vanne de régulation débit/pression + vanne 3/2
QUALITÉ D'AIR REQUISE	Classe 5.4.1.
TEMPÉRATURE DE FONCTIONNEMENT	De -20 °C à 120 °C (de -4 °F à 248 °F)
NIVEAU SONORE MAXIMUM	<90 dB(a)
TECHNOLOGIE	Vibration de la turbine - force centrifuge et haute fréquence
ATEX	II 2D c Tx II 2G c Tx
MATÉRIAUX	Corps en aluminium

REMARQUE: Dimensions avec précision grossière conformément à UNI 22768/1

Ces informations sont fournies sans garantie, représentation, incitation ou licence de quelque nature que ce soit. Il est précis aux meilleures connaissances OLI ou est obtenu à partir de sources jugées exactes. OLI n'assume donc aucune responsabilité légale. La dernière version du catalogue mis à jour est disponible en ligne.



- » Conforme alla Direttiva Europea
- » II2G Ex h IIB Tx Gb II2D Ex h IIIC Tx Db
- » III Db c TX

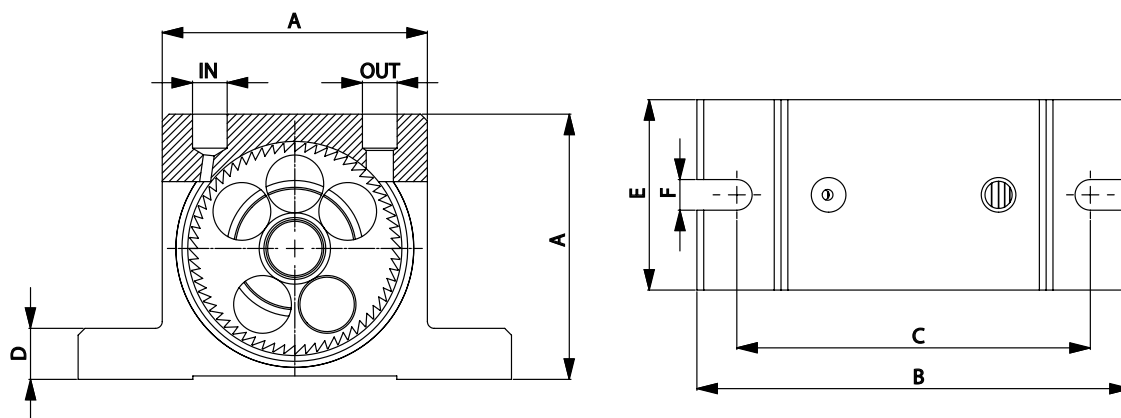

SPÉCIFICATIONS DIMENSIONNELLES

Modèle	A		B		C		D		E		F		IN-OUT	Poids	
	mm	in	mm	in	mm	in	mm	in	mm	in	mm	in		kg	lb
OT8	50	2,0	86	3,4	68	2,7	12	0,5	33	1,3	7	0,3	1/8" BSPP	0,25	0,55
OT10	50	2,0	86	3,4	68	2,7	12	0,5	33	1,3	7	0,3	1/8" BSPP	0,26	0,56
OT10S	50	2,0	86	3,4	68	2,7	12	0,5	33	1,3	7	0,3	1/8" BSPP	0,26	0,58
OT13	65	2,6	113	4,5	90	3,5	16	0,6	42	1,7	9	0,4	1/4" BSPP	0,57	1,24
OT16	65	2,6	113	4,5	90	3,5	16	0,6	42	1,7	9	0,4	1/4" BSPP	0,58	1,28
OT16S	65	2,6	113	4,5	90	3,5	16	0,6	42	1,7	9	0,4	1/4" BSPP	0,61	1,35
OT20	80	3,2	128	5,0	104	4,1	16	0,6	56	2,2	9	0,4	1/4" BSPP	1,09	2,40
OT25	80	3,2	128	5,0	104	4,1	16	0,6	56	2,2	9	0,4	1/4" BSPP	1,12	2,46
OT25S	80	3,2	128	5,0	104	4,1	16	0,6	56	2,2	9	0,4	1/4" BSPP	1,20	2,64
OT30	100	3,9	160	6,3	130	5,1	20	0,8	73	2,9	11	0,4	3/8" BSPP	2,20	4,84
OT36	100	3,9	160	6,3	130	5,1	20	0,8	73	2,9	11	0,4	3/8" BSPP	2,30	5,06
OT36S	100	3,9	160	6,3	130	5,1	20	0,8	73	2,9	11	0,4	3/8" BSPP	2,53	5,57

Modèle	VIBRATION			F.C. MAX						CONSOMMATION D'AIR					
	Vpm			2 bar (29 psi)		4 bar (58psi)		6 bar (87psi)		2 bar (29 psi)		4 bar (58psi)		6 bar (87psi)	
	2 bar (29 psi)	4 bar (58psi)	6 bar (87psi)	kg	lb	kg	lb	kg	lb	l/min*	CF/min	l/min*	CF/min	l/min*	CF/min
OT8	34000	38000	42000	110	242	205	451	292	641	45	1,6	81	2,9	110	3,9
OT10	26000	33000	38000	105	231	171	377	252	554	45	1,6	81	2,9	110	3,9
OT10S	17200	23400	26000	72	159	147	323	187	410	45	1,6	81	2,9	110	3,9
OT13	24500	28500	31000	202	444	263	579	300	659	122	4,3	204	7,2	285	10,1
OT16	18000	20000	21000	194	427	239	527	264	581	122	4,3	204	7,2	285	10,1
OT16S	11500	15000	17500	129	285	196	431	234	516	122	4,3	204	7,2	285	10,1
OT20	14500	19000	23000	251	552	404	888	526	1157	184	6,5	318	11,2	452	16,0
OT25	13200	15500	17000	244	537	336	740	508	1117	184	6,5	318	11,2	452	16,0
OT25S	9000	11000	13500	214	471	335	738	483	1063	184	6,5	318	11,2	452	16,0
OT30	11000	12500	14500	351	771	721	1586	781	1718	322	11,4	542	19,1	749	26,5
OT36	8500	11500	12000	341	751	698	1536	749	1648	322	11,4	542	19,1	749	26,5
OT36S	6000	7000	8500	406	893	706	1554	754	1660	322	11,4	542	19,1	749	26,5

* Par L/min, nous donnons une indication en Normaux Litres, donc en air non compressé.

REMARQUE: Dimensions avec précision grossière conformément à UNI 22768/1

Ces informations sont fournies sans garantie, représentation, incitation ou licence de quelque nature que ce soit. Il est précis aux meilleures connaissances OLI ou est obtenu à partir de sources jugées exactes. OLI n'assume donc aucune responsabilité légale. La dernière version du catalogue mis à jour est disponible en ligne.



» Conforme alla Direttiva Europea
 » II2G Ex h IIB Tx Gb II2D Ex h IIIC Tx Db
 » III Db c TX

MVE-DC - Vibrateur électrique à courant continu

Les vibrateurs électriques MVE DC sont constitués d'un moteur électrique (12 ou 24 volts) logé dans un robuste boîtier en fonte, avec des poids excentriques montés aux deux extrémités de l'arbre.

Le MVE-DC est conçu pour les bétonnières et autres véhicules industriels ou agricoles, capables de résister aux environnements difficiles.



II 3D Temp. Class: ● 100 °C

Wm (kgcm)	Modèle	RPM	Force centrifuge (kg)	Poids (kg)	SPÉCIFICATIONS ÉLECTRIQUES			
					Puissance d'entrée (kW)	Courant nominal	Presse-étoupe	
1,0	MVE 50/3N-DC-10A0-12V	3.000	50	4,4	0,08	6,60	M16	●
1,0	MVE 50/3N-DC-10A0-24V	3.000	50	4,4	0,08	3,30	M16	●
1,1	MVE 120/3N-DC-23A0-12V	3.000	117	7,2	0,12	9,50	M20	●
1,1	MVE 120/3N-DC-23A0-24V	3.000	117	7,2	0,12	4,80	M20	●
4,2	MVE 200/3N-DC-23A0-12V	3.000	200	6,5	0,16	13,30	M20	●
4,2	MVE 200/3N-DC-23A0-24V	3.000	200	6,5	0,16	6,70	M20	●
10,4	MVE 500/3N-DC-40A0-24V	3.000	530	15,8	0,26	11,00	M20	●
22,4	MVE 1500/3N-DC-50A0-24V	3.000	1,616	23	0,52	21,50	M20	●
22,4	MVE 1500/3N-BL-50A0-24V *	3,000	1,616	23	0,5	20	M20	●

* Brushless

MVE-DC - VIBRATEUR ÉLECTRIQUE À COURANT CONTINU

APPLICATION Moissonneuse, camion benne, pompe à béton, trémie mobile, saleuse

POUDRES Granuleuse, béton

SOLUTIONNE Dévoûtage, pont et cheminée

CARACTÉRISTIQUES

CYCLE DE FONCTIONNEMENT Continu - S1

ENVIRONNEMENT TEMPERATURE De -20 °C à 40 °C (de -4 °F à 104 °F)

NIVEAU SONORE MAXIMUM 76 dB(a)

ATEX II3D Ex tc IIIC Tx IP69K

MATÉRIAUX Corps en aluminium, capot en aluminium ou inox selon modèle

OPTION

AUTRE TYPE CÂBLE Disponible sur demande, personnalisable

REMARQUE: Dimensions avec précision grossière conformément à UNI 22768/1

Ces informations sont fournies sans garantie, représentation, incitation ou licence de quelque nature que ce soit. Il est précis aux meilleures connaissances OLI ou est obtenu à partir de sources jugées exactes. OLI n'assume donc aucune responsabilité légale. La dernière version du catalogue mis à jour est disponible en ligne.



- » II3D Ex tc IIIC Tx IP69K
- » Équipement et système de protection destinés pour l'utilisation en atmosphères explosibles (Zone 22) - Directive 2014/34/UE
- » Conformité avec les Exigences Essentielles de Santé et de Sécurité
- » IEC 60034-1, IEC EN 60079-0, IEC EN 60079-31

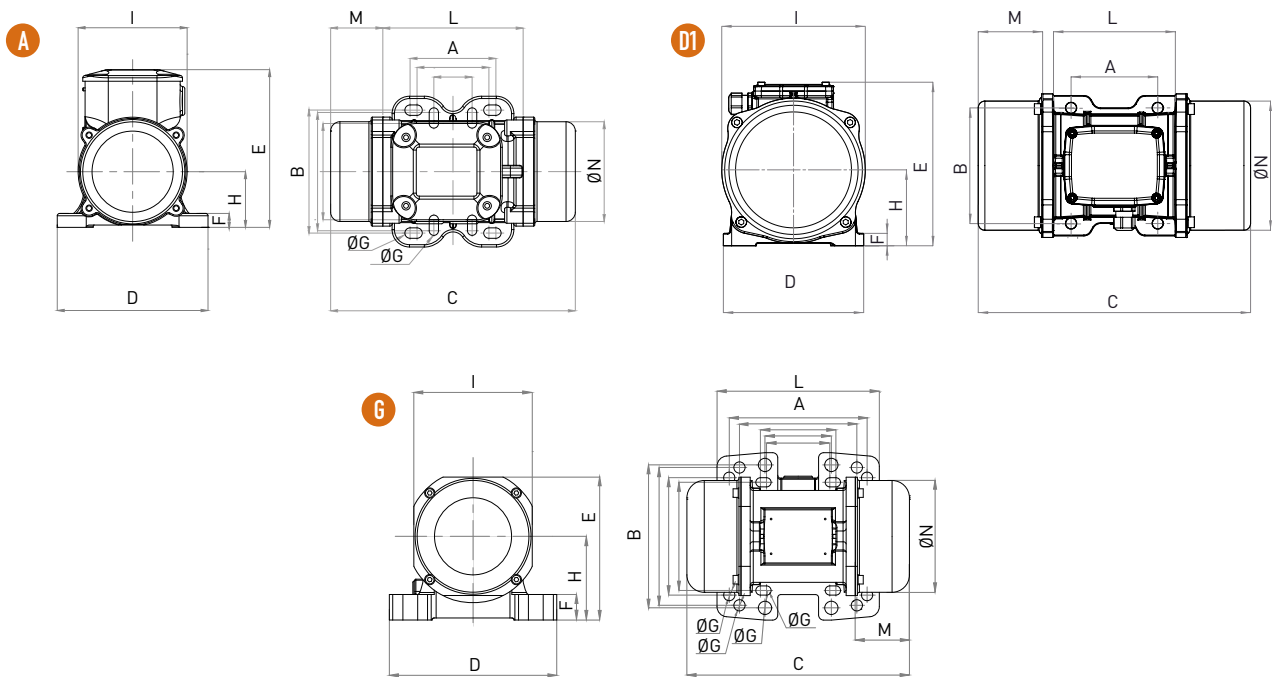

SPÉCIFICATIONS DIMENSIONNELLES (mm)

Modèle	Dessin	Taille	C	M	A	B	Ø G	Trous	D	E	F	H	I	L	N
MVE 50/3N-DC-10A0-12V	A	10A0	213	45	Empreinte multiple			4	130	136	12	48	94	121	85
MVE 50/3N-DC-10A0-24V	A	10A0	213	45	62-74	106	9								
MVE 120/3N-DC-23A0-12V	G	23A0	218	53	Empreinte multiple			4	164	140	25	82	116	159	110
MVE 120/3N-DC-23A0-24V	G	23A0	218	53	65	140	13								
MVE 200/3N-DC-23A0-12V	G	23A0	218	53	Empreinte multiple			4	164	140	25	82	116	159	110
MVE 200/3N-DC-23A0-24V	G	23A0	218	53	115	135	11								
MVE 500/3N-DC-40A0-24V	D1	40A0	330	78	105	140	13	4	170	195	15	92	174	166	160
MVE 1500/3N-DC-50A0-24V	D1	50A0	324	63	120	170	18	4	208	210	18	96	185	192	165
MVE 1500/3N-BL-50A0-24V	D1	50A0	324	63	120	170	18	4	208	210	18	96	185	192	165

REMARQUE: Dimensions avec précision grossière conformément à UNI 22768/1

Ces informations sont fournies sans garantie, représentation, incitation ou licence de quelque nature que ce soit. Il est précis aux meilleures connaissances OLI ou est obtenu à partir de sources jugées exactes. OLI n'assume donc aucune responsabilité légale. La dernière version du catalogue mis à jour est disponible en ligne.

MVE - Vibrateur électrique 2 pôles - Triphasé

Vibrateurs électriques pour applications générales dans divers secteurs industriels sur tables vibrantes, silos et trémies. Disponibles en 2 pôles, monophasés ou triphasés, ainsi qu'en courant continu avec différents tensions, ils sont adaptés à une utilisation avec des convertisseurs (variateurs de fréquence) et ont une force centrifuge allant de 20 à 800 kg, réglable sur chaque modèle. L'amplitude de la vibration étant inversement proportionnelle à la vitesse sur des structures rigides comme les silos ou les trémies, il est préférable d'utiliser un MVE à 2 pôles pour éviter d'endommager les points de soudure.



Class II Div.2: Temp. Class **T4**
 ExII 2D Temp. Class: ● 100 °C ● 135 °C
 * Raccordements des bornes : Y Haute tension

Wm (kgcm)		Modèle		Force centrifuge (kg)		Poids (kg)		SPÉCIFICATIONS ÉLECTRIQUES								
								Puissance d'entrée (kW)		Courant nominal		* Raccordements des bornes	Ia/In		Presse-étoupe	
50Hz	60Hz	50Hz	60Hz	50Hz	60Hz	50Hz	60Hz	50Hz (400V)	60Hz (460V)	50Hz	60Hz		Metrico			
1,3	1,0	MVE 60/3E-10A0	MVE 60/36E-10A0	66	71	4		0,09	0,09	0,25	0,23	Y	3,2	3,2	M16	●
2,0	1,3	MVE 100/3E-10A0	MVE 100/36E-10A0	98	95	5		0,09	0,09	0,25	0,23	Y	3,2	3,2	M16	●
3,7	2,6	MVE 200/3E-20A0	MVE 200/36E-20A0	187	189	7		0,15	0,18	0,35	0,30	Y	3,5	3,5	M20	●
3,7	2,6	MVE 200/3E-23A0	MVE 200/36E-23A0	187	189	7		0,15	0,18	0,35	0,30	Y	3,5	3,5	M20	●
6,4	4,5	MVE 300/3E-30A0	MVE 300/36E-30A0	321	323	10		0,25	0,28	0,52	0,45	Y	3,8	3,7	M20	●
8,0	5,7	MVE 400/3E-30A0	MVE 400/36E-30A0	407	411	10		0,27	0,33	0,58	0,60	Y	3,7	3,7	M20	●
10,3	7,4	MVE 500/3E-40A0	MVE 500/36E-40A0	530	534	16		0,50	0,58	0,96	0,97	Y	4,2	4,4	M20	●
14,9	10,6	MVE 700/3E-40A0	MVE 700/36E-40A0	758	765	17		0,59	0,61	1,25	1,24	Y	4,5	5,2	M20	●
15,7	11,1	MVE 800/3E-50A0	MVE 800/36E-50A0	794	800	20		0,70	0,84	1,45	1,50	Y	4,0	4,0	M20	●

MVE - VIBRATEUR ÉLECTRIQUE 2 PÔLES - TRIPHASÉ

APPLICATION	Trémie, silo, alimentateur et tamis vibrant
POUDRES	Fine, sèche et granuleuse
SOLUTIONNE	Dévoûtage, pont, cheminée

CARACTÉRISTIQUES

CYCLE DE FONCTIONNEMENT	Continu - S1
FREQUENCY RANGE	De 20 Hz à 60 Hz (avec convertisseur)
ENVIRONMENT TEMPERATURE	De -20 °C à 40 °C (de -4 °F à 104 °F)
NIVEAU SONORE MAXIMUM	76 dB(a)
ATEX	II3D Ex tc IIIC Tx IP66
MATÉRIAUX	Corps et capots en aluminium

OPTION

AUTRES CERTIFICATIONS	Augmente la certification de sécurité de la taille 20 à 50 Version disponible adaptée pour travailler jusqu'à +55 °C (+131 °F)
-----------------------	---

REMARQUE: Dimensions avec précision grossière conformément à UNI 22768/1

Ces informations sont fournies sans garantie, représentation, incitation ou licence de quelque nature que ce soit. Il est précis aux meilleures connaissances OLI ou est obtenu à partir de sources jugées exactes. OLI n'assume donc aucune responsabilité légale. La dernière version du catalogue mis à jour est disponible en ligne.



- » II2D Ex tb IIIC Tx Db IP66
- » Équipement et système de protection destinés pour l'utilisation en atmosphères explosibles (Zone 21) - Directive 2014/34/UE
- » Conformité avec les Exigences Essentielles de Santé et de Sécurité
- » IEC 60034-1, IEC EN 60079-0, IEC EN 60079-31

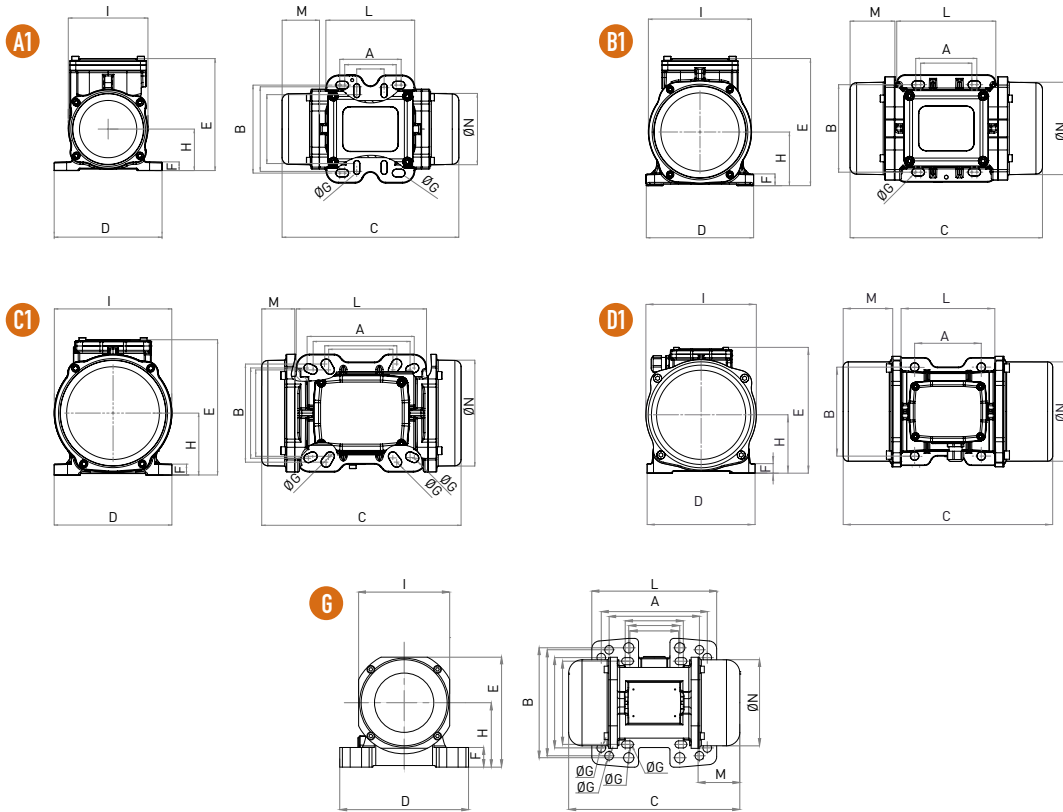

SPÉCIFICATIONS DIMENSIONNELLES (mm)

Modèle		Dessain	Taille	C		M		A	B	Ø G	Trous	D	E	F	H	I	L	N
				50Hz	60Hz	50Hz	60Hz											
MVE 60/3E-10A0	MVE 60/36E-10A0	A1	10A0	213		45		Empreinte multiple 62-74 106 9 33 83-102 7			4	130	135	11	50	96	107	85
MVE 100/3E-10A0	MVE 100/36E-10A0	A1	10A0	213		45		Empreinte multiple 62-74 106 9 33 83-102 7			4	130	135	11	50	96	107	85
MVE 200/3E-20A0	MVE 200/36E-20A0	B1	20A0	233		54		62-74	106	9	4	130	154	15	65	125	120	112
MVE 200/3E-23A0	MVE 200/36E-23A0	G	23A0	222		55		Empreinte multiple 62-74 106 9 65 140 13 115 135 11 135 115 11			4	164	140	25	82	116	159	110
MVE 300/3E-30A0	MVE 300/36E-30A0	C1	30A0	254		42		Empreinte multiple 80 110 11 90 125 13 124 110 11 135 115 11			4	150	173	15	79	150	166	134
MVE 400/3E-30A0	MVE 400/36E-30A0	C1	30A0	274		52		Empreinte multiple 80 110 11 90 125 13 124 110 11 135 115 11			4	150	173	15	79	150	166	134
MVE 500/3E-40A0	MVE 500/36E-40A0	D1	40A0	330		78		105	140	13	4	170	196	20	92	169	166	158
MVE 700/3E-40A0	MVE 700/36E-40A0	D1	40A0	330		78		105	140	13	4	170	196	20	92	169	166	158
MVE 800/3E-50A0	MVE 800/36E-50A0	D1	50A0	321		62		120	170	17	4	208	210	22	96	185	192	170

REMARQUE: Dimensions avec précision grossière conformément à UNI 22768/1

Ces informations sont fournies sans garantie, représentation, incitation ou licence de quelque nature que ce soit. Il est précis aux meilleures connaissances OLI ou est obtenu à partir de sources jugées exactes. OLI n'assume donc aucune responsabilité légale. La dernière version du catalogue mis à jour est disponible en ligne.



- » Class II Div.2 Group F, G T4
- » Conforme à UL 1004-1, UL 1004-3, UL60079-31, UL60079-0, CSA 60079-0, CSA 60079-31, CSA 22.2 N°100, CSA 22.2 N°77

MVE - Vibrateur électrique 2 pôles - Monophasé

Lorsque le courant triphasé n'est pas disponible, un type particulier de vibrateur électrique monophasé peut être pris en considération. Ces vibrateurs développent une force centrifuge allant jusqu'à 323 kg.



Class II Div.2: Temp. Class **T4**
ExII 2D Temp. Class: ● 100 °C

Wm (Kgcm)		Modèle		Force centrifuge (kg)		Poids (kg)		SPÉCIFICATIONS ÉLECTRIQUES						
50Hz	60Hz	50Hz	60Hz	50Hz	60Hz	50Hz	60Hz	Puissance d'entrée (kW)		Courant nominal		Presse-étoupe	Condensateur *	
50Hz	60Hz	50Hz	60Hz	50Hz	60Hz	50Hz	60Hz	50Hz	60Hz	50Hz (230V)	60Hz (115V)	Metrico	50Hz (230V)	60Hz (115V)
1,3	1,0	MVE 60/3E-10A0-M	MVE 60/36E-10A0-M	66	71	4		0,08	0,09	0,43	1,03	M16	3,0	6,3
2,0	1,3	MVE 100/3E-10A0-M	MVE 100/36E-10A0-M	98	95	5		0,10	0,11	0,54	1,30	M16	4,0	8,0
3,7	2,6	MVE 200/3E-20A0-M	MVE 200/36E-20A0-M	187	189	7		0,18	0,21	1,14	2,62	M20	8,0	16,0
3,7	2,6	MVE 200/3E-23A0-M	MVE 200/36E-23A0-M	187	189	7		0,18	0,21	1,14	2,62	M20	8,0	16,0
6,4	4,5	MVE 300/3E-30A0-M	MVE 300/36E-30A0-M	321	323	10		0,27	0,28	1,58	3,43	M20	12,5	25,0

* REMARQUE: Condensateur non fourni avec vibrateur (à commander séparément)

MVE - VIBRATEUR ÉLECTRIQUE 2 PÔLES - MONOPHASÉ

APPLICATION	Trémie, silo, alimentateur et tamis vibrant
POUDRES	Fine, sèche et granuleuse
SOLUTIONNE	Dévoûtage, pont, cheminée

CARACTÉRISTIQUES

CYCLE DE FONCTIONNEMENT	Continu - S1
FREQUENCY RANGE	De 20 Hz à 60 Hz (avec convertisseur)
ENVIRONMENT TEMPERATURE	De -20 °C à 40 °C (de -4 °F à 104 °F)
NIVEAU SONORE MAXIMUM	76 dB(a)
ATEX	II3D Ex tc IIIC Tx IP66
MATÉRIAUX	Corps et capots en aluminium

OPTION

CONDENSATEUR	Disponible sur demande
--------------	------------------------

REMARQUE: Dimensions avec précision grossière conformément à UNI 22768/1

Ces informations sont fournies sans garantie, représentation, incitation ou licence de quelque nature que ce soit. Il est précis aux meilleures connaissances OLI ou est obtenu à partir de sources jugées exactes. OLI n'assume donc aucune responsabilité légale. La dernière version du catalogue mis à jour est disponible en ligne.



- » II2D Ex tb IIIC Tx Db IP66
- » Équipement et système de protection destinés pour l'utilisation en atmosphères explosibles (Zone 21) - Directive 2014/34/UE
- » Conformité avec les Exigences Essentielles de Santé et de Sécurité
- » IEC 60034-1, IEC EN 60079-0, IEC EN 60079-31

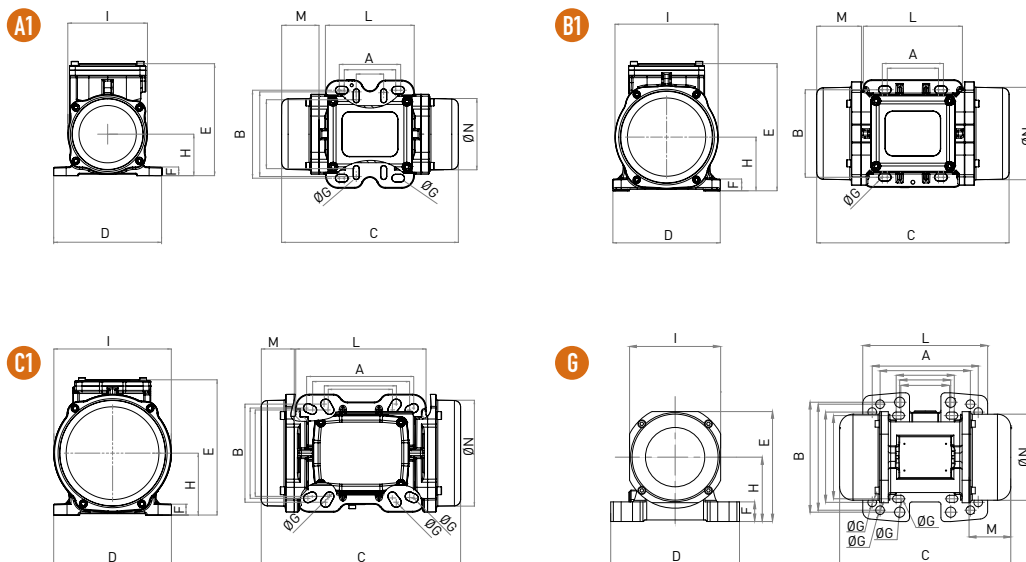

Modèle		Dessein	Taille	SPÉCIFICATIONS DIMENSIONNELLES (mm)													
				C		M		A	B	Ø G	Trous	D	E	F	H	I	L
50Hz	60Hz			50Hz	60Hz	50Hz	60Hz										
MVE 60/3E-10A0-M	MVE 60/36E-10A0-M	A1	10A0	213	45	Empreinte multiple 62-74 106 9 33 83-102 7			4	130	135	11	50	96	107	85	
MVE 100/3E-10A0-M	MVE 100/36E-10A0-M	A1	10A0	213	45	Empreinte multiple 62-74 106 9 33 83-102 7			4	130	135	11	50	96	107	85	
MVE 200/3E-20A0-M	MVE 200/36E-20A0-M	B1	20A0	233	54	62-74	106	9	4	130	154	15	65	125	120	112	
MVE 200/3E-23A0-M	MVE 200/36E-23A0-M	G	23A0	222	55	Empreinte multiple 62-74 106 9 65 140 13 115 135 11 135 115 11			4	164	140	25	82	116	159	110	
MVE 300/3E-30A0-M	MVE 300/36E-30A0-M	C1	30A0	254	42	Empreinte multiple 80 110 11 90 125 13 124 110 11 135 115 11			4	154	173	15	79	150	166	134	

REMARQUE: Dimensions avec précision grossière conformément à UNI 22768/1

Ces informations sont fournies sans garantie, représentation, incitation ou licence de quelque nature que ce soit. Il est précis aux meilleures connaissances OLI ou est obtenu à partir de sources jugées exactes. OLI n'assume donc aucune responsabilité légale. La dernière version du catalogue mis à jour est disponible en ligne.



» Class II Div.2 Group F, G T4
 » Conforme à UL 1004-1, UL 1004-3, UL60079-31, UL60079-0, CSA 60079-0, CSA 60079-31, CSA 22.2 N°100, CSA 22.2 N°77

MVE-MICRO - Vibrateurs électriques 2 pôles

Les vibrateurs électriques externes MVE-MICRO se caractérisent par leur petite taille et se composent d'un moteur électrique logé dans un robuste corps en aluminium, avec des poids excentriques montés aux deux extrémités de l'arbre. Ils s'intègrent dans de petits équipements vibrants ou des trémies, tout en assurant une force centrifuge importante.



Class II Div.2: Temp. Class **T4**
II 3D Temp. Class: ● 100 °C

* Raccordements des bornes : Y Haute tension

TRIPHASÉ

Wm (kgcm)		Modèle		Force centrifuge (kg)		Poids (kg)		SPÉCIFICATIONS ÉLECTRIQUES						
50Hz	60Hz	50Hz	60Hz	50Hz	60Hz	50Hz	60Hz	Puissance d'entrée (kW)		Courant nominal A max		Raccordements des bornes	Presse-étoupe	
50Hz	60Hz	50Hz	60Hz	50Hz	60Hz	50Hz	60Hz	50Hz	60Hz	50Hz (230V)	60Hz (460V)	60Hz (460V)	Y	Metrico
0,4	0,4	MVE 21/3E-MICRO	MVE 21/36E-MICRO	20	29	2		0,04	0,04	0,21	0,12	0,12	Y	M16 ●
0,9	0,9	MVE 41/3E-MICRO	MVE41/36E-MICRO	45	65	2		0,06	0,06	0,30	0,18	0,18	Y	M16 ●

MONOPHASÉ

Wm (kgcm)		Modèle		Force centrifuge (kg)		Poids (kg)		SPÉCIFICATIONS ÉLECTRIQUES				
50Hz	60Hz	50Hz	60Hz	50Hz	60Hz	50Hz	60Hz	Puissance d'entrée (kW)		Courant nominal A max		Presse-étoupe
50Hz	60Hz	50Hz	60Hz	50Hz	60Hz	50Hz	60Hz	50Hz	60Hz	50Hz (230V)	60Hz (115V)	Metrico
0,1	0,1	MVE 3/3E-MICRO-M	MVE 3/36E-MICRO-M	4	6	1,6		0,03	0,04	0,30	0,80	M16 ●
0,1	0,1	MVE 6/3E-MICRO-M	MVE 6/36E-MICRO-M	6	9	1,6		0,03	0,04	0,30	0,80	M16 ●
0,4	0,4	MVE 21/3E-MICRO-M	MVE 21/36E-MICRO-M	20	29	2		0,04	0,07	0,20	0,80	M16 ●
0,9	0,9	MVE 41/3E-MICRO-M	MVE 41/36E-MICRO-M	45	65	2,4		0,05	0,07	0,25	0,80	M16 ●

MVE-MICRO - VIBRATEURS ÉLECTRIQUES 2 PÔLES

APPLICATION Petite trémie, petit tamiseur, descente, alimentateur vibrant, table vibrante et couloir vibrant

POUDRES Fine et sèche

SOLUTIONNE Ponts et cheminées

CARACTÉRISTIQUES

CYCLE DE FONCTIONNEMENT Continu - S1

ENVIRONNEMENT TEMPERATURE De -20 °C à 40 °C (de -4 °F à 104 °F)

NIVEAU SONORE MAXIMUM 76 dB(A)

ATEX II3D Ex tc IIIC Tx IP 66

MATÉRIAUX Corps en aluminium, capots inox

CONDENSATEUR Inclus (sur les modèles monophasés)

REMARQUE: Dimensions avec précision grossière conformément à UNI 22768/1

Ces informations sont fournies sans garantie, représentation, incitation ou licence de quelque nature que ce soit. Il est précis aux meilleures connaissances OLI ou est obtenu à partir de sources jugées exactes. OLI n'assume donc aucune responsabilité légale. La dernière version du catalogue mis à jour est disponible en ligne.



- » II2D Ex tb IIIC Tx Db IP66
- » Équipement et système de protection destinés pour l'utilisation en atmosphères explosibles (Zone 21) - Directive 2014/34/UE
- » Conformité avec les Exigences Essentielles de Santé et de Sécurité
- » IEC 60034-1, IEC EN 60079-0, IEC EN 60079-31

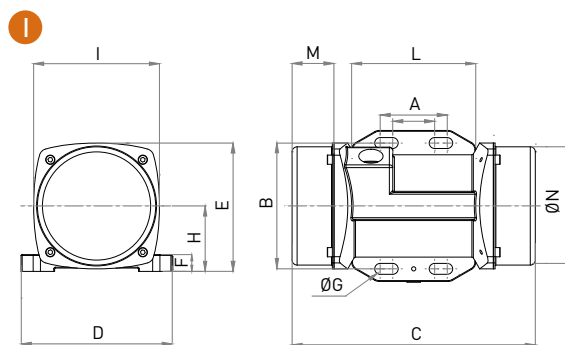
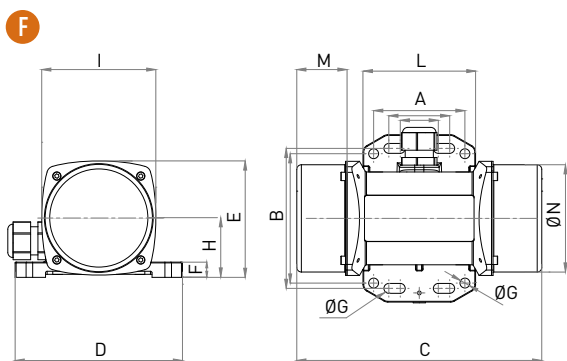

TRIPHASÉ

Modèle			Dessein	SPÉCIFICATIONS DIMENSIONNELLES (mm)											
				C	M	A	B	ØG	Trous	D	E	F	H	I	L
50Hz	60Hz		50Hz	50Hz											
MVE 21/3E-MICRO	MVE21/36E-MICRO	F	145	25	Empreinte multiple			4	110	76	10	39	75	74	70
					25-40	92	6.5								
					60	85	6.5								
MVE 41/3E-MICRO	MVE 41/36E-MICRO	F	161	33	Empreinte multiple			4	110	76	10	39	75	74	70
					25-40	92	6.5								
					60	85	6.5								

MONOPHASÉ

Modèle			Dessein	SPÉCIFICATIONS DIMENSIONNELLES (mm)											
				C	M	A	B	ØG	Trous	D	E	F	H	I	L
50Hz	60Hz		50Hz	50Hz											
MVE 3/3E-MICRO-M	MVE 3/36E-MICRO-M	F	145	25	Empreinte multiple			4	110	76	10	39	75	74	70
					25-40	92	6.5								
					60	85	6.5								
MVE 6/3E-MICRO-M	MVE 6/36E-MICRO-M	I	145	25	Empreinte multiple			4	90	76	10	39	75	74	70
					25-40	75	6.5								
					-	-	-								
MVE 21/3E-MICRO-M	MVE 21/36E-MICRO-M	F	145	25	Empreinte multiple			4	110	76	10	39	75	74	70
					25-40	92	6.5								
					60	85	6.5								
MVE 41/3E-MICRO-M	MVE 41/36E-MICRO-M	F	161	25	Empreinte multiple			4	110	76	10	39	75	74	70
					25-40	92	6.5								
					60	85	6.5								

REMARQUE: Dimensions avec précision grossière conformément à UNI 22768/1

Ces informations sont fournies sans garantie, représentation, incitation ou licence de quelque nature que ce soit. Il est précis aux meilleures connaissances OLI ou est obtenu à partir de sources jugées exactes. OLI n'assume donc aucune responsabilité légale. La dernière version du catalogue mis à jour est disponible en ligne.

MVO - Vibrateur hydraulique

Le vibrateur MVO génère une vibration de rotation à haute fréquence grâce au système hydraulique qui active une masse excentrique.

Ils sont très résistants et faciles à installer. Ils ne nécessitent aucun raccordement électrique ou pneumatique, mais uniquement hydraulique.



MVO - VIBRATEUR HYDRAULIQUE

APPLICATION	Camion benne, excavatrice, machine agricole, crible
POUDRES	Hygroscopique, humide, collante, granuleuse et grumeleuse
SOLUTIONNE	Détache et nettoie

CARACTÉRISTIQUES

CYCLE DE FONCTIONNEMENT	Continu - S1
PRESSION DE TRAVAIL	De 70 bar à 120 bar (de 1,015 psi à 4.350 psi)
VANNE DE RÉGULATION ET FILTRE	Vanne de contrôle et filtre (30-60 microns)
CYLINDRÉE	3.12 Cm ³ par tour
TEMPÉRATURE DE FONCTIONNEMENT	De -20 °C à 60 °C (de -4 °F à 140 °F)
VISCOSITÉ DE L'HUILE	De 20 mm ² /sec à 100 mm ² /sec
TYPE D'HUILE	HLP HV (D in 51524) huile minérale hydraulique
DÉBIT	2,24 l/min (700 rpm) - 9,6 l/min (3.000 rpm) - 19,2 l/min (6.000 rpm)
NIVEAU SONORE MAXIMUM	80 dB(a)
TYPE DE MOTEUR	XV-1M/3.2
TECHNOLOGIE	Vibrateur rotatif hydraulique
MATÉRIAUX	Corps en fonte grise peinte (poudre) RAL 2004

REMARQUE: Dimensions avec précision grossière conformément à UNI 22768/1

Ces informations sont fournies sans garantie, représentation, incitation ou licence de quelque nature que ce soit. Il est précis aux meilleures connaissances OLI ou est obtenu à partir de sources jugées exactes. OLI n'assume donc aucune responsabilité légale. La dernière version du catalogue mis à jour est disponible en ligne.



» Conformité à la directive européenne

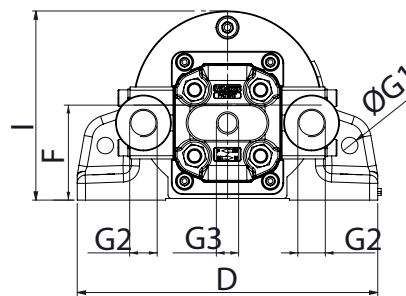
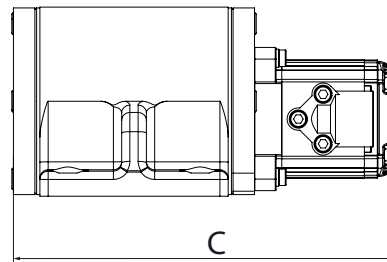
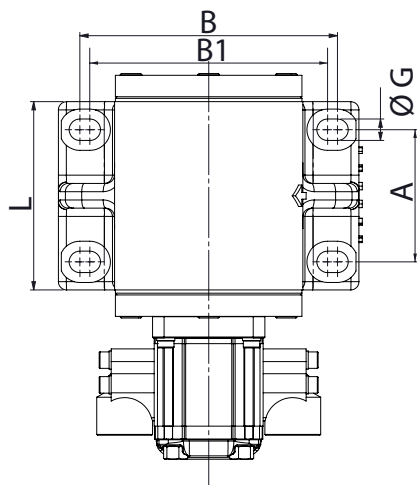

SPÉCIFICATIONS DIMENSIONNELLES

A		B		B1		C		D		L		F		G		G1		G2		G3		I		Poids	
mm	in	mm	in	mm	in	mm	in	mm	in	mm	in	mm	in	mm	in	mm	in	BSPP	BSPP	mm	in	kg	lb		
80	3,2	156	6,1	144	5,7	233	9,2	182	7,2	115	4,5	58	2,3	13	0,5	10	0,4	3/8"	1/4"	114,5	4,50	11	24		

SPÉCIFICATIONS

Modèle	Force centrifuge				Moment de travail		Moment statique		Pression de travail		Pression de travail maximum	
	3000 rpm		6000 rpm		kgcm	inlb	kgcm	inlb	bar		bar	
	kg	lb	kg	lb					3000 rpm		6000 rpm	
	MVO 850	208	459	830	1830	4,12	3,57	2,06	1,78	70		120

DURÉE DE VIE DES ROULEMENTS

RPM	Force centrifuge		Durée de vie
	kg	lb	
3000	208	459	>10.000
6000	830	1830	6.826

REMARQUE: Dimensions avec précision grossière conformément à UNI 22768/1

Ces informations sont fournies sans garantie, représentation, incitation ou licence de quelque nature que ce soit. Il est précis aux meilleures connaissances OLI ou est obtenu à partir de sources jugées exactes. OLI n'assume donc aucune responsabilité légale. La dernière version du catalogue mis à jour est disponible en ligne.



» Conformité à la directive européenne

Note:

A large rectangular box containing horizontal dashed lines for writing notes.

Note:

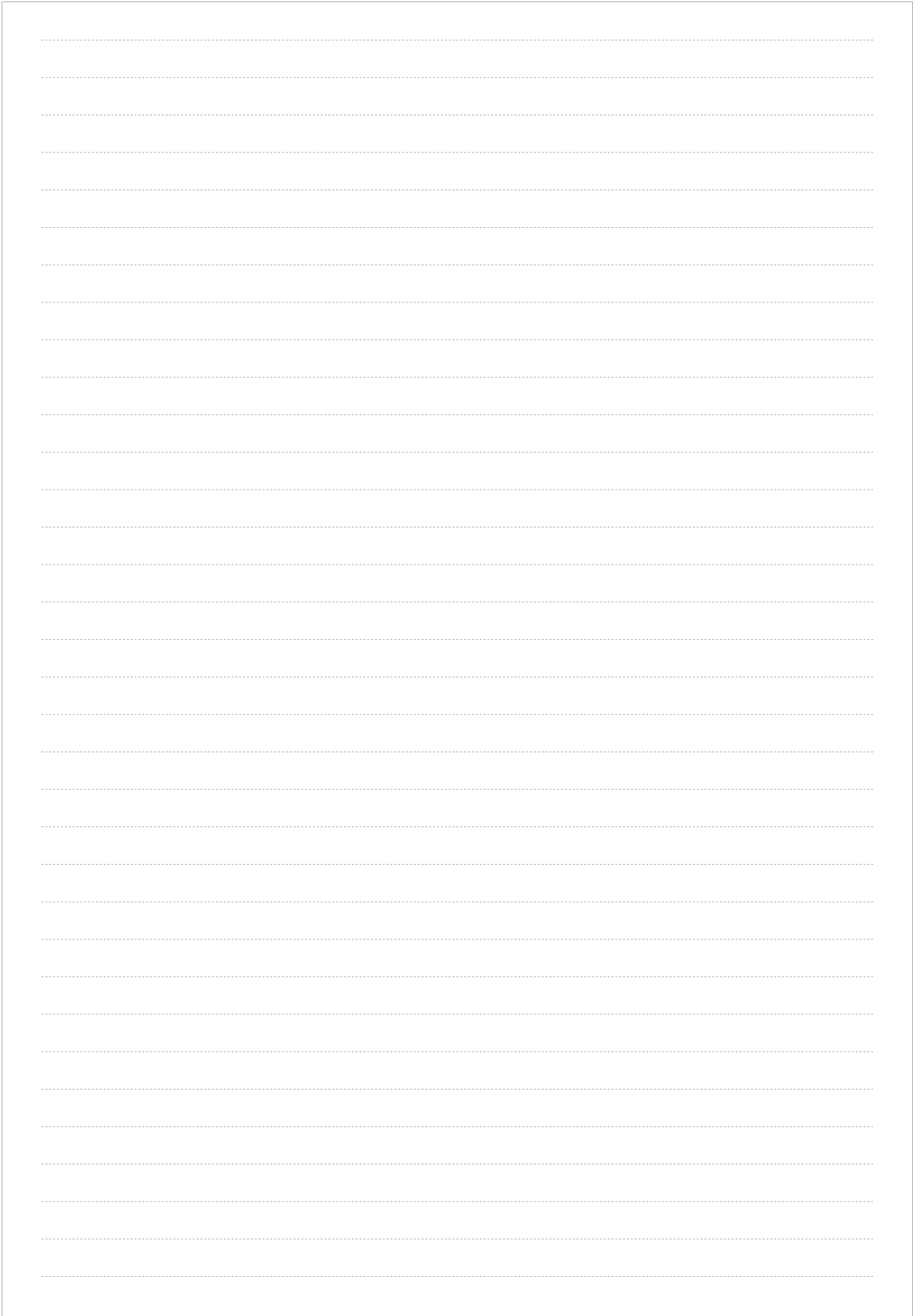

A large rectangular box with a thin black border, containing 25 horizontal dashed lines for writing. The lines are evenly spaced and extend across the width of the box.

WHEN YOU NEED IT, WHERE YOU NEED IT.

THE WORLDWIDE LEADER IN VIBRATION TECHNOLOGY

www.olivibra.com



OLI Headquarters

Via Sparato, 14
41036 Medolla (MO) - Italy

+39 0535 41 06 11

info@olivibra.com

OLI France S.a.S.

9 rue du général Mocquery,
37550 St Avertin - France

+33 (0)2 47 71 98 36

contact@olivibra.fr

OLI worldwide

OLI Australia
OLI Brazil
OLI China
OLI France
OLI Germany
OLI India

OLI Indonesia
OLI Italy
OLI Korea
OLI Malaysia
OLI Malta
OLI Mexico

OLI Middle East
OLI Nordic
OLI Poland
OLI South Africa
OLI Spain
OLI Thailand

OLI Turkey
OLI UK
OLI USA
OLI Vietnam

