



SISTEMI DI DISCESA

VIBRATORI PER LA MOVIMENTAZIONE DELLE POLVERI







Intro

Leader mondiale nella tecnologia della vibrazione	4
Perchè usare sistemi di discesa?	6
Dove si usano i sistemi di discesa?	6
Esperienza nel trattamento delle polveri	7
Gamma prodotti	8
Panoramica dei prodotti	10
Applicazioni	12

Aeratori

I100 - Piastra di fluidificazione	14
U - Ugello di fluidificazione	15
VBS - Vibrofluidificatore per silos	16
RPKIT - Kit di montaggio rettangolare esterno	18
CPKIT - Kit di montaggio circolare esterno	19
VBT - Vibrofluidificatore per silocisterne	20

Air Jet

PG - Cannone ad aria	22
----------------------------	----

Vibratori Pneumatici Lineari

PS - Impatto singolo	24
P - Impatto Continuo	26
P-US - Impatto Continuo	27
K - Flottante	28
F - Regolabile	30

Vibratori Pneumatici Rotazionali

S - Vibratore a sfera	32
OR - Vibratore a rullo	33
OT - Vibratore a turbina	34

Vibratori Elettrici

MVE-DC - Vibratore elettrico corrente continua	36
MVE - 2 poli vibratore elettrico - Trifase	38
MVE - 2 poli vibratore elettrico - Monofase	40
MVE-MICRO - 2 poli Vibratore elettrico	42

Vibratori Idraulici

MVO - Vibratore idraulico	44
---------------------------------	----



Leader mondiale nella tecnologia della vibrazione

LE 3 DIVISIONI OLI

FORNISCONO AI CLIENTI SOLUZIONI OTTIMALI PER TUTTE LE ESIGENZE

MOTOVIBRATORI INDUSTRIALI



Vibratori elettrici e supporti oscillanti per apparecchiature vibranti.

AGEVOLATORI DI DISCESA



Vibratori elettrici e pneumatici per risolvere qualsiasi problema di scorrevolezza.

CONSOLIDAMENTO DEL CALCESTRUZZO



Vibratori ad alta frequenza, convertitori e accessori per la compattazione del calcestruzzo.



Fondata nel 1960 a Milano, OLI ha registrato una notevole evoluzione, **consolidando la sua posizione come il produttore di Vibratori Industriali più venduto al mondo**. L'azienda ha ampliato la sua presenza internazionale con **24 Filiali Commerciali**, oltre **70 magazzini locali** e **4 stabilimenti produttivi** distribuiti globalmente.

Inizialmente focalizzata sui Vibratori per il consolidamento del calcestruzzo, OLI si è affermata nel tempo come leader globale nella tecnologia delle vibrazioni. Offrendo una vasta gamma di **Vibratori Industriali Elettrici** e **Pneumatici, Interni** ed **Esterni**, OLI integra in modo impeccabile prestazioni e affidabilità per adattarsi alle dinamiche esigenze di mercato.

OLI ha perfezionato la sua strategia aziendale per dare **priorità alla rapida**

consegna e all'**assistenza tecnica** senza rivali, garantendo ai clienti di tutto il mondo un **accesso tempestivo ai prodotti e alla consulenza tecnica**.

Il servizio clienti è un pilastro delle operazioni di OLI, caratterizzato da efficienza di servizio e accesso universale a prodotti di elevata qualità. L'azienda può vantare una squadra affiatata di **ingegneri specializzati** supportata da una gestione globalmente certificata, che offre le competenze necessarie ad affrontare in modo efficiente e sicuro le esigenze dei clienti.

OLI non solo si impegna a fornire attrezzature all'avanguardia, ma è anche all'avanguardia nello **sviluppo di prodotti innovativi**, con l'obiettivo di mantenere la sua leadership nell'industria delle tecnologie delle vibrazioni e di stabilire continuamente nuovi standard.



PERCHÈ USARE SISTEMI DI DISCESA?

SITUAZIONE

A causa della loro natura intrinseca, molte **polveri** convogliate all'interno di sili, tramogge, scivoli, tubi, cisterne o qualsiasi tipo di contenitore tendono **Ad attaccarsi alle superfici**

PROBLEMA

Ogni piccola variazione delle vie di scarico, rugosità superficiale, curve, inclinazione, forma del contenitore e granulosità del materiale può rallentare la discesa della polvere e quindi generare **inefficienza**

SOLUZIONE

I **sistemi di discesa OLI** sono stati pensati per risolvere i problemi determinati da fattori progettuali e/o dalle caratteristiche delle polveri e granuli da trattare, oltre che per **aumentare l'efficienza dei processi e migliorare la sicurezza dell'impianto**



DOVE SI USANO I SISTEMI DI DISCESA?

SETTORI

- Cibo
- Cibo per animali
- Fertilizzanti
- Agricoltura
- Prodotti farmaceutici
- Sostanze chimiche
- Plastica
- Cemento
- Vetro
- Trattamento dell'aria
- Settore automobilistico
- Estrazione mineraria
- Riciclaggio
- Energie rinnovabili
- Edilizia e costruzioni

APPLICAZIONI

- Silos
- Tramogge
- Scivoli
- Tubazioni
- Autocarri con cassone ribaltabile
- Rimorchi per silos
- Attrezzature per l'imballaggio
- Scaricatori di sacchi
- Tavoli di compattazione
- Trebbiatrici

VANTAGGI

- ✓ Sicuro
- ✓ Miglior rapporto qualità / prezzo
- ✓ Robusto
- ✓ Affidabile
- ✓ Facile da installare
- ✓ Alte prestazioni
- ✓ Produttività incrementata
- ✓ Disponibilità globale
- ✓ Prezzi competitivi



ESPERIENZA NEL TRATTAMENTO DELLE POLVERI

L'**esperienza** di oltre 60 anni di successi nel risolvere problemi di discesa di materiale rende OLI il partner ideale per i clienti di ogni settore.

Un **gruppo di personale specializzato** studia e propone le soluzioni che meglio si adattano alle applicazioni e ai materiali presenti sul mercato.

OLI analizza il problema nel suo complesso: la tipologia di polvere da trattare, le condizioni ambientali e il tipo di processo. Le **necessità del cliente** sono sempre in primo piano.

La **rete di vendita globale** OLI supporta i clienti con personale locale in oltre 50 paesi, assicurando una rapida consegna dei prodotti pronti in stock nei magazzini delle filiali.

OLI TI GUIDA ALLA GIUSTA SCELTA



CALCOLATORE DI DIMENSIONAMENTI ONLINE

NON TROPPO GRANDE, NON TROPPO PICCOLO, IL GIUSTO

A completamento del servizio al cliente, OLI ha realizzato un'applicazione che guida passo passo alla scelta del vibratore più adatto al progetto.

CARATTERISTICHE PRINCIPALI

- Disponibile online
- Aggiornamenti in tempo reale
- Piattaforma multilingue



www.calculator.olivibra.com



GAMMA PRODOTTI

APPLICAZIONE INTERNA → IN CONTATTO CON IL PRODOTTO

AERATORI

VIBROAERATORI
VBS - VBT

PIASTRE
I100

UGELLI
U

AIR JET

CANNONI AD ARIA
PG

APPLICAZIONE ESTERNA → NON IN CONTATTO CON IL PRODOTTO

VIBRATORI PNEUMATICI

LINEARI	ROTAZIONALI
IMPATTO SINGOLO PS	VIBRATORI A SFERA S
IMPATTO CONTINUO P	VIBRATORI A RULLO OR
FLOTTANTE K	VIBRATORI A TURBINA OT
REGOLABILE F	

VIBRATORI ELETTRICI

2 POLI
MONO O TRIFASE
MVE

2 POLI
MONO O TRIFASE
MVE-MICRO

CORRENTE CONTINUA
MVE-DC

VIBRATORI IDRAULICI

MVO

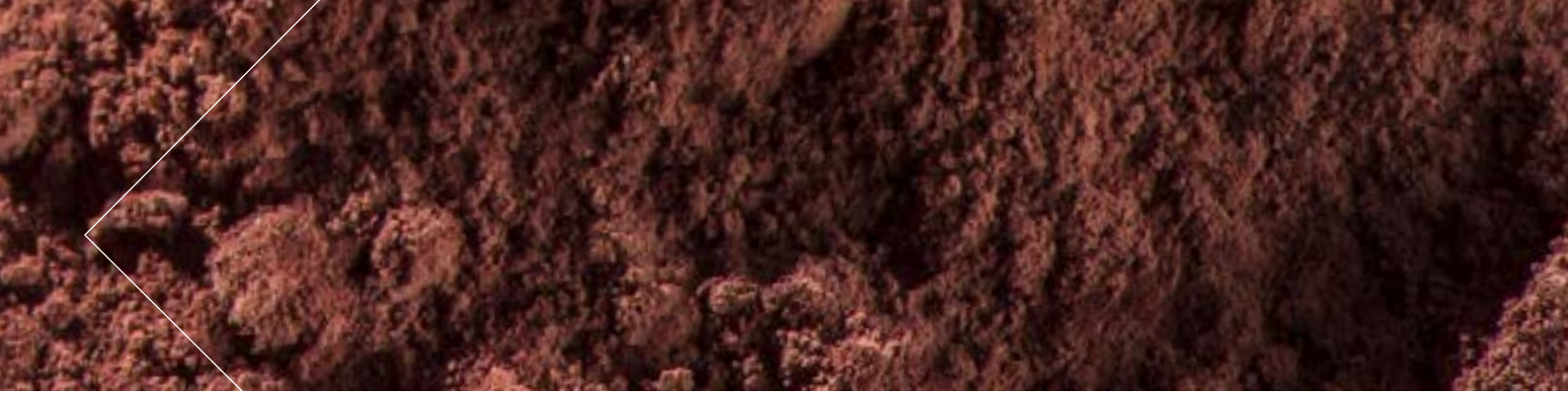

VBS (aeratori) - Silos

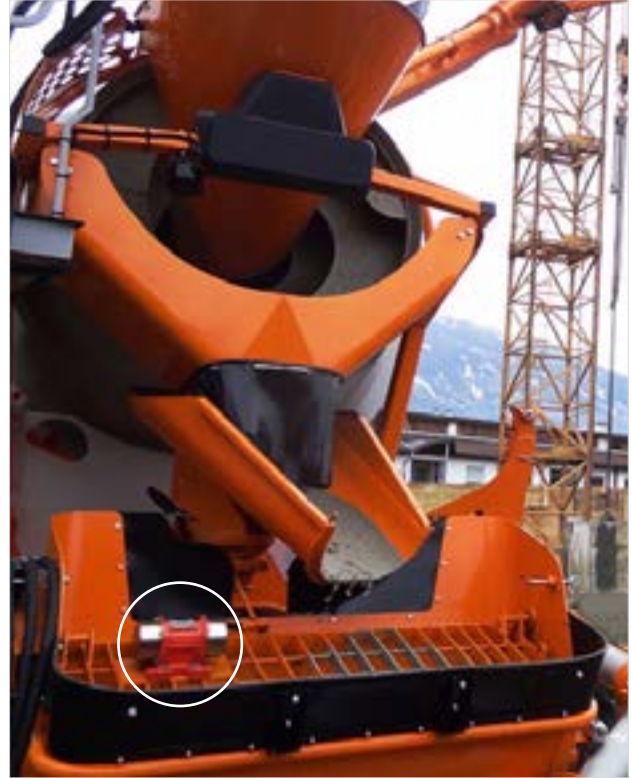

MVE-DC (vibratore elettrico) - Pompa per calcestruzzo



K (vibratore pneumatico lineare) - Svuotamento tramoggia







OT (vibratore pneumatico rotativo) - Scivolo su betoniera







PANORAMICA DEI PRODOTTI



AERATORI E AIR JET

FOTO	SERIE	APPLICAZIONI	POLVERI	CARATTERISTICHE	VANTAGGI
	VIBRO-FLUIDIFICATORI VB	Sili, tramogge, tubazioni, silo trailer e vagoni per trasporto di polveri e granuli.	Polveri fini e secche: cemento, calce, pigmenti, plastica, farina, zucchero, amido, caffè.	Compatibile con applicazioni alimentari e chimiche.	Economico. Facile da installare. Efficiente. Durevole. Disponibile in due taglie: MICRO o standard. Montaggio esterno.
	PIASTRE I100	Sili, tramogge.	Polveri fini e secche: cemento, calce.	Basso consumo d'aria (pressione 0,2 bar), creazione letto fluido.	Economico. Facile da installare. Design compatto. Kit di montaggio esterno.
	UGELLI U	Sili, tramogge.	Polveri fini e secche: cemento, calce.	Basso consumo d'aria (pressione 0,2 bar), creazione letto fluido.	Economico. Facile da installare. Design compatto. Montaggio esterno.
	CANNONE AD ARIA PG	Sili, tramogge.	Polveri con granulometria medio-grande e forma irregolare. Polveri fibrose e scaglie. Fibre di legno, fibre tessili, carta, plastica, crusca.	Design compatto con elettrovalvola integrata. La lama d'aria generata dal getto ad alta pressione contribuisce alla pulizia della superficie della tramoggia.	Adatto per rottura ponti. Economico. Facile da installare. Basso consumo d'aria. Fornito con piastra di fissaggio.



VIBRATORI PNEUMATICI LINEARI

FOTO	SERIE	APPLICAZIONI	POLVERI	CARATTERISTICHE	VANTAGGI
	IMPATTO SINGOLO PS	Sili, sistemi di stoccaggio, tramogge.	Polveri igroscopiche: farine, detergenti, fosfati, fertilizzanti, calce, cemento, argille, pigmenti.	L'alta forza d'impatto risolve problemi di creazione di ponti e fori di topo. Disponibile anche nella versione completamente pneumatica e Atex II3D c T85 °C.	Economico. Basso consumo d'aria. Efficace. Nessun danno alla struttura del silo. Multi-tensione. Elettrovalvola integrata. Temporizzatore.
	IMPATTO CONTINUO P	Sili, tramogge, tubazioni, spargisale, rimorchi ribaltabili, vagoni merci.	Polveri igroscopiche, umide: fanghi, farine, sabbia, sale, terre da fonderia, mangimi.	Design robusto e compatto per applicazioni gravose ad alte temperature. Atex II2G c Tx Atex II2D c Tx	Economico. Basso consumo d'aria. Efficace. Adatto per ambiente esterno e alte temperature.
	FLOTTANTE K	Sili, tramogge, tubi, cisterne, compattazione.	Polveri igroscopiche, polverose e granulari: mangimi, aggregati, plastiche, alimentari.	Compatibile per applicazioni alimentari. Adatto per ambienti polverosi. Atex II2G c Tx Atex II2D c Tx	Economico. Silenzioso. Basso consumo d'aria. Facile da installare.
	REGOLABILE F	Tramogge, scivoli.	Polveri igroscopiche o polverose: granulari.	Alternativa ai K. Design compatto e moderno. Disponibili in diverse forme e materiali. Albero sporgente per regolazione con massa aggiuntiva adattabile alle varie applicazioni Atex II2G c Tx Atex II2D c Tx	Economico. Silenzioso. Basso consumo d'aria. Registrazione della forza e della frequenza di vibrazione.

VIBRATORI PNEUMATICI ROTAZIONALI

FOTO	SERIE	APPLICAZIONI	POLVERI	CARATTERISTICHE	VANTAGGI
	VIBRATORI A SFERA S	Sili, tramogge, tubi, scivoli, compattazione.	Polveri secche e granulari: plastica, sabbia, cenere, cemento, calce.	Pulizia maniche filtri. Adatto all'uso esterno. Resistente all'ossidazione. Atex II2G c Tx Atex II2D c Tx	Economico. Basso consumo d'aria. Vibrazione ad alta frequenza.
	VIBRATORI A RULLO OR	Sili, tramogge, tubi, scivoli, compattazione calcestruzzo.	Polveri igroscopiche: cemento, calcestruzzo, sabbia, terra da fonderia.	Design compatto e robusto. Adatto all'uso esterno. Resistente all'ossidazione. Atex II2G c Tx Atex II2D c Tx	Alta forza centrifuga. Basso consumo d'aria. Vibrazione ad alta frequenza. Adatto alle alte temperature.
	VIBRATORI A TURBINA OT	Sili, tramogge, tubi, scivoli.	Polveri alimentari: zucchero, bicarbonato, fosfato, sodio.	Adatto al settore farmaceutico e alimentare. Resistente all'ossidazione. Design compatto. Atex II2G c Tx Atex II2D c Tx	Elevata forza centrifuga. Vibrazione ad alta frequenza. Senza lubrificazione. Silenzioso. Basso consumo d'aria.

VIBRATORI ELETTRICI

FOTO	SERIE	APPLICAZIONI	POLVERI	CARATTERISTICHE	VANTAGGI
	CORRENTE CONTINUA MVE-DC	Automotive, tramogge spargisale e concime, cassoni ribaltabili, griglie pompe calcestruzzo.	Polveri granulari: calcestruzzo, concime, granoturco, soia, riso, semi, sale, sabbia.	Coperchi in acciaio inox. Motore DC 3.000 RPM 12V-24V. Forza centrifuga da 50 a 1.500Kg.	Economico. Robusto. Sicuro. Cavo resinato (opzionale). Masse regolabili.
	2 POLI MVE	Sili, tramogge, dispensatori, agitatori, miscelatori, pulizia filtri.	Polveri fini e granulari: cemento, farine, graniglia, zucchero.	Adatto per uso interno ed esterno. Forza centrifuga da 60 a 800 Kg. Atex II2D T100 °C.	Economico. Ampia gamma di scelta. Avvolgimenti speciali per diverse aree geografiche. Masse regolabili.
	2 POLI MICRO MVE-MICRO	Piccole tramogge, micro vagli, scivoli.	Polveri fini e granulari: plastica, zucchero, bicarbonato, semi.	Design compatto, corpo unico, resistente. Forza centrifuga da 3 a 41 Kg. Atex II2D T100 °C.	Economico. Facile da installare. Condensatore integrato nella versione monofase. Masse regolabili.

VIBRATORI IDRAULICI

FOTO	SERIE	APPLICAZIONI	POLVERI	CARATTERISTICHE	VANTAGGI
	VIBRATORE IDRAULICO MVO	Cassoni ribaltabili, macchine agricole, scavatori, macchine per movimento terra, macchine per costruzioni.	Igroscopiche, umide, appiccicose e granulari: argilla, fertilizzanti, letame, fango, aggregati.	Servizio continuo. Temperatura di lavoro da -20 a 60 °C (da -4 a 140 °F). Forza centrifuga da 208 a 830 Kg. Velocità da 3.000 a 6.000 rpm.	Robusto. Sicuro. Facile da installare. Design compatto. Alta forza centrifuga.

APPLICAZIONI ESTERNE

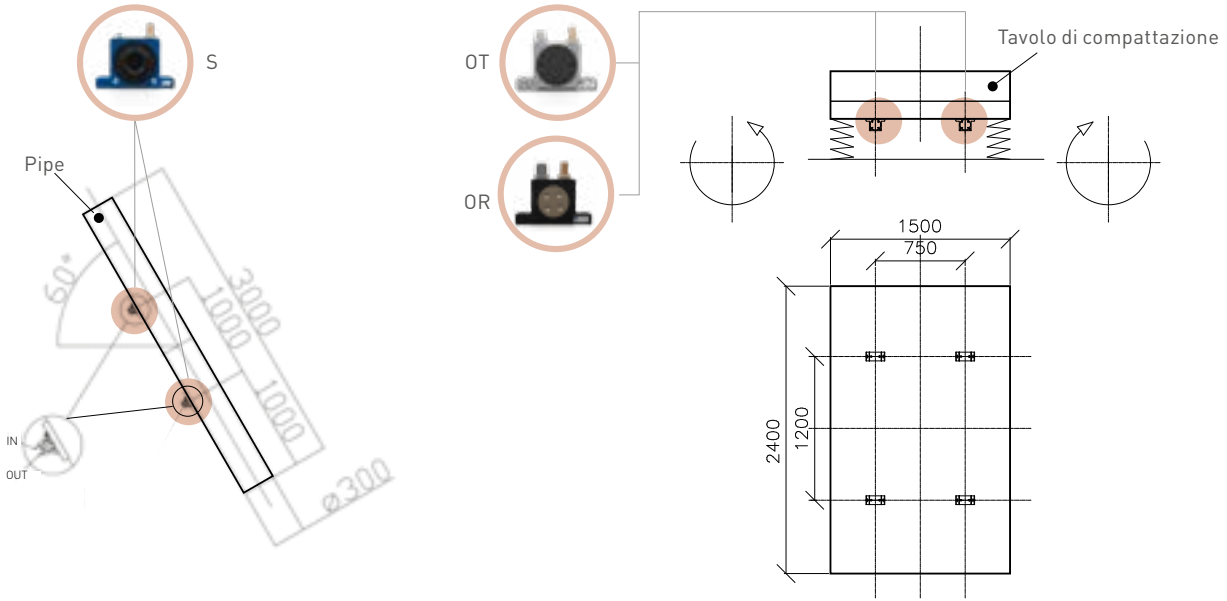

Vibratori Pneumatici Rotazionali

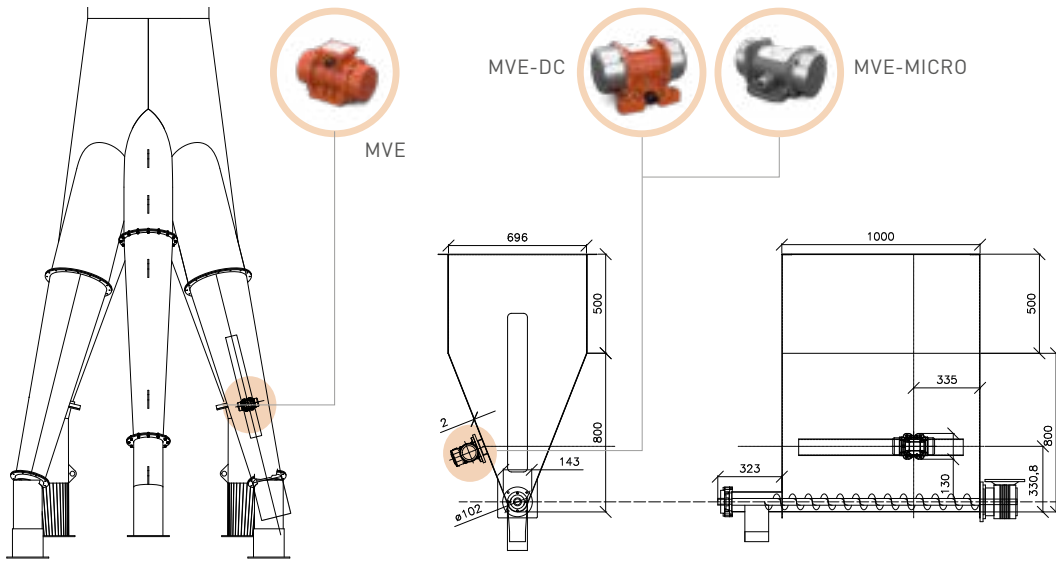

Vibratori Elettrici

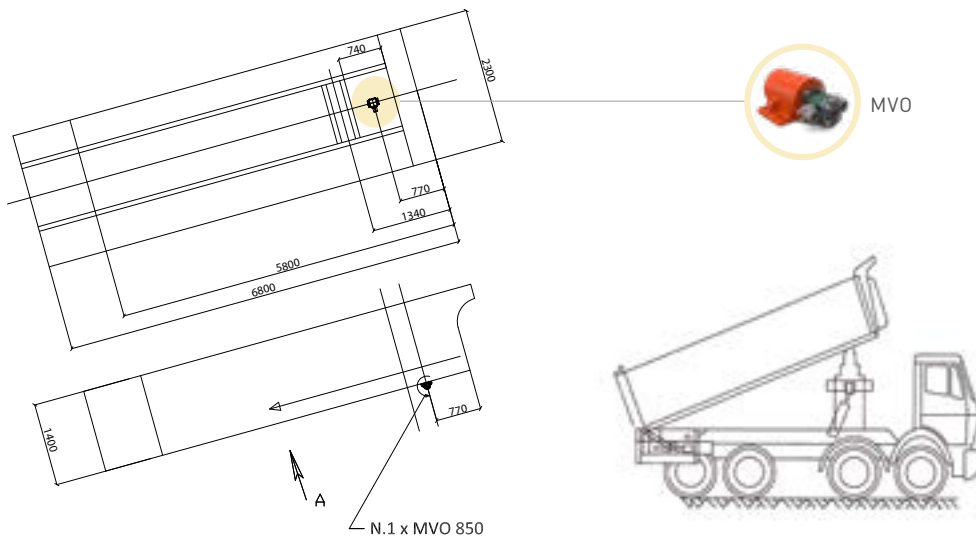

Vibratori Idraulici

I100 - Piastra di fluidificazione

Le piastre fluidificanti I100 vengono installate a diretto contatto col materiale stoccato e sono in grado di soffiare aria attraverso una membrana porosa, la cui forma semi-convessa garantisce un ampio angolo di emissione.

L'aerazione a bassa pressione previene possibili tendenze del prodotto a formare ponti, fori di topo, grumi o depositi sul fondo del cono.

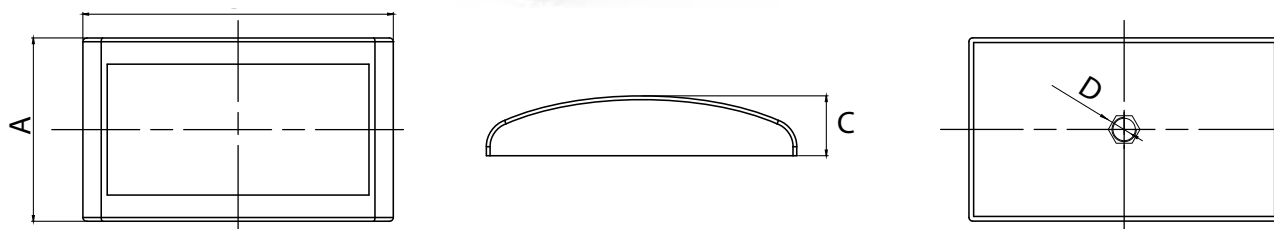

Modello	CONSUMO D'ARIA	
	0.2 bar (2.9 psi)	
	l/min*	cfm
I100	30	1.05

* Con l/min indichiamo i NI/min cioè il consumo d'aria normalizzato alla pressione d'esercizio.

Modello	DIMENSIONI D'INGOMBRO						
	A		B		C		D
	mm	in	mm	in	mm	in	BSPP
I100	98	3,8	166	6,5	32	1,2	1/4

I100 - PIASTRA DI FLUIDIFICAZIONE

APPLICAZIONE Tramogge, sili

TIPO DI POLVERE Polveri sottili e polverose non igroscopiche (cemento e calce)

PROBLEMA RISOLTO Ponti e fori di topo

CARATTERISTICHE

SERVIZIO Continuo

PRESSIONE D'ESERCIZIO 0,2 bar (2,9 psi)

CIRCUITO PNEUMATICO Filtro + regolatore

QUALITÀ DELL'ARIA Classe 5.4.1

TEMPERATURA D'ESERCIZIO Da -20 °C a +80 °C (da -4 °F a +176 °F)

TECNOLOGIA Fluidificazione

MATERIALE Polietilene ad alta densità, corpo in Poliamide

NOTA: Dimensioni con grado di accuratezza approssimativa in relazione a UNI 22768/1.

Le informazioni fornite non offrono alcuna garanzia, rappresentazione, induzione o licenza di alcun tipo. Esse si basano sulle migliori conoscenze OLI o sono ottenute da fonti ritenute accurate, di conseguenza OLI non si assume alcuna responsabilità legale. Le ultime e più aggiornate informazioni sono disponibili online.

U - Ugello di fluidificazione

Gli ugelli di fluidificazione U025 e U060 agevolano la discesa del materiale in sili e tramogge grazie a ad un'iniezione costante di aria a bassa pressione.

Sono una soluzione molto economica e possono essere facilmente montati dall'esterno su sili e tramogge già esistenti.

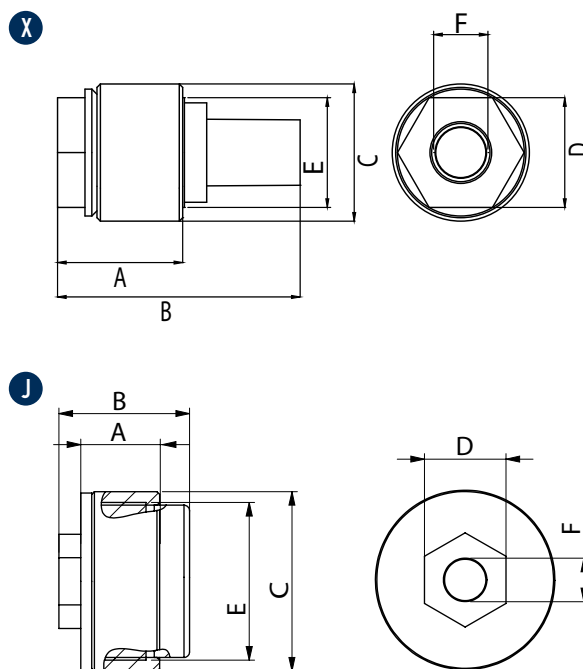

Modello	Disegno	CONSUMO D'ARIA			
		0.2 bar (2.9 psi)		1 bar (14 psi)	
		l/min*	Cfm	l/min*	Cfm
U025	X	27	0.95	96	3.39
U060	J	30	1.05	90	3.17

* Con l/min indichiamo i NI/min cioè il consumo d'aria normalizzato alla pressione d'esercizio.

U060 sono stati testati alla pressione di 3 bar nel nostro reparto R&D, mostrando un consumo di 210 l/m.

Una pressione d'esercizio comunque inferiore, basata sul tipo d'applicazione e condizioni di lavoro, è preferibile.

Modello	DIMENSIONI D'INGOMBRO									
	A		B		CØ		D		E	F
	mm	in	mm	in	mm	in	mm	in	BSPP	BSPP
U025	40	1.6	70	2.7	40	1.6	33	1.3	1	1/2
U060	31	1.2	48	1.9	66	2.6	30	1.2	2	3/8

U - UGELLO DI FLUIDIFICAZIONE

APPLICAZIONE	Tramogge, sili, tubazioni
TIPO DI POLVERE	Polveri sottili e polverose non igroscopiche (cemento e calce)
PROBLEMA RISOLTO	Ponti e fori di topo

CARATTERISTICHE

SERVIZIO	Continuo
PRESSIONE D'ESERCIZIO	Da 0,2 bar a 1 bar (da 2,9 psi a 14 psi)
CIRCUITO PNEUMATICO	Filtro + regolatore
QUALITÀ DELL'ARIA	Classe 5.4.1
TEMPERATURA D'ESERCIZIO	Da -20 °C a +80 °C (Da -4 °F a +176 °F)
TECNOLOGIA	Fluidificazione
MATERIALE	U060 - anello in acciaio al carbonio, polietilene ad alta densità, corpo in Poliamide U025 - anello in acciaio al carbonio, filtro sinterizzato in ottone, corpo in Poliamide

NOTA: Dimensioni con grado di accuratezza approssimativa in relazione a UNI 22768/1.

Le informazioni fornite non offrono alcuna garanzia, rappresentazione, induzione o licenza di alcun tipo. Esse si basano sulle migliori conoscenze OLI o sono ottenute da fonti ritenute accurate, di conseguenza OLI non si assume alcuna responsabilità legale. Le ultime e più aggiornate informazioni sono disponibili online.

VBS - Vibrofluidificatore per silos

La gamma dei vibro-aeratori VBS è il risultato di anni di ricerca e sviluppo che hanno portato alla realizzazione di un prodotto unico ed immediatamente riconoscibile, grazie alla tecnologia brevettata della membrana

Tramontana®. Grazie ad essa, il VBS concentra il flusso d'aria maggiormente verso la bocca del silo, velocizzando notevolmente la discesa del materiale e, quindi, riducendo i tempi di scarico e migliorando la produttività degli impianti.



VBS - VIBROFLUIDIFICATORE PER SILOS

APPLICAZIONE	Sili, tramogge, tubazioni
TIPO DI POLVERE	Secca, fine, granulare
PROBLEMA RISOLTO	Ponti e fori di topo

CARATTERISTICHE

SERVIZIO	Continuo o Discontinuo
PRESSIONE D'ESERCIZIO	Da 0,8 bar a 6 bar (da 12 psi a 87 psi) - Suggesto: 4 bar (58 psi) VBSMicro: da 0,8 bar a 2 bar (da 12 psi a 29 psi)
CIRCUITO PNEUMATICO	Filtro + regolatore di pressione
QUALITÀ DELL'ARIA	Non lubrificata (Classe. 5.4.1)
TECNOLOGIA	Vibroaerazione
MATERIALE	Membrana in silicone [per uso alimentare] - FDA 177.2600 Albero in alluminio e acciaio inossidabile [per uso alimentare e farmaceutico] Corpo in Poliamide con anello in acciaio, filtro in Supralen [VBSE]

ACCESSORI

KIT MONTAGGIO ESTERNO	Piastra rettangolare e circolare in acciaio inossidabile
PLUG & GO	Sistema di installazione rapida esterna



Sistema PLUG & GO

NOTA: Dimensioni con grado di accuratezza approssimativa in relazione a UNI 22768/1.

Le informazioni fornite non offrono alcuna garanzia, rappresentazione, induzione o licenza di alcun tipo. Esse si basano sulle migliori conoscenze OLI o sono ottenute da fonti ritenute accurate, di conseguenza OLI non si assume alcuna responsabilità legale. Le ultime e più aggiornate informazioni sono disponibili online.

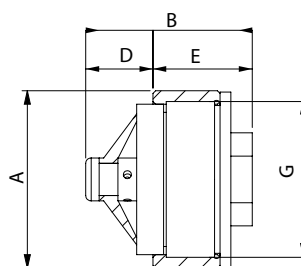
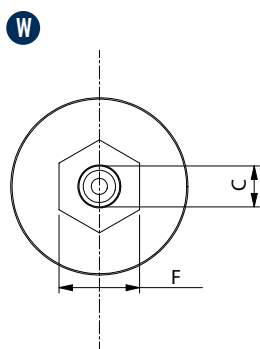
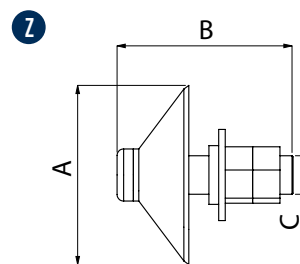
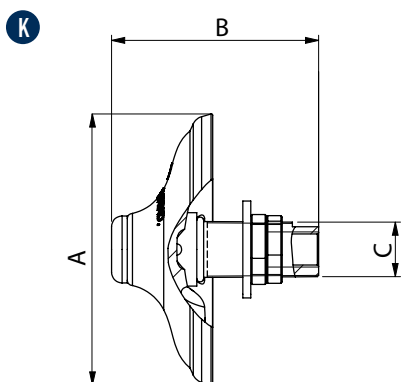

Modello	Disegno	Colore membrana	Materiale albero	CONSUMO D'ARIA								TEMPERATURA D'ESERCIZIO			
				0.8 bar (11.6 psi)		2 bar (29 psi)		4 bar (58 psi)		6 bar (87 psi)		°C		°F	
				l/min*	Cfm	l/min*	Cfm	l/min*	Cfm	l/min*	Cfm	Min.	Max.	Min.	Max.
VBS	K	Bianco	Alluminio	600	21,1	800	28,2	950	33,5	1150	40,6	-40	170	-40	338
VBSI	K	Bianco	Acciaio inossidabile	600	21,1	800	28,2	950	33,5	1150	40,6	-40	170	-40	338
VBSIHT	K	Rosso	Acciaio inossidabile	600	21,1	800	28,2	950	33,5	1150	40,6	-40	235	-40	455
VBSIMD	K	Blu	Acciaio inossidabile	600	21,1	800	28,2	950	33,5	1150	40,6	-40	170	-40	338
VBSME	W	Bianco	Nylon	130	4,6	150	5,3	-	-	-	-	-40	80	-40	176
VBSM	Z	Bianco	Alluminio	150	5,3	200	7,1	-	-	-	-	-40	170	-40	338
VBSMI	Z	Bianco	Acciaio inossidabile	150	5,3	200	7,1	-	-	-	-	-40	170	-40	338
VBSMIHT	Z	Rosso	Acciaio inossidabile	150	5,3	200	7,1	-	-	-	-	-40	235	-40	455
VBSMIMD	Z	Blu	Acciaio inossidabile	150	5,3	200	7,1	-	-	-	-	-40	170	-40	338

* Con l/min indichiamo i NI/min cioè il consumo d'aria normalizzato alla pressione d'esercizio.

Modello	Disegno	DIMENSIONI D'INGOMBRO											
		A		B		C	D		E		F		G
		mm	in	mm	in	BSPP	mm	in	mm	in	mm	in	BSPP
VBS	K	104	4.1	79	3.1	1/2	-	-	-	-	-	-	-
VBSI	K	104	4.1	79	3.1	1/2	-	-	-	-	-	-	-
VBSIHT	K	104	4.1	79	3.1	1/2	-	-	-	-	-	-	-
VBSIMD	K	104	4.1	79	3.1	1/2	-	-	-	-	-	-	-
VBSME	W	66	2.6	62	2.5	3/8	25	1	37	1.5	30	1.2	2
VBSM	Z	55	2.2	54	2.1	1/4	-	-	-	-	-	-	-
VBSMI	Z	55	2.2	54	2.1	1/4	-	-	-	-	-	-	-
VBSMIHT	Z	55	2.2	54	2.1	1/4	-	-	-	-	-	-	-
VBSMIMD	Z	55	2.2	54	2.1	1/4	-	-	-	-	-	-	-

NOTA: Dimensioni con grado di accuratezza approssimativa in relazione a UNI 22768/1.

Le informazioni fornite non offrono alcuna garanzia, rappresentazione, induzione o licenza di alcun tipo. Esse si basano sulle migliori conoscenze OLI o sono ottenute da fonti ritenute accurate, di conseguenza OLI non si assume alcuna responsabilità legale. Le ultime e più aggiornate informazioni sono disponibili online.

RPKIT - Kit di montaggio rettangolare esterno

RPKIT è molto utile per installare VBS dall'esterno su silos / tramogge rettangolari.



NOTA:
IL VBS NON È INCLUSO NEL KIT

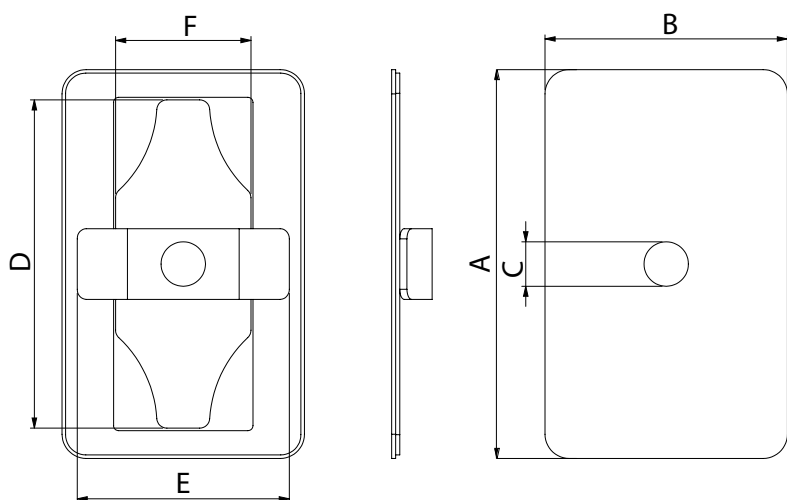

Modello	DIMENSIONI D'INGOMBRO											
	A		B		C Ø		D		E		F	
	mm	in	mm	in	mm	in	mm	in	mm	in	mm	in
RPKIT	192,5	7,6	120	4,7	22	0,9	162,5	6,4	105	4,1	67	2,6

RPKIT - KIT DI MONTAGGIO RETTANGOLARE ESTERNO

PROBLEMA RISOLTO Consente l'installazione su silos difficilmente raggiungibili dall'interno

MATERIALE Piatto rettangolare in acciaio inox AISI 304
Guarnizione di tenuta in EPDM

DIMENSIONI SEZIONE DI INSTALLAZIONE 67 x 162,5 mm (2,64" x 6,40")

TEMPERATURA DI LAVORO Da -20 °C a 95 °C (da -4 °F a 203 °F)

NOTA: Dimensioni con grado di accuratezza approssimativa in relazione a UNI 22768/1.

Le informazioni fornite non offrono alcuna garanzia, rappresentazione, induzione o licenza di alcun tipo. Esse si basano sulle migliori conoscenze OLI o sono ottenute da fonti ritenute accurate, di conseguenza OLI non si assume alcuna responsabilità legale. Le ultime e più aggiornate informazioni sono disponibili online.

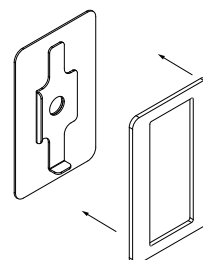
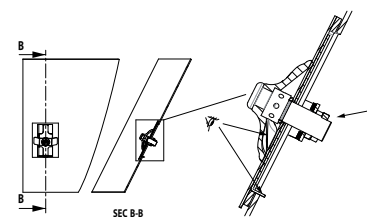
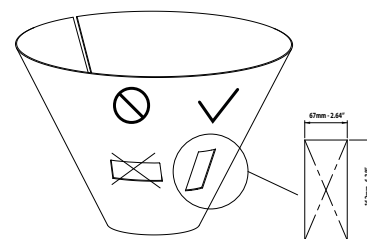

A → B

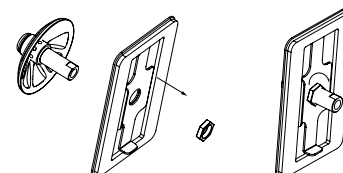

A → B

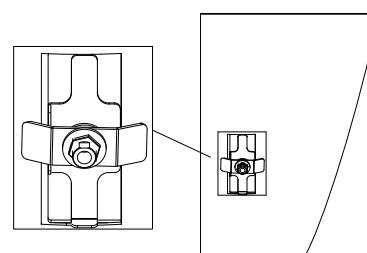
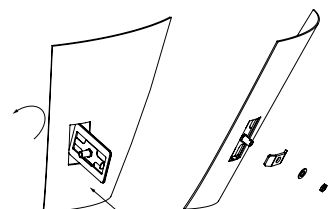

CPKIT - Kit di montaggio circolare esterno

RPKIT è molto utile per installare VBS dall'esterno su silos / tramogge circolari.



NOTA:
IL VBS NON È INCLUSO NEL KIT

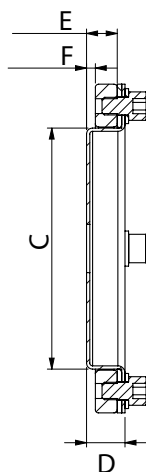
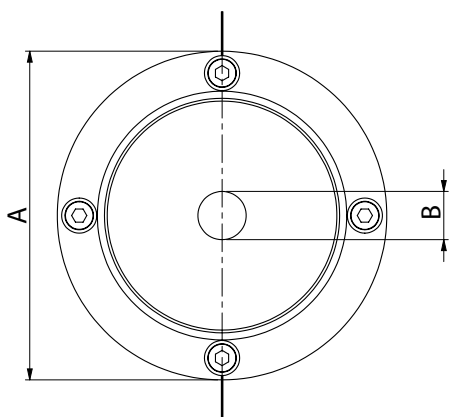

Modello	DIMENSIONI D'INGOMBRO											
	AØ		BØ		CØ		D		E		F	
	mm	in	mm	in	mm	in	mm	in	mm	in	mm	in
CPKIT	150	5,9	22	0,9	110	4,3	17,5	0,7	14	0,5	4	0,1

CPKIT - KIT DI MONTAGGIO CIRCOLARE ESTERNO

PROBLEMA RISOLTO	Consente l'installazione su silos difficilmente raggiungibili dall'interno
MATERIALE	Piastra circolare in acciaio inox AISI 304, flangia in acciaio S235 JR Guarnizione di tenuta in NBR
DIMENSIONI SEZIONE DI INSTALLAZIONE	Ø 110 mm (Ø 4,33")
TEMPERATURA DI LAVORO	Da -40 °C a 80 °C (da -40 °F a 174 °F)

NOTA: Dimensioni con grado di accuratezza approssimativa in relazione a UNI 22768/1.

Le informazioni fornite non offrono alcuna garanzia, rappresentazione, induzione o licenza di alcun tipo. Esse si basano sulle migliori conoscenze OLI o sono ottenute da fonti ritenute accurate, di conseguenza OLI non si assume alcuna responsabilità legale. Le ultime e più aggiornate informazioni sono disponibili online.

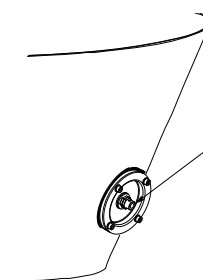
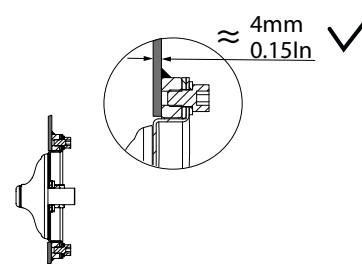
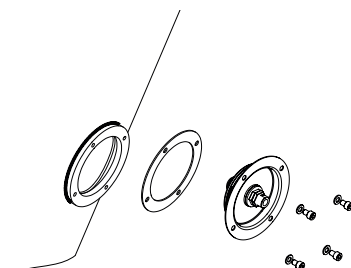
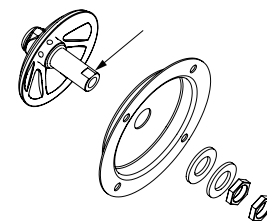
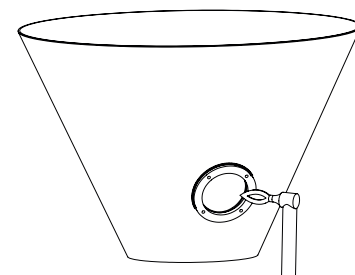
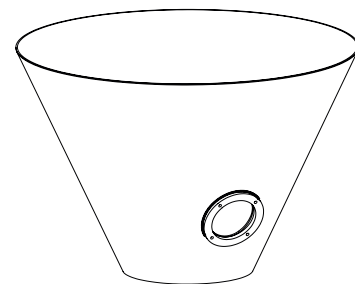

AERATORI

AIR JET

PNEUMATICI LINEARI

PNEUMATICI ROTAZIONALI

ELETTRICI

IDRAULICI

VBT - Vibrofluidificatore per silocisterne

La gamma dei vibro-aeratori VBT è il risultato di anni di ricerca e sviluppo che hanno portato alla realizzazione di un prodotto unico e dalle alte prestazioni. Grazie alla speciale membrana Tramontana®, il VBT concentra il flusso d'aria maggiormente verso la bocca del cono, velocizzando notevolmente la discesa del materiale e, quindi, riducendo i tempi di scarico da silo trailers e cisterne.

- A. Blocco con leva a T
- B. Guarnizione
- C. Collettore aria ad una via destro
- D. Collettore aria a 3 vie
- E. Collettore aria ad una via sinistro
- F. Collettore aria a due vie
- G. Guarnizione collettore aria
- H. Disco salva tramoggia - opzionale
- I. Membrana
- L. Guarnizione di tenuta

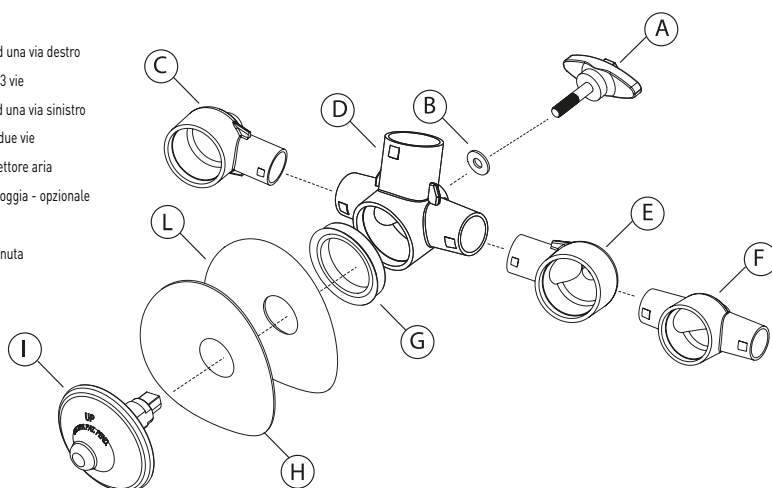

VBT - VIBROFLUIDIFICATORE PER SILOCISTERNE

APPLICAZIONE	Cisterne rimorchi, cisterne su rotaia
TIPO DI POLVERE	Secca, fine, granulare
PROBLEMA RISOLTO	Ponti e fori di topo

CARATTERISTICHE

SERVIZIO	Continuo (adatto all'utilizzo con soffiatori)
PRESSIONE D'ESERCIZIO	Da 0,7 bar a 2 bar (da 10 psi a 29 psi)
CIRCUITO PNEUMATICO	Adatto ad ogni rimorchio con circuito pneumatico standard
TEMPERATURA D'ESERCIZIO	Da -40 °C a +170 °C (da -40 °F a +340 °F)
TECNOLOGIA	Vibroaerazione
MATERIALE	Membrana in silicone blu: rilevabile tramite metal detectable; conforme alla normativa FDA 177.2600 Membrana in silicone bianco: conforme alla normativa FDA 177.2600 Albero: poliarilammide nera, rinforzata in fibra di vetro; conforme alle normative: 10/2011/EC - FDA - UL94 Collettore aria nero: poliarilammide nera, rinforzata in fibra di vetro; conforme alle normative: 10/2011/EC - FDA - UL94 Collettore aria chiaro: polisulfone trasparente; conforme alle normative: ISO 10993 - FDA 21 CFR 177.1655 - NSF 51 - UL94 Leva a camma e a T: poliarilammide nera rinforzata con fibra di vetro; albero filettato in acciaio inossidabile Guarnizione: silicone

ACCESSORI

DISCO SALVA TRAMOGGIA	Acciaio inossidabile AISI 304 Guarnizione in EPDM
-----------------------	--

NOTA: Dimensioni con grado di accuratezza approssimativa in relazione a UNI 22768/1.

Le informazioni fornite non offrono alcuna garanzia, rappresentazione, induzione o licenza di alcun tipo. Esse si basano sulle migliori conoscenze OLI o sono ottenute da fonti ritenute accurate, di conseguenza OLI non si assume alcuna responsabilità legale. Le ultime e più aggiornate informazioni sono disponibili online.

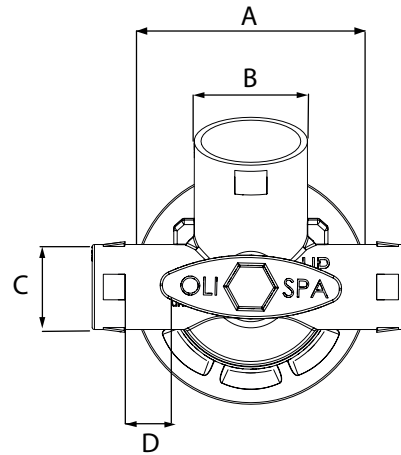
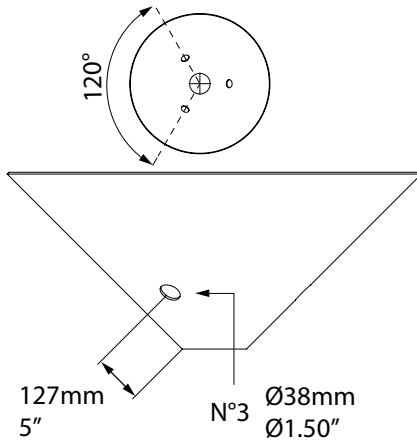
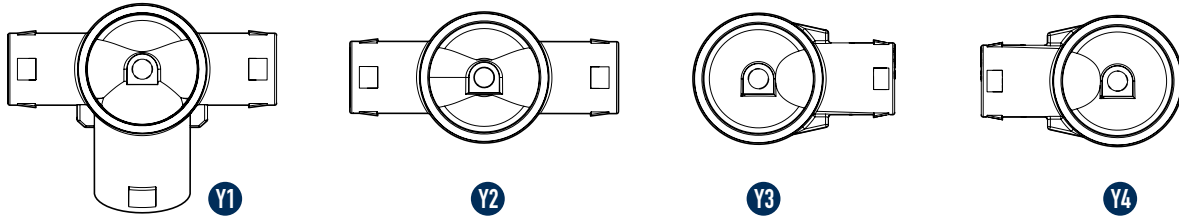

Modello	Disegno	TEMPERATURA D'ESERCIZIO				DIMENSIONI D'INGOMBRO							
		°C		°F		A		B		C		D	
		Min.	Max.	Min.	Max.	mm	in	mm	in	mm	in	mm	in
VBT30	Y1	-40	170	-40	338	104	4,1	50,8	2	38	1 - 1/2	6 - 7	0,24 - 0,28
VBT20	Y2	-40	170	-40	338	104	4,1	-	-	38	1 - 1/2	6 - 7	0,24 - 0,28
VBT1L	Y3	-40	170	-40	338	104	4,1	-	-	38	1 - 1/2	6 - 7	0,24 - 0,28
VBT1R	Y4	-40	170	-40	338	104	4,1	-	-	38	1 - 1/2	6 - 7	0,24 - 0,28

NOTA: Dimensioni con grado di accuratezza approssimativa in relazione a UNI 22768/1.

Le informazioni fornite non offrono alcuna garanzia, rappresentazione, induzione o licenza di alcun tipo. Esse si basano sulle migliori conoscenze OLI o sono ottenute da fonti ritenute accurate, di conseguenza OLI non si assume alcuna responsabilità legale. Le ultime e più aggiornate informazioni sono disponibili online.

PG - Cannone ad aria

I cannoni ad aria PG contrastano la formazione di ponti e fori di topo grazie al getto di aria ad alta pressione che viene sparato all'interno dei silo o tramogge su cui

viene installato. Il getto d'aria è parallelo alla parete interna del silo, in questo modo i materiali dalla forma irregolare, secchi e leggeri, scendono senza accumuli.



PG - CANNONE AD ARIA

APPLICAZIONE	Tramogge, silo
TIPO DI POLVERE	Particelle grandi, forma irregolare, fibrosa e fiocchi
PROBLEMA RISOLTO	Ponti e fori di topo

CARATTERISTICHE

SERVIZIO	Discontinuo
PRESSIONE D'ESERCIZIO	Da 3 bar a 6 bar (da 43 psi a 87 psi)
CIRCUITO PNEUMATICO	Filtro + regolatore
QUALITÀ DELL'ARIA	Classe 5.4.1
TEMPERATURA D'ESERCIZIO	Da -20 °C a +80 °C (da -4 °F a +176 °F)
MASSIMO LIVELLO DI RUMOSITÀ	105 dB (a)
TECNOLOGIA	Getto d'aria istantaneo ad alta pressione
MATERIALE	Corpo in alluminio, piastra in acciaio e testa in alluminio

ACCESSORI

TIMER	Regolabile da 30 sec a 45 min
BOBINE MULTITENSIONE	Da 24v (AC / Dc) a 230v
KIT COMPLETAMENTE PNEUMATICO	Disponibile
SCHEDA ELETTRONICA ED ESTENSIONE	Per controllare fino a 15 cannoni ad aria

NOTA: Dimensioni con grado di accuratezza approssimativa in relazione a UNI 22768/1.

Le informazioni fornite non offrono alcuna garanzia, rappresentazione, induzione o licenza di alcun tipo. Esse si basano sulle migliori conoscenze OLI o sono ottenute da fonti ritenute accurate, di conseguenza OLI non si assume alcuna responsabilità legale. Le ultime e più aggiornate informazioni sono disponibili online.



» Conforme alla Direttiva Europea

U

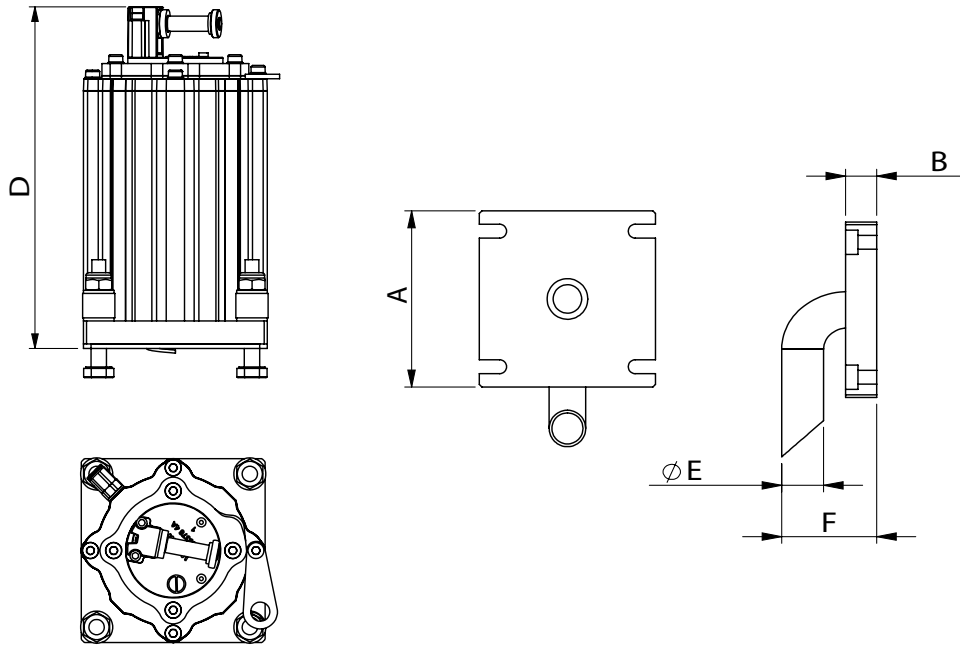

CONSUMO D'ARIA

Modello	(L per cycle)				I Ø Pipe		Air inlet
	3 bar	43 psi	6 bar	87 psi	mm	in	BSPP
	PG 40	2,6		4,6		8	0,3
PG 63	6,4		11,6		8	0,3	1/4" BSPP
PG 80	12,5		21		8	0,3	1/4" BSPP

DIMENSIONI D'INGOMBRO

Modello	Disegno	A		B		D		E	F		Peso	
		mm	in	mm	in	mm	in	Ø	mm	in	Kg	lb
		PG 40	U	130	5,12	20	0,78	223	8,77	27	61	2,40
PG 63	U	160	6,29	20	0,78	263	10,35	42	88	3,46	14	30,86
PG 80	U	200	7,87	25	0,98	318	12,52	48	104	4,09	21	46,30

NOTA: Dimensioni con grado di accuratezza approssimativa in relazione a UNI 22768/1.

Le informazioni fornite non offrono alcuna garanzia, rappresentazione, induzione o licenza di alcun tipo. Esse si basano sulle migliori conoscenze OLI o sono ottenute da fonti ritenute accurate, di conseguenza OLI non si assume alcuna responsabilità legale. Le ultime e più aggiornate informazioni sono disponibili online.



» Conforme alla Direttiva Europea

PS - Impatto singolo

I percussori serie PS producono una forza d'urto elevata grazie ad un singolo impatto fra il pistone interno e la base metallica saldata sulle pareti di sili e tramogge. Tale azione è particolarmente efficace nello smuovere le polveri che tendono a compattarsi sotto pressione o ad aderire alle pareti, così come la stragrande

maggioranza di materiali granulari e polverosi. Per tale motivo i prodotti della serie PS rappresentano la soluzione ideale ai problemi di formazione di ponti e fori di topo.



PS tipo "A"



PS tipo "B"

PS - IMPATTO SINGOLO

APPLICAZIONE	Tramogge, sili
TIPO DI POLVERE	Tutti i tipi di polveri e materiali granulari, igroscopici inclusi
PROBLEMA RISOLTO	Ponti, fori di topo e pulizia incompleta

CARATTERISTICHE

SERVIZIO	Discontinuo
PRESSIONE D'ESERCIZIO	Da 3 bar a 6 bar (da 43 psi a 87 psi)
CIRCUITO PNEUMATICO	Filtro + regolatore
QUALITÀ DELL'ARIA	Classe 5.4.1
TEMPERATURA D'ESERCIZIO	Da -20 °C a +80 °C (da -4 °F a +176 °F)
MASSIMO LIVELLO DI RUMOROSITÀ	125 dB(a)
TECNOLOGIA	Impatto singolo
MATERIALE	Corpo in alluminio, piastra di fissaggio in acciaio, testa in alluminio

ACCESSORI

KIT ATEX	II3D Ex h IIIC T85°C Dc - Piastra in PP, pastiglia in WKL®
TIMER	Regolabile da 30 sec a 45 min
BOBINE MULTITENSIONE	Da 24V (AC / DC) a 230V
SCHEDA ELETTRONICA ED ESTENSIONE	Per controllare fino a 15 PS
KIT COMPLETAMENTE PNEUMATICO	Disponibile
PIASTRA IN ACCIAIO INOX TIPO B	Disponibile Acciaio AISI 304

NOTA: Dimensioni con grado di accuratezza approssimativa in relazione a UNI 22768/1.

Le informazioni fornite non offrono alcuna garanzia, rappresentazione, induzione o licenza di alcun tipo. Esse si basano sulle migliori conoscenze OLI o sono ottenute da fonti ritenute accurate, di conseguenza OLI non si assume alcuna responsabilità legale. Le ultime e più aggiornate informazioni sono disponibili online.



» Conforme alla Direttiva Europea
 » II3D Ex h IIIC T85°C Dc with ATEX KIT

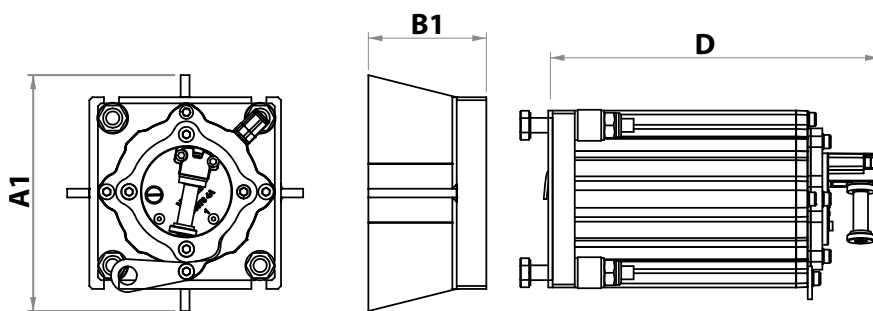

PS TIPO "A"

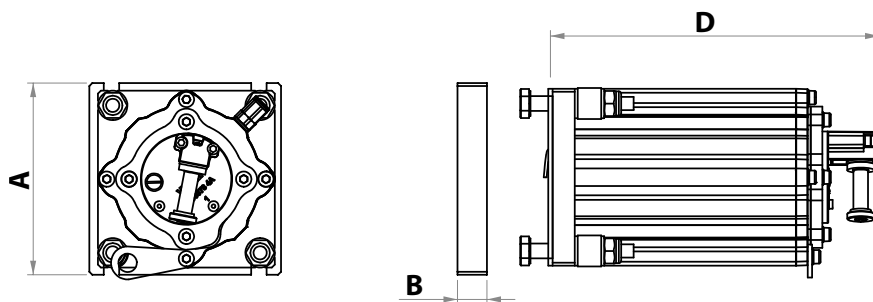

PS TIPO "B"

PS TIPO "A" [≤ 3mm SPESSORE TRAMOGGIA]

Modello	DIMENSIONI D'INGOMBRO							
	A1		B1		D		Peso	
	mm	in	mm	in	mm	in	Kg	lb
PS 40	160	6,3	80	3,1	223	8,8	6,7	14,8
PS 63	200	7,9	95	3,7	263	10,3	15,9	35,0
PS 80	250	9,8	119	4,7	318	12,5	25,6	56,4

PS TIPO "B" [> 3mm SPESSORE TRAMOGGIA]

Modello	DIMENSIONI D'INGOMBRO							
	A		B		D		Peso	
	mm	in	mm	in	mm	in	Kg	lb
PS 40	130	5,1	20	0,7	223	8,8	5,1	11,2
PS 63	160	6,3	20	0,7	263	10,3	13,1	28,9
PS 80	200	7,9	25	1,0	318	12,5	20,1	44,3

Modello	3 BAR							6 BAR							I Ø Pipe		Ingresso aria
	Energia		Forza		Consumo d'aria			Energia		Forza		Consumo d'aria					
	J	lbf/in	N	lb	l/cycle	Cf/cycle	J	lbf/in	N	lb	l/cycle	Cf/cycle	mm	in	BSPP		
PS 40	8,4	74,3	199	44,7	2,6	0,09	18,1	160,2	429	96,4	4,6	0,16	8	0,3	1/8" BSPP		
PS 63	28,8	254,9	589	132,4	6,4	0,22	62,0	548,7	1268	285,0	11,6	0,41	8	0,3	1/4" BSPP		
PS 80	59,2	523,9	846	190,1	12,5	0,44	153,0	1354	2186	491,4	21,0	0,74	8	0,3	1/4" BSPP		

NOTA: Dimensioni con grado di accuratezza approssimativa in relazione a UNI 22768/1.

Le informazioni fornite non offrono alcuna garanzia, rappresentazione, induzione o licenza di alcun tipo. Esse si basano sulle migliori conoscenze OLI o sono ottenute da fonti ritenute accurate, di conseguenza OLI non si assume alcuna responsabilità legale. Le ultime e più aggiornate informazioni sono disponibili online.



» Conforme alla Direttiva Europea
 » II3D Ex h IIIC T85°C Dc with ATEX KIT

◀ P - Impatto Continuo

I vibratori pneumatici della gamma P producono una forza d'urto lineare estremamente elevata. Ciò è possibile grazie all'impatto di un pistone, posizionato all'interno del corpo, sulla base metallica saldata direttamente sulla parete esterna della tramoggia.

I P sono estremamente efficaci a prevenire la formazione di incrostazioni, ponti, fori di topo, grumi o depositi di materiale sulle pareti.

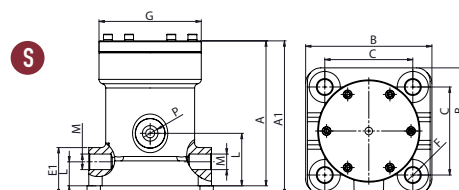
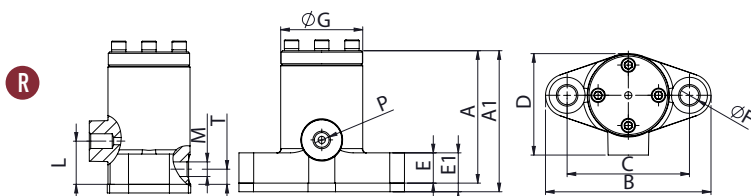

DIMENSIONI D'INGOMBRO

Modello	Dis.	A		A1		B		C		D		E		E1		F		G		H		P		L		M		N		Peso	
		mm	in	mm	in	mm	in	mm	in	mm	in	mm	in	mm	in	mm	in	mm	in	mm	in	mm	in	mm	in	mm	in	kg	lb		
P25	R	92	3,6	98	3,9	115	4,5	85	3,3	70	2,8	21	0,8	27	1,1	13	0,5	58	2,3	30	1,2	1/4"	10	0,4	1/4"	25	1,0	2,2	4,9		
P40	R	121	4,8	127	5,0	148	5,8	110	4,3	91	3,6	25	1,0	31	1,2	17	0,7	75	3,0	45	1,8	3/8"	16	0,6	3/8"	35	1,4	4,5	9,9		
P60	S	163	6,4	173	6,4	138x142	5,4x5,5	99x99	3,9x3,9	125	4,9	28	1,1	38	1,5	17	0,7	115	4,5	60	2,4	1/2"	27	1,1	2x1/2"	60	2,4	11	24,3		

Modello	2 BAR (29 PSI)								4 BAR (58 PSI)								6 BAR (87 PSI)							
	Freq.		Forza		Momento Dinamico		Consumo d'aria		Freq.		Forza		Momento Dinamico		Consumo d'aria		Freq.		Forza		Momento Dinamico		Consumo d'aria	
	V/min	N	lb	kgcm	inlb	l/min*	Cfm	V/min	N	lb	kgcm	inlb	l/min*	Cfm	V/min	N	lb	kgcm	inlb	l/min*	Cfm			
P25	2500	294	66	0,43	0,37	55	1,9	3800	680	153	0,43	0,37	80	2,8	4500	954	214	0,43	0,37	125	4,4			
P40	1650	484	109	1,63	1,41	70	2,5	2200	860	193	1,63	1,41	120	4,2	2800	1396	314	1,63	1,41	150	5,3			
P60	1200	1296	291	4,11	3,57	100	3,5	1600	2304	518	4,11	3,57	250	8,8	1900	3250	731	4,11	3,57	300	10,6			

* Con l/min indichiamo i NI/min cioè il consumo d'aria normalizzato alla pressione d'esercizio.

P - IMPATTO CONTINUO

APPLICAZIONE	Tramogge, sili, spargisale, cassoni ribaltabili, tramogge su rotaia
TIPO DI POLVERE	Igroscopica, umida, appiccicosa
PROBLEMA RISOLTO	Ponti, fori di topo e pulizia incompleta

CARATTERISTICHE

SERVIZIO	Continuo
PRESSIONE D'ESERCIZIO	Da 2 bar a 6 bar (da 29 psi a 87 psi)
CIRCUITO PNEUMATICO	Filtro + regolazione + lubrificazione + elettrovalvola 3 vie 2 posizioni
QUALITÀ DELL'ARIA	Classe 5.4.4
TEMPERATURA D'ESERCIZIO	Da -20 °C a +200 °C (da -4 °F a +392 °F) senza ATEX Kit Da -20 °C a +110 °C (da -4 °F a +230 °F) con ATEX Kit
MASSIMO LIVELLO DI RUMOROSITÀ	100 dB(a)
TECNOLOGIA	Pistone ad impatto continuo
MATERIALE	Corpo in ghisa grigia (verniciatura a polvere) - coperchi in alluminio

ACCESSORI

KIT ATEX	I12G Ex h IIB Tx Gb I12D Ex h IIIC Tx Db
----------	---

NOTA: Dimensioni con grado di accuratezza approssimativa in relazione a UNI 22768/1.

Le informazioni fornite non offrono alcuna garanzia, rappresentazione, induzione o licenza di alcun tipo. Esse si basano sulle migliori conoscenze OLI o sono ottenute da fonti ritenute accurate, di conseguenza OLI non si assume alcuna responsabilità legale. Le ultime e più aggiornate informazioni sono disponibili online.



» Conforme alla Direttiva Europea
» I12G Ex h IIB Tx Gb I12D Ex h IIIC Tx Db

P-US - Impatto Continuo

I P-US sono dei modelli speciali, progettati per il mercato americano specificatamente per essere intercambiabili con moltissimi prodotti locali.

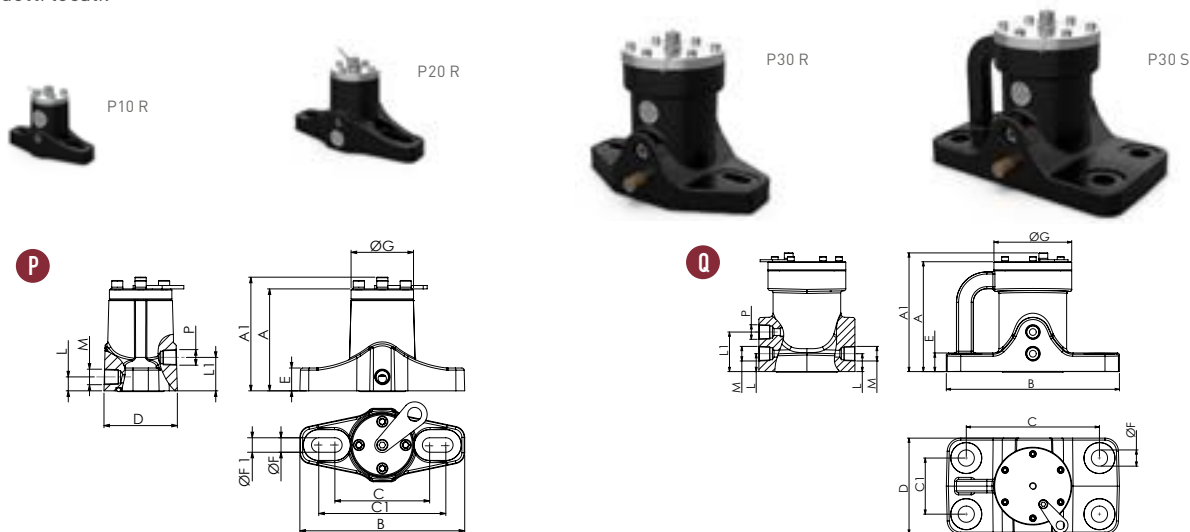

		DIMENSIONI D'INGOMBRO																											
Modello	Dis.	A		A1		B		C		C1		D		E		ØF		ØF1		ØG		P	L	L1	M	Peso			
		mm	in	mm	in	mm	in	mm	in	mm	in	mm	in	mm	in	mm	in	mm	in	mm	in	IN NPT	mm	in	mm	in	OUT NPT	kg	lb
P10 R	P	92	3,6	102	4,0	148	5,8	85	3,3	114	4,5	66	2,6	21	0,8	13	0,5	/	/	56	2,2	1/4"	30	1,2	13	0,5	1/4"	2,2	4,9
P20 R	P	121	4,7	134	5,2	234	9,1	110	4,3	191	7,5	96	3,7	25	1,0	19	0,7	17	0,7	75	2,9	3/8"	45	1,7	19	0,7	3/8"	5,5	12,1
P30 R	P	163	6,3	176	6,8	235	9,2	153	6,0	190	7,4	130	5,1	28	1,1	16	0,6	/	/	115	4,5	1/2"	59	2,3	27	1,0	1/2"	11	24,3
P30 S	Q	163	6,3	176	6,8	256	10	197	7,7	83	3,2	142	5,5	28	1,1	24	0,9	/	/	115	4,5	1/2"	59	2,3	27	1,0	1/2"	14	30,9

Modello	2 BAR (29 PSI)							4 BAR (58 PSI)							6 BAR (87 PSI)						
	Freq.	Forza		Momento Dinamico		Consumo d'aria		Freq.	Forza		Momento Dinamico		Consumo d'aria		Freq.	Forza		Momento Dinamico		Consumo d'aria	
	V/min	N	lb	kgcm	inlb	l/min*	Cfm	V/min	N	lb	kgcm	inlb	l/min*	Cfm	V/min	N	lb	kgcm	inlb	l/min*	Cfm
P10 R	2500	294	66	0,43	0,37	55	1,9	3800	680	153	0,43	0,37	80	2,8	4500	954	214	0,43	0,37	200	7,1
P20 R	1650	484	109	1,63	1,41	70	1,1	2200	860	193	1,63	1,41	120	4,2	2800	1396	314	1,63	1,41	250	8,8
P30 R	1200	1296	291	4,11	3,57	100	3,5	1600	2304	518	4,11	3,57	250	8,8	1900	3250	731	4,11	3,57	400	14,1
P30 S	1200	1296	291	4,11	3,57	100	3,5	1600	2304	518	4,11	3,57	250	8,8	1900	3250	731	4,11	3,57	400	14,1

* Con l/min indichiamo i NI/min cioè il consumo d'aria normalizzato alla pressione d'esercizio.

P-US - IMPATTO CONTINUO

APPLICAZIONE	Tramogge, sili, spargisale, cassoni ribaltabili, tramogge su rotaia
TIPO DI POLVERE	Igroskopica, umida, appiccicosa
PROBLEMA RISOLTO	Ponti, fori di topo e pulizia incompleta

CARATTERISTICHE

SERVIZIO	Continuo
PRESSIONE D'ESERCIZIO	Da 2 bar a 6 bar (da 29 psi a 87 psi)
CIRCUITO PNEUMATICO	Filtro + regolazione + lubrificazione + elettrovalvola 3 vie 2 posizioni
QUALITÀ DELL'ARIA	Classe 5.4.4
TEMPERATURA D'ESERCIZIO	Da -20 °C a +200 °C (da -4 °F a +392 °F)
MASSIMO LIVELLO DI RUMOROSITÀ	100 dB(a)
TECNOLOGIA	Pistone ad impatto continuo
MATERIALE	Corpo in ghisa grigia (verniciatura a polvere) - coperchi in alluminio

NOTA: Dimensioni con grado di accuratezza approssimativa in relazione a UNI 22768/1.

Le informazioni fornite non offrono alcuna garanzia, rappresentazione, induzione o licenza di alcun tipo. Esse si basano sulle migliori conoscenze OLI o sono ottenute da fonti ritenute accurate, di conseguenza OLI non si assume alcuna responsabilità legale. Le ultime e più aggiornate informazioni sono disponibili online.



» Conforme alla Direttiva Europea
» II2G Ex h IIB Tx Gb II2D Ex h IIIC Tx Db

AERATORI

AIR JET

PNEUMATICI LINEARI

PNEUMATICI ROTAZIONALI

ELETTRICI

IDRAULICI

K - Flottante

Nei vibratori pneumatici K la vibrazione è generata dal movimento lineare di un pistone flottante (senza impatto tra le superfici interne). Essi rappresentano

un'ottima soluzione ai problemi di formazione dei fori di topo per applicazioni interne che richiedono un livello di rumorosità entro gli 80 dB(A).



K - FLOTTANTE

APPLICAZIONE	Tramogge, sili, compattazione, trasporti vibranti, tavole, canali vibranti
TIPO DI POLVERE	Igrosopica, polverosa e granulare
PROBLEMA RISOLTO	Incrostazione e compattazione

CARATTERISTICHE

SERVIZIO	Continuo
PRESSIONE D'ESERCIZIO	Da 2 bar a 6 bar (da 29 psi a 87 psi)
CIRCUITO PNEUMATICO	K: Filtro + valvola controllo flusso + lubrificazione + valvola 3/2 vie N.C. K-LF: Filtro + valvola controllo flusso + valvola 3/2 vie N.C. per versione senza lubrificazione
QUALITÀ DELL'ARIA	K: Class 5.4.4 K-LF: Class 5.4.1 per versione senza lubrificazione
TEMPERATURA D'ESERCIZIO	Da -20 °C a +130 °C (da -4 °F a +266 °F)
MASSIMO LIVELLO DI RUMOROSITÀ	80dB(a)
TECNOLOGIA	Pistone flottante pneumatico
ATEX	II2G Ex h IIB Tx Gb II2D Ex h IIIC Tx Db
MATERIALE	Corpo in alluminio e copertura Ixef®

NOTA: Dimensioni con grado di accuratezza approssimativa in relazione a UNI 22768/1.

Le informazioni fornite non offrono alcuna garanzia, rappresentazione, induzione o licenza di alcun tipo. Esse si basano sulle migliori conoscenze OLI o sono ottenute da fonti ritenute accurate, di conseguenza OLI non si assume alcuna responsabilità legale. Le ultime e più aggiornate informazioni sono disponibili online.



» Conforme alla Direttiva Europea
» II2G Ex h IIB Tx Gb II2D Ex h IIIC Tx Db

N

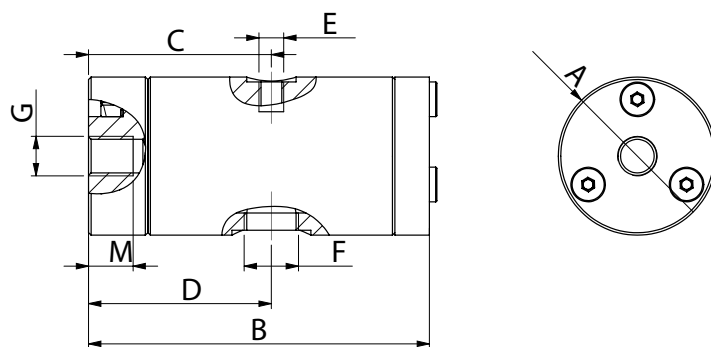

O

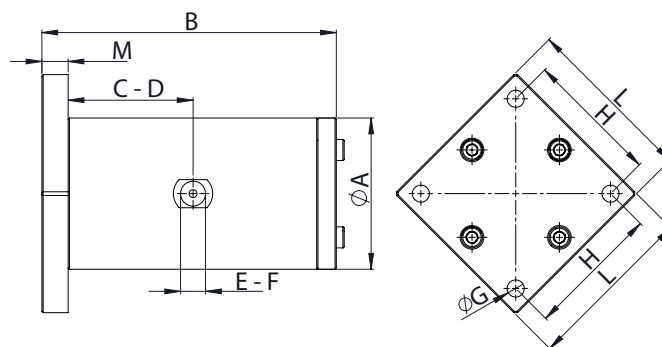

DIMENSIONI D'INGOMBRO

Modello	Dis.	AØ		B		C		D		E		F		GØ		H		L		M		Peso	
		mm	in	mm	in	mm	in	mm	in	mm	in	IN	OUT	mm	in	mm	in	mm	in	mm	in	kg	lb
K 15 - K 15 LF	N	32	1,3	69	2,7	37	1,5	37	1,5	M5	1/8" BSPP	M8	/	/	/	/	9	0,4	0,2	0,4			
K 22 - K 22 LF	N	45	1,8	105	4,1	56	2,2	56	2,2	1/8" BSPP	1/8" BSPP	M10	/	/	/	/	13	0,5	0,5	1,1			
K 30 - K 30 LF	N	60	2,4	116	4,6	62	2,4	62	2,4	1/4" BSPP	1/4" BSPP	M12	/	/	/	/	13	0,5	1,0	2,3			
K 45 - K 45 LF	O	80	3,2	151	5,9	78	3,1	78	3,1	1/4" BSPP	3/8" BSPP	Ø 8,5	72	2,8	90	3,5	15	0,6	2,9	6,3			
K 60 - K 60 LF	O	115	4,5	224	8,8	115	4,5	115	4,5	1/2" BSPP	1/2" BSPP	Ø 13	102	4,0	130	5,1	20	0,8	4,6	10,1			

LF = Non necessita di lubrificazione

Modello	2 BAR (29 PSI)							4 BAR (58 PSI)							6 BAR (87 PSI)													
	Freq.		Forza		Momento Dinamico		Consumo d'aria		Freq.		Forza		Momento Dinamico		Consumo d'aria		Freq.		Forza		Momento Dinamico		Consumo d'aria					
	VPM	N	lb	kgcm	inlb	l/min*	cfm	VPM	N	lb	kgcm	inlb	l/min*	cfm	VPM	N	lb	kgcm	inlb	l/min*	cfm	VPM	N	lb	kgcm	inlb	l/min*	cfm
K 15	5040	33,4	7,5	0,02	0,02	9	0,3	5880	45,4	10,2	0,02	0,02	15	0,5	6720	59,4	13,3	0,02	0,02	21	0,7							
K 22	2880	95,4	21,4	0,21	0,18	32	1,1	3480	139,3	31,3	0,21	0,18	50	1,8	4080	191,5	43,0	0,21	0,18	73	2,6							
K 30	2640	171,8	38,6	0,45	0,39	45	1,6	3120	239,9	53,9	0,45	0,39	90	3,2	3720	341,1	76,7	0,45	0,39	140	4,9							
K 45	1920	390,9	87,8	1,94	1,68	56	2,0	2400	610,8	137,3	1,94	1,68	125	4,4	2580	705,9	158,6	1,94	1,68	194	6,8							
K 60	1260	722,6	162,4	8,31	7,21	70	2,7	1560	1107,7	248,9	8,31	7,21	125	4,4	2160	2123,7	477,3	8,31	7,21	202	7,1							
K 15 LF	5040	33,4	7,5	0,02	0,02	9	0,3	5880	45,4	10,2	0,02	0,02	15	0,5	6720	59,4	13,3	0,02	0,02	21	0,7							
K 22 LF	2880	81,8	18,4	0,18	0,16	32	1,1	3480	119,4	26,8	0,18	0,16	50	1,8	4080	164,1	36,9	0,18	0,16	73	2,6							
K 30 LF	2640	160,3	36,0	0,42	0,36	45	1,6	3120	223,9	50,3	0,42	0,36	90	3,2	3720	318,4	71,5	0,42	0,36	140	4,9							
K 45 LF	1920	394,2	88,6	1,95	1,69	56	2,0	2400	615,9	138,4	1,95	1,69	125	4,4	2580	711,7	159,9	1,95	1,69	194	6,8							
K 60 LF	1260	722,6	162,4	8,31	7,21	70	2,7	1560	1107,7	248,9	8,31	7,21	125	4,4	2160	2123,7	477,3	8,31	7,21	202	7,1							

LF = Non necessita di lubrificazione

* Con l/min indichiamo i NI/min cioè il consumo d'aria normalizzato alla pressione d'esercizio.

NOTA: Dimensioni con grado di accuratezza approssimativa in relazione a UNI 22768/1.

Le informazioni fornite non offrono alcuna garanzia, rappresentazione, induzione o licenza di alcun tipo. Esse si basano sulle migliori conoscenze OLI o sono ottenute da fonti ritenute accurate, di conseguenza OLI non si assume alcuna responsabilità legale. Le ultime e più aggiornate informazioni sono disponibili online.



» Conforme alla Direttiva Europea
 » II2G Ex h IIB Tx Gb II2D Ex h IIIC Tx Db

F - Regolabile

I vibratori pneumatici della gamma F generano una vibrazione lineare grazie al movimento di un pistone flottante.

Per soddisfare diverse esigenze di applicazione, gli F sono disponibili in varie forme, dimensioni e materiali. E' possibile applicare masse supplementari al pistone con il fine di modificare frequenza e forza sviluppata.



F - REGOLABILE

APPLICAZIONE	Trasporti vibranti, tavole e canali vibranti
TIPO DI POLVERE	Igrosopica, polverosa e granulare
PROBLEMA RISOLTO	Incrostazione e compattazione

CARATTERISTICHE

SERVIZIO	Continuo
PRESSIONE D'ESERCIZIO	Da 2 bar a 6 bar (da 29 psi a 87 psi)
CIRCUITO PNEUMATICO	Filtro + regolazione + lubrificazione + elettrovalvola 3 vie 2 posizioni
QUALITÀ DELL'ARIA	Class 5.4.4.
TEMPERATURA D'ESERCIZIO	Da -20°C a 200°C (da -4°F a 392°F) F15P - da -20 °C a +100 °C (da -4 °F a +212 °F)
MASSIMO LIVELLO DI RUMOSITÀ	80dB(a)
TECNOLOGIA	Pistone flottante pneumatico
ATEX	II2G Ex h IIB Tx Gb II2D Ex h IIIC Tx Db
MATERIALE	Corpo in ghisa grigia (verniciatura a polvere) F15P: corpo in nylon e coperchio in alluminio F18: corpo in alluminio (forma rettangolare)

NOTA: Dimensioni con grado di accuratezza approssimativa in relazione a UNI 22768/1.

Le informazioni fornite non offrono alcuna garanzia, rappresentazione, induzione o licenza di alcun tipo. Esse si basano sulle migliori conoscenze OLI o sono ottenute da fonti ritenute accurate, di conseguenza OLI non si assume alcuna responsabilità legale. Le ultime e più aggiornate informazioni sono disponibili online.



» Conforme alla Direttiva Europea
» II2G Ex h IIB Tx Gb II2D Ex h IIIC Tx Db

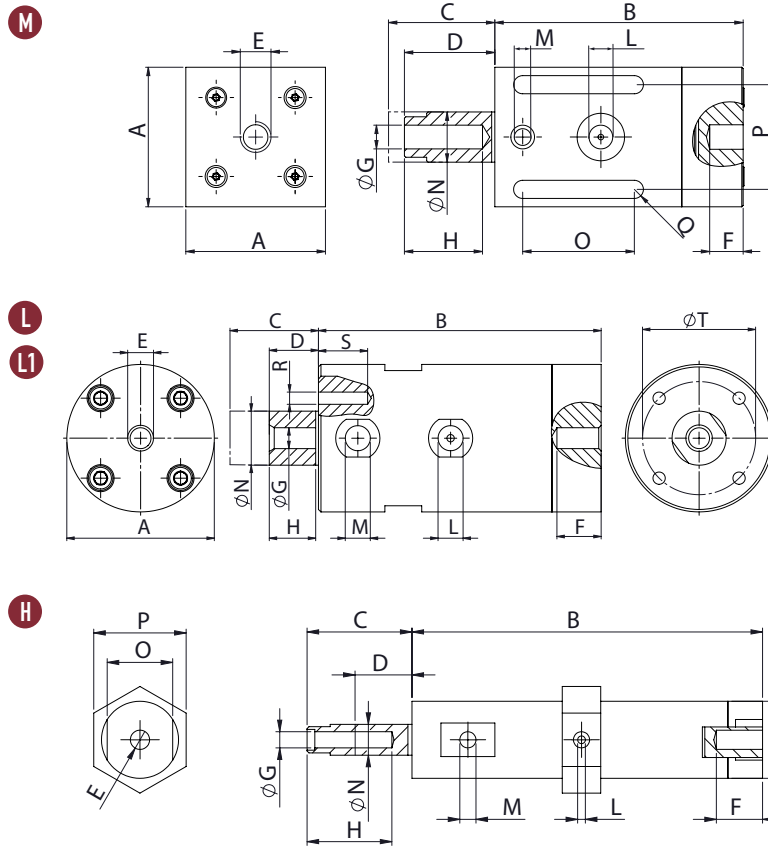

DIMENSIONI D'INGOMBRO

Modello	Dis.	A		B		C		D		E		F		G		H		I		L		M		N		O		P		Q		R		S		T		Peso					
		mm	in	mm	in	mm	in	mm	in	mm	in	mm	in	mm	in	mm	in	mm	in	mm	in	IN	OUT	mm	in	mm	in	mm	in	mm	in	mm	in	mm	in	mm	in	kg	lb				
F8	H	20	0,8	91	3,6	30	1,2	5	0,2	M6	10	0,4	M5	20	0,8	7	0,3			M5	M5	8	0,3	17	0,7	24	0,9	/	/	/	/	/	/	/	/	/	/	/	/	0,1	0,2		
F15	L	50	2,0	115	4,5	41	1,6	7	0,3	M10	15	0,6	M10	15	0,6	13	0,5	1/8" BSPP	1/8" BSPP	15	0,6	12	0,5	/	/	36	1,4	M6	18	0,70	36	1,4	1,5	3,3									
F15P	L1	50	2,0	115	4,5	39	1,5	9	0,4	M10	15	0,6	M10	22	0,9	13	0,5	1/8" BSPP	1/8" BSPP	16	0,6	/	/	/	/	/	/	M6	12	0,47	36	1,4	0,5	1,1									
F18	M	50	2,0	89	3,5	32	1,3	10	0,4	M10	10	0,4	M10	26	1,0	12	0,5	1/8" BSPP	1/8" BSPP	18	0,7	40	1,6	38	1,5	7	0,3	/	/	/	/	/	/	/	/	/	/	/	/	0,6	1,3		
F25	L	60	2,4	115	4,5	45	1,8	10	0,4	M10	15	0,6	M10	15	0,6	19	0,8	1/4" BSPP	1/4" BSPP	22	0,9	15	0,6	/	/	46	1,8	M6	18	0,70	46	1,8	2,3	5,1									
F40	L	85	3,4	140	5,5	57	2,2	13	0,5	M16	17	0,7	M16	20	0,8	36	1,4	1/4" BSPP	3/8" BSPP	40	1,6	20	0,8	/	/	65	2,6	M6	16	0,62	65	2,6	5,7	12,5									
F85	L	160	6,3	122	4,8	52	2,1	22	0,9	M20	30	1,2	M20	30	1,2	/	/	3/8" BSPP	2x3/8" BSPP	85	3,3	/	/	/	/	/	/	M10	/	/	140	5,5	16,5	36,3									

Modello	2 BAR								4 BAR								6 BAR							
	Freq.		Forza		Momento Dinamico		Consumo d'aria		Freq.		Forza		Momento Dinamico		Consumo d'aria		Freq.		Forza		Momento Dinamico		Consumo d'aria	
	V/min	N	lb	kgcm	inlb	U/min*	cfm	V/min	N	lb	kgcm	inlb	U/min*	cfm	V/min	N	lb	kgcm	inlb	U/min*	cfm			
F8	2020	9,1	2	0,04	0,04	7	0,2	2950	19,3	4,3	0,04	0,04	19	0,7	3600	28,8	6,5	0,04	0,04	28	1,0			
F15	2280	75,7	17	0,27	0,23	20	0,7	2520	92,5	20,8	0,27	0,23	38	1,3	2820	115,9	26	0,27	0,23	67	2,4			
F15P	1920	54,5	12,3	0,27	0,23	20	0,7	2160	69,0	15,5	0,27	0,23	42	1,5	2340	81	18,2	0,27	0,23	80	2,8			
F18	2070	71,8	16,1	0,31	0,27	29	1,0	2520	106,4	23,9	0,31	0,27	55	1,9	3300	182,5	41	0,31	0,27	100	3,5			
F25	1860	108	24,3	0,57	0,49	32	1,1	2040	129,9	29,2	0,57	0,49	60	2,1	2220	179,8	40,4	0,57	0,49	105	3,7			
F40	1380	259,6	58,3	2,49	2,16	80	2,8	1560	331,8	74,6	2,49	2,16	190	6,7	1740	412,8	92,8	2,49	2,16	320	11,2			
F85	1680	2137,2	480,3	13,82	12,00	240	8,4	1980	2968,6	667,1	13,82	12,00	390	13,7	2280	3936,3	884,6	13,82	12,00	580	20,4			

* Con U/min indichiamo i NL/min cioè il consumo d'aria normalizzato alla pressione d'esercizio.

NOTA: Dimensioni con grado di accuratezza approssimativa in relazione a UNI 22768/1.

Le informazioni fornite non offrono alcuna garanzia, rappresentazione, induzione o licenza di alcun tipo. Esse si basano sulle migliori conoscenze OLI o sono ottenute da fonti ritenute accurate, di conseguenza OLI non si assume alcuna responsabilità legale. Le ultime e più aggiornate informazioni sono disponibili online.



» Conforme alla Direttiva Europea
» II2G Ex h IIB Tx Gb II2D Ex h IIIC Tx Db

S - Vibratore a sfera

I vibratori pneumatici rotazionali OLI serie "S" generano una vibrazione ad alta frequenza mediante il movimento di una sfera d'acciaio che ruota all'interno di due alloggiamenti in acciaio temperato e rettificato.

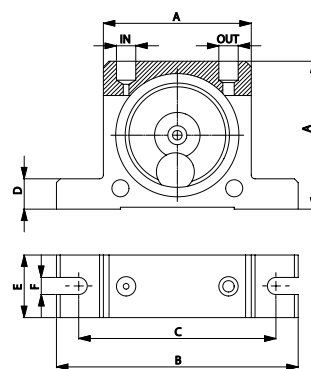

Modello	DIMENSIONI D'INGOMBRO												IN-OUT		Peso	
	A		B		C		D		E		F					
	mm	in	mm	in	mm	in	mm	in	mm	in	mm	in	kg	lb		
S8	50	2,0	86	3,4	68	2,7	12	0,5	20	0,8	7	0,3	1/8" BSPP	0,13	0,29	
S10	50	2,0	86	3,4	68	2,7	12	0,5	20	0,8	7	0,3	1/8" BSPP	0,13	0,29	
S13	65	2,6	113	4,5	90	3,5	16	0,6	25	1,0	9	0,4	1/4" BSPP	0,26	0,57	
S16	65	2,6	113	4,5	90	3,5	16	0,6	28	1,1	9	0,4	1/4" BSPP	0,30	0,66	
S20	80	3,2	128	5,1	104	4,1	16	0,6	33	1,3	9	0,4	1/4" BSPP	0,53	1,17	
S25	80	3,2	128	5,1	104	4,1	16	0,6	38	1,5	9	0,4	1/4" BSPP	0,63	1,39	
S30	100	3,9	160	6,3	130	5,1	20	0,8	45	1,8	11	0,4	3/8" BSPP	1,13	2,49	
S36	100	3,9	160	6,3	130	5,1	20	0,8	50	2,0	11	0,4	3/8" BSPP	1,34	2,95	

Modello	FREQUENZA			F.C. MAX						CONSUMO D'ARIA					
	Vpm			2 bar (29 psi)		4 bar (58 psi)		6 bar (87 psi)		2 bar (29 psi)		4 bar (58 psi)		6 bar (87 psi)	
	2 bar (29 psi)	4 bar (58 psi)	6 bar (87 psi)	kg	lb	kg	lb	kg	lb	l/min*	CF/min	l/min*	CF/min	l/min*	CF/min
S8	25500	31000	35000	13	29	26	57	36	79	83	2,9	145	5,1	195	6,9
S10	22500	28000	34000	25	55	47	103	71	156	92	3,2	150	5,3	200	7,1
S13	15000	18500	22500	32	70	55	121	87	191	94	3,3	158	5,6	225	7,9
S16	13000	17000	19500	45	99	80	176	110	242	122	4,3	200	7,1	280	9,9
S20	10500	14500	16500	72	158	122	268	172	378	130	4,6	230	8,1	340	12,0
S25	9200	12200	14000	93	205	157	345	205	451	160	5,7	290	10,2	425	15,0
S30	7800	9700	12500	151	332	247	543	321	706	215	7,6	375	13,2	570	20,1
S36	7300	9000	10000	206	453	315	693	405	891	260	9,2	475	16,8	675	23,8

* Con l/min indichiamo i NL/min cioè il consumo d'aria normalizzato alla pressione d'esercizio.

S - VIBRATORE A SFERA

APPLICAZIONE	Tramogge, sili, vagli, tavoli vibranti, scivoli
TIPO DI POLVERE	Secco e granulare
PROBLEMA RISOLTO	Scorrevolezza - separazione
CARATTERISTICHE	
SERVIZIO	Continuo
PRESSIONE D'ESERCIZIO	Da 2 bar a 6 bar (da 29 psi a 87 psi)
CIRCUITO PNEUMATICO	Filtro + regolazione + lubrificazione + elettrovalvola 3 vie 2 posizioni
QUALITÀ DELL'ARIA	Classe 5.4.4
TEMPERATURA D'ESERCIZIO	Da -20 °C a 150 °C (da -4 °F a 302 °F)
MASSIMO LIVELLO DI RUMOROSITÀ	90 dB(a)
TECNOLOGIA	Vibrazione rotazionale - alta frequenza
ATEX	II 2D c Tx II 2G c Tx
MATERIALE	Corpo in alluminio

NOTA: Dimensioni con grado di accuratezza approssimativa in relazione a UNI 22768/1.

Le informazioni fornite non offrono alcuna garanzia, rappresentazione, induzione o licenza di alcun tipo. Esse si basano sulle migliori conoscenze OLI o sono ottenute da fonti ritenute accurate, di conseguenza OLI non si assume alcuna responsabilità legale. Le ultime e più aggiornate informazioni sono disponibili online.



» Conforme alla Direttiva Europea
» II2G Ex h IIB Tx Gb II2D Ex h IIIC Tx Db
» III Db c TX

OR - Vibratore a rullo

Nella serie OR la vibrazione ad alta frequenza è generata da un rotore che descrive un movimento epicicloidale all'interno di una gabbia d'acciaio temprato. I prodotti sono caratterizzati da alta velocità, grande forza centrifuga (fino a 783 kg) e basso consumo d'aria.

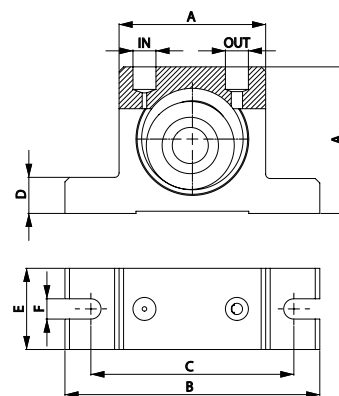

DIMENSIONI D'INGOMBRO

Modello	A		B		C		D		E		F		IN-OUT	Peso	
	mm	in	mm	in	mm	in	mm	in	mm	in	mm	in		kg	lb
OR50	50	2,0	86	3,4	68	2,7	12	0,5	30	1,2	7	0,3	1/8" BSPP	0,37	0,81
OR65	65	2,6	113	4,5	90	3,5	16	0,6	36	1,4	9	0,4	1/4" BSPP	0,76	1,67
OR80	80	3,2	128	5,1	102	4,0	16	0,6	40	1,6	9	0,4	1/4" BSPP	1,27	2,79
OR100	100	3,9	160	6,3	130	5,1	20	0,8	52	2,1	11	0,4	1/4"-3/8" BSPP	2,60	5,72

Modello	FREQUENZA			F.C. MAX						CONSUMO D'ARIA					
	Vpm			2 bar (29 psi)		4 bar (58psi)		6 bar (87psi)		2 bar (29 psi)		4 bar (58psi)		6 bar (87psi)	
	2 bar (29 psi)	4 bar (58psi)	6 bar (87psi)	kg	lb	kg	lb	kg	lb	l/min*	CF/min	l/min*	CF/min	l/min*	CF/min
OR50	21000	25000	29500	188	413	281	619	355	780	78	2,8	144	5,1	204	7,2
OR65	19000	22000	26000	235	516	439	966	552	1215	100	3,5	198	7,0	296	10,5
OR80	14000	16000	21500	342	752	587	1292	624	1373	122	4,3	255	9,0	378	13,3
OR100	6750	9750	11000	289	637	604	1329	783	1722	132	4,7	284	10,0	412	14,5

* Con l/min indichiamo i NI/min cioè il consumo d'aria normalizzato alla pressione d'esercizio.

OR - VIBRATORE A RULLO

APPLICAZIONE	Tramogge, sili, tubazioni, scivoli, compattazione calcestruzzo
TIPO DI POLVERE	Igroskopica
PROBLEMA RISOLTO	Scorrevolezza, compattazione

CARATTERISTICHE

SERVIZIO	Continuo
PRESSIONE D'ESERCIZIO	Da 2 bar a 6 bar (da 29 psi a 87 psi)
CIRCUITO PNEUMATICO	Filtro + regolazione + lubrificazione + elettrovalvola 3 vie 2 posizioni
QUALITÀ DELL'ARIA	Classe 5.4.4
TEMPERATURA D'ESERCIZIO	Da -20 °C a +200 °C (da -4 °F a +392 °F)
MASSIMO LIVELLO DI RUMOROSITÀ	<90 dB(a)
TECNOLOGIA	Vibratore rotazionale a rullo
ATEX	II 2D c Tx II 2G c Tx
MATERIALE	Corpo in alluminio e coperchi in ottone

NOTA: Dimensioni con grado di accuratezza approssimativa in relazione a UNI 22768/1.

Le informazioni fornite non offrono alcuna garanzia, rappresentazione, induzione o licenza di alcun tipo. Esse si basano sulle migliori conoscenze OLI o sono ottenute da fonti ritenute accurate, di conseguenza OLI non si assume alcuna responsabilità legale. Le ultime e più aggiornate informazioni sono disponibili online.



- » Conforme alla Direttiva Europea
- » II2G Ex h IIB Tx Gb II2D Ex h IIIC Tx Db
- » III Db c TX

OT - Vibratore a turbina

Gli OT generano una vibrazione ad alta frequenza grazie alla rotazione ad altissima velocità di una turbina con masse integrate.

Rispetto alle serie S (a sfera) e OR (a rullo), la serie OT è più silenziosa e ha una velocità di rotazione maggiore grazie alla presenza di cuscinetti, arrivando a sviluppare forze centrifughe fino a 781kg.



OT - VIBRATORE A TURBINA

APPLICAZIONE	Tramogge, sili, vagli, tavoli vibranti, scivoli, compattazione calcestruzzo
TIPO DI POLVERE	Secco e granulare [alimentare], calcestruzzo
PROBLEMA RISOLTO	Scorrevolezza, separazione, compattazione

CARATTERISTICHE

SERVIZIO	Continuo
PRESSIONE D'ESERCIZIO	Da 2 bar a 6 bar (da 29 psi a 87 psi)
CIRCUITO PNEUMATICO	Filtro + regolazione + elettrovalvola 3 vie 2 posizioni
QUALITÀ DELL'ARIA	Classe 5.4.1
TEMPERATURA D'ESERCIZIO	Da -20 °C a +120 °C (da -4 °F a +248 °F)
MASSIMO LIVELLO DI RUMOSITÀ	<90 dB(a)
TECNOLOGIA	Vibrazione della turbina - alta frequenza e forza centrifuga
ATEX	II 2D c Tx II 2G c Tx
MATERIALE	Corpo in alluminio

NOTA: Dimensioni con grado di accuratezza approssimativa in relazione a UNI 22768/1.

Le informazioni fornite non offrono alcuna garanzia, rappresentazione, induzione o licenza di alcun tipo. Esse si basano sulle migliori conoscenze OLI o sono ottenute da fonti ritenute accurate, di conseguenza OLI non si assume alcuna responsabilità legale. Le ultime e più aggiornate informazioni sono disponibili online.



- » Conforme alla Direttiva Europea
- » II2G Ex h IIB Tx Gb II2D Ex h IIIC Tx Db
- » III Db c TX

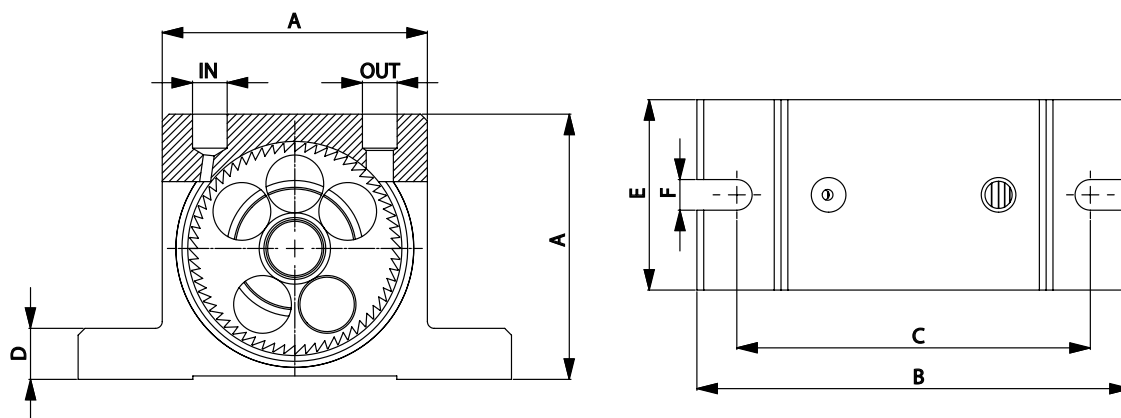

DIMENSIONI D'INGOMBRO

Modello	A		B		C		D		E		F		IN-OUT	Peso	
	mm	in	mm	in	mm	in	mm	in	mm	in	mm	in		kg	lb
OT8	50	2,0	86	3,4	68	2,7	12	0,5	33	1,3	7	0,3	1/8" BSPP	0,25	0,55
OT10	50	2,0	86	3,4	68	2,7	12	0,5	33	1,3	7	0,3	1/8" BSPP	0,26	0,56
OT10S	50	2,0	86	3,4	68	2,7	12	0,5	33	1,3	7	0,3	1/8" BSPP	0,26	0,58
OT13	65	2,6	113	4,5	90	3,5	16	0,6	42	1,7	9	0,4	1/4" BSPP	0,57	1,24
OT16	65	2,6	113	4,5	90	3,5	16	0,6	42	1,7	9	0,4	1/4" BSPP	0,58	1,28
OT16S	65	2,6	113	4,5	90	3,5	16	0,6	42	1,7	9	0,4	1/4" BSPP	0,61	1,35
OT20	80	3,2	128	5,0	104	4,1	16	0,6	56	2,2	9	0,4	1/4" BSPP	1,09	2,40
OT25	80	3,2	128	5,0	104	4,1	16	0,6	56	2,2	9	0,4	1/4" BSPP	1,12	2,46
OT25S	80	3,2	128	5,0	104	4,1	16	0,6	56	2,2	9	0,4	1/4" BSPP	1,20	2,64
OT30	100	3,9	160	6,3	130	5,1	20	0,8	73	2,9	11	0,4	3/8" BSPP	2,20	4,84
OT36	100	3,9	160	6,3	130	5,1	20	0,8	73	2,9	11	0,4	3/8" BSPP	2,30	5,06
OT36S	100	3,9	160	6,3	130	5,1	20	0,8	73	2,9	11	0,4	3/8" BSPP	2,53	5,57

Modello	FREQUENZA			F.C. MAX						CONSUMO D'ARIA					
	Vpm			2 bar (29 psi)		4 bar (58psi)		6 bar (87psi)		2 bar (29 psi)		4 bar (58psi)		6 bar (87psi)	
	2 bar (29 psi)	4 bar (58psi)	6 bar (87psi)	kg	lb	kg	lb	kg	lb	l/min*	CF/min	l/min*	CF/min	l/min*	CF/min
OT8	34000	38000	42000	110	242	205	451	292	641	45	1,6	81	2,9	110	3,9
OT10	26000	33000	38000	105	231	171	377	252	554	45	1,6	81	2,9	110	3,9
OT10S	17200	23400	26000	72	159	147	323	187	410	45	1,6	81	2,9	110	3,9
OT13	24500	28500	31000	202	444	263	579	300	659	122	4,3	204	7,2	285	10,1
OT16	18000	20000	21000	194	427	239	527	264	581	122	4,3	204	7,2	285	10,1
OT16S	11500	15000	17500	129	285	196	431	234	516	122	4,3	204	7,2	285	10,1
OT20	14500	19000	23000	251	552	404	888	526	1157	184	6,5	318	11,2	452	16,0
OT25	13200	15500	17000	244	537	336	740	508	1117	184	6,5	318	11,2	452	16,0
OT25S	9000	11000	13500	214	471	335	738	483	1063	184	6,5	318	11,2	452	16,0
OT30	11000	12500	14500	351	771	721	1586	781	1718	322	11,4	542	19,1	749	26,5
OT36	8500	11500	12000	341	751	698	1536	749	1648	322	11,4	542	19,1	749	26,5
OT36S	6000	7000	8500	406	893	706	1554	754	1660	322	11,4	542	19,1	749	26,5

* Con l/min indichiamo i NI/min cioè il consumo d'aria normalizzato alla pressione d'esercizio.

NOTA: Dimensioni con grado di accuratezza approssimativa in relazione a UNI 22768/1.

Le informazioni fornite non offrono alcuna garanzia, rappresentazione, induzione o licenza di alcun tipo. Esse si basano sulle migliori conoscenze OLI o sono ottenute da fonti ritenute accurate, di conseguenza OLI non si assume alcuna responsabilità legale. Le ultime e più aggiornate informazioni sono disponibili online.



» Conforme alla Direttiva Europea
 » II2G Ex h IIB Tx Gb II2D Ex h IIIC Tx Db
 » III Db c TX

MVE-DC - Vibratore elettrico corrente continua

I motovibratori elettrici esterni MVE DC sono costituiti da un motore elettrico alloggiato in una robusta carcassa in alluminio progettato FMEA, con pesi eccentrici montati su entrambe le estremità dell'albero che funzionano a 12 o 24 volt.

Un MVE originariamente progettato per betoniere per calcestruzzo e altri veicoli industriali o agricoli, in grado di resistere ad ambienti gravosi.



II 3D Temp. Class: ● 100 °C

Wm (kgcm)	Modello	RPM	Forza centrifuga (kg)	Peso (kg)	CARATTERISTICHE ELETTRICHE			
					Potenza in ingresso (kW)	Corrente nominale A max	Pressacavo	
1,0	MVE 50/3N-DC-10A0-12V	3.000	50	4,4	0,08	6,60	M16	●
1,0	MVE 50/3N-DC-10A0-24V	3.000	50	4,4	0,08	3,30	M16	●
1,1	MVE 120/3N-DC-23A0-12V	3.000	117	7,2	0,12	9,50	M20	●
1,1	MVE 120/3N-DC-23A0-24V	3.000	117	7,2	0,12	4,80	M20	●
4,2	MVE 200/3N-DC-23A0-12V	3.000	200	6,5	0,16	13,30	M20	●
4,2	MVE 200/3N-DC-23A0-24V	3.000	200	6,5	0,16	6,70	M20	●
10,4	MVE 500/3N-DC-40A0-24V	3.000	530	15,8	0,26	11,00	M20	●
22,4	MVE 1500/3N-DC-50A0-24V	3.000	1,616	23	0,52	21,50	M20	●
22,4	MVE 1500/3N-BL-50A0-24V *	3,000	1,616	23	0,5	20	M20	●

* Brushless

MVE-DC - VIBRATORE ELETTRICO CORRENTE CONTINUA

APPLICAZIONE	Pompe calcestruzzo, tramogge autoveicoli, spargisale, cassoni ribaltabili
TIPO DI POLVERE	Granulare, calcestruzzo
PROBLEMA RISOLTO	Ponti e fori di topo

CARATTERISTICHE

SERVIZIO	Continuo - S1
TEMPERATURA D' ESERCIZIO	Da -20 °C a +40 °C (da -4 °F a +104 °F)
MASSIMO LIVELLO DI RUMOSITÀ	76 dB(a)
ATEX	II3D Ex tc IIIC Tx IP69K
MATERIALE	Corpo in alluminio, coperchi in acciaio inossidabile /alluminio (verniciatura a polvere)

ACCESSORI

CABLAGGIO	Disponibile su richiesta, personalizzabile
-----------	--

NOTA: Dimensioni con grado di accuratezza approssimativa in relazione a UNI 22768/1.

Le informazioni fornite non offrono alcuna garanzia, rappresentazione, induzione o licenza di alcun tipo. Esse si basano sulle migliori conoscenze OLI o sono ottenute da fonti ritenute accurate, di conseguenza OLI non si assume alcuna responsabilità legale. Le ultime e più aggiornate informazioni sono disponibili online.



- » II3D Ex tc IIIC Tx IP69K
- » Attrezzature e sistemi di protezione destinati ad essere utilizzati in atmosfera potenzialmente esplosiva [Zona 22] - Direttiva 2014/34/UE
- » Conformità requisiti essenziali di sicurezza e di tutela della salute
- » IEC 60034-1, IEC EN 60079-0, IEC EN 60079-31

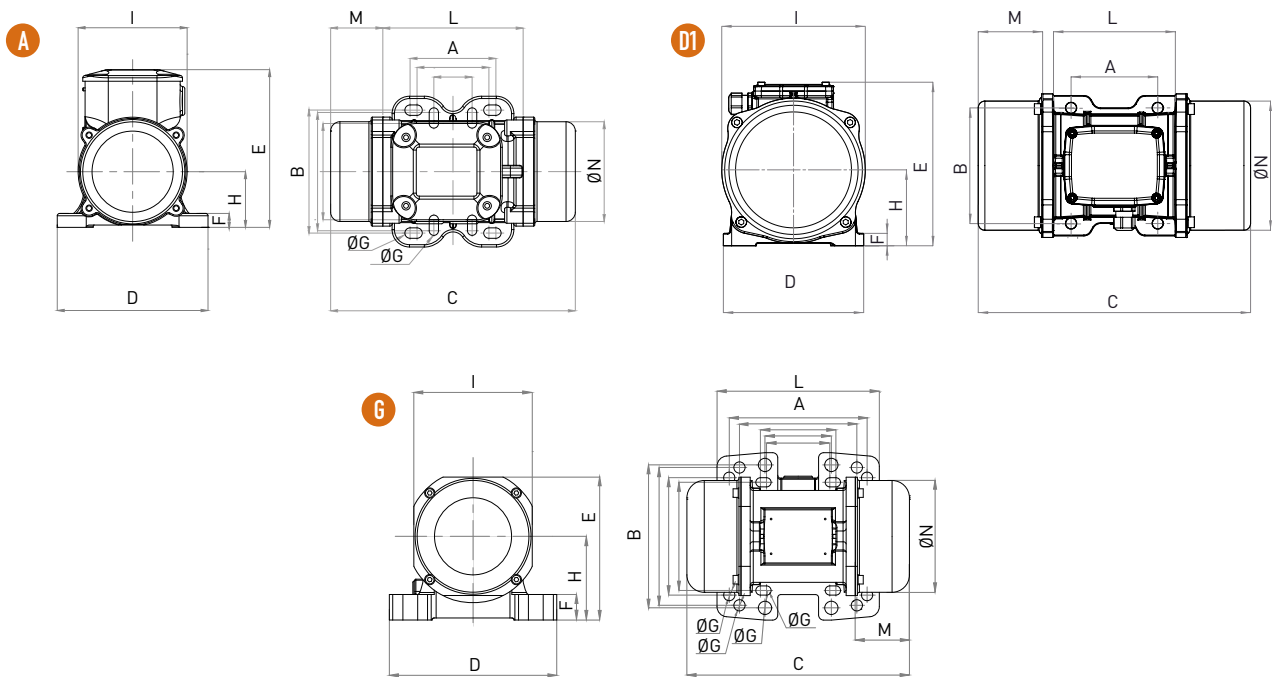

DIMENSIONI DI INGOMBRO (mm)

Modello	Disegno	Taglia	C	M	A	B	Ø G	Fori	D	E	F	H	I	L	N
MVE 50/3N-DC-10A0-12V	A	10A0	213	45	Foratura multipla			4	130	136	12	48	94	121	85
MVE 50/3N-DC-10A0-24V	A	10A0	213	45	62-74	106	9								
MVE 120/3N-DC-23A0-12V	G	23A0	218	53	Foratura multipla			4	164	140	25	82	116	159	110
MVE 120/3N-DC-23A0-24V	G	23A0	218	53	62-74	106	9								
MVE 200/3N-DC-23A0-12V	G	23A0	218	53	Foratura multipla			4	164	140	25	82	116	159	110
MVE 200/3N-DC-23A0-24V	G	23A0	218	53	65	140	13								
MVE 500/3N-DC-40A0-24V	D1	40A0	330	78	105	140	13	4	170	195	15	92	174	166	160
MVE 1500/3N-DC-50A0-24V	D1	50A0	324	63	120	170	18	4	208	210	18	96	185	192	165
MVE 1500/3N-BL-50A0-24V	D1	50A0	324	63	120	170	18	4	208	210	18	96	185	192	165

NOTA: Dimensioni con grado di accuratezza approssimativa in relazione a UNI 22768/1.

Le informazioni fornite non offrono alcuna garanzia, rappresentazione, induzione o licenza di alcun tipo. Esse si basano sulle migliori conoscenze OLI o sono ottenute da fonti ritenute accurate, di conseguenza OLI non si assume alcuna responsabilità legale. Le ultime e più aggiornate informazioni sono disponibili online.



MVE - 2 poli vibratore elettrico - Trifase

Motori elettrici vibranti per applicazioni generali in vari settori industriali su tavole vibranti, silos e tramogge. Gli MVE 2 poli sono disponibili sia in versione monofase che trifase, oltre che in corrente continua con tensioni diverse; sono adatti per l'utilizzo con inverter (variante di frequenza) e hanno una forza centrifuga che va da 20 a 800 kg, regolabile su ogni singolo modello.

Essendo l'ampiezza della vibrazione inversamente proporzionale alla velocità, su strutture rigide tipo silos o tramogge si preferisce un MVE a 2 poli per evitare possibili danneggiamenti ai punti di saldatura.



Class II Div.2: Temp. Class **T4**
ExII 2D Temp. Class: ● 100 °C ● 135 °C

* Connessione morsetteria: **Y** High Voltage

Wm (kgcm)		Modello		Forza centrifuga (kg)		Peso (kg)		CARATTERISTICHE ELETTRICHE								
50Hz	60Hz	50Hz	60Hz	50Hz	60Hz	50Hz	60Hz	Potenza in ingresso (kW)		Corrente nominale		* Connessione Morsetteria	Ia/In		Pressa-cavo	
50Hz	60Hz	50Hz	60Hz	50Hz	60Hz	50Hz	60Hz	50Hz	60Hz	50Hz (400V)	60Hz (460V)		50Hz	60Hz	Metrico	
1,3	1,0	MVE 60/3E-10A0	MVE 60/36E-10A0	66	71	4		0,09	0,09	0,25	0,23	Y	3,2	3,2	M16	●
2,0	1,3	MVE 100/3E-10A0	MVE 100/36E-10A0	98	95	5		0,09	0,09	0,25	0,23	Y	3,2	3,2	M16	●
3,7	2,6	MVE 200/3E-20A0	MVE 200/36E-20A0	187	189	7		0,15	0,18	0,35	0,30	Y	3,5	3,5	M20	●
3,7	2,6	MVE 200/3E-23A0	MVE 200/36E-23A0	187	189	7		0,15	0,18	0,35	0,30	Y	3,5	3,5	M20	●
6,4	4,5	MVE 300/3E-30A0	MVE 300/36E-30A0	321	323	10		0,25	0,28	0,52	0,45	Y	3,8	3,7	M20	●
8,0	5,7	MVE 400/3E-30A0	MVE 400/36E-30A0	407	411	10		0,27	0,33	0,58	0,60	Y	3,7	3,7	M20	●
10,3	7,4	MVE 500/3E-40A0	MVE 500/36E-40A0	530	534	16		0,50	0,58	0,96	0,97	Y	4,2	4,4	M20	●
14,9	10,6	MVE 700/3E-40A0	MVE 700/36E-40A0	758	765	17		0,59	0,61	1,25	1,24	Y	4,5	5,2	M20	●
15,7	11,1	MVE 800/3E-50A0	MVE 800/36E-50A0	794	800	20		0,70	0,84	1,45	1,50	Y	4,0	4,0	M20	●

MVE - 2 POLI VIBRATORE ELETTRICO - TRIFASE

APPLICAZIONE	Tramogge, silos, trasporti, vagli
TIPO DI POLVERE	Fine, secca, granulare
PROBLEMA RISOLTO	Ponti e fori di topo

CARATTERISTICHE

SERVIZIO	Continuo - S1
FREQUENZE D'USO	Da 20Hz a 60Hz [con inverter]
TEMPERATURA D'ESERCIZIO	Da -20 °C a +40 °C [da -4 °F a +104 °F]
MASSIMO LIVELLO DI RUMOROSITÀ	76 dB(a)
ATEX	II3D Ex tc IIIC Tx IP66
MATERIALE	Corpo in alluminio - Coperchi in alluminio (verniciatura a polvere)

ACCESSORI

ALTRE CERTIFICAZIONI	Certificazione di "Sicurezza aumentata" dalla taglia 20 alla 50 Disponibile anche la versione adatta a lavorare fino a +55 (+131 ° F)
----------------------	--

NOTA: Dimensioni con grado di accuratezza approssimativa in relazione a UNI 22768/1.

Le informazioni fornite non offrono alcuna garanzia, rappresentazione, induzione o licenza di alcun tipo. Esse si basano sulle migliori conoscenze OLI o sono ottenute da fonti ritenute accurate, di conseguenza OLI non si assume alcuna responsabilità legale. Le ultime e più aggiornate informazioni sono disponibili online.



- » II2D Ex tb IIIC Tx Db IP66
- » Attrezzature e sistemi di protezione destinati ad essere utilizzati in atmosfera potenzialmente esplosiva [Zona 21] - Direttiva 2014/34/UE
- » Conformità requisiti essenziali di sicurezza e di tutela della salute
- » IEC 60034-1, IEC EN 60079-0, IEC EN 60079-31

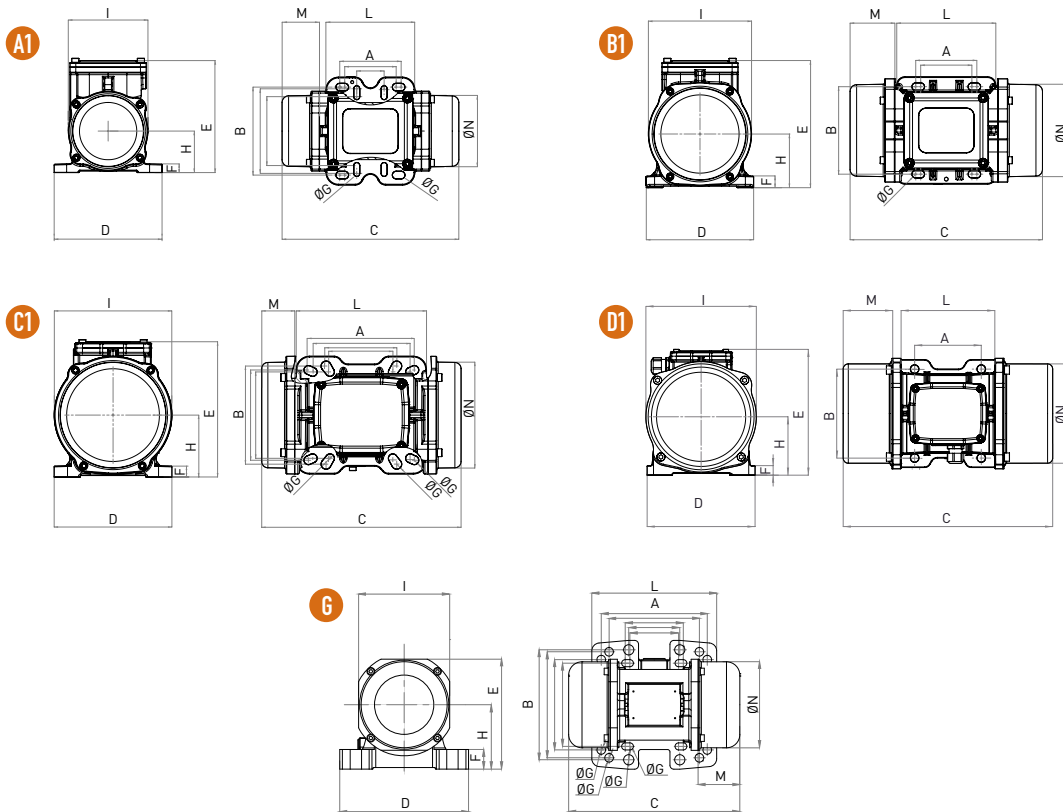

Modello		Disegno	Taglia	DIMENSIONI DI INGOMBRO (mm)														
				C		M		A	B	Ø G	Fori	D	E	F	H	I	L	N
50Hz	60Hz			50Hz	60Hz	50Hz	60Hz											
MVE 60/3E-10A0	MVE 60/36E-10A0	A1	10A0	213		45		Foratura multipla 62-74 106 9 33 83-102 7			4	130	135	11	50	96	107	85
MVE 100/3E-10A0	MVE 100/36E-10A0	A1	10A0	213		45		Foratura multipla 62-74 106 9 33 83-102 7			4	130	135	11	50	96	107	85
MVE 200/3E-20A0	MVE 200/36E-20A0	B1	20A0	233		54		62-74	106	9	4	130	154	15	65	125	120	112
MVE 200/3E-23A0	MVE 200/36E-23A0	G	23A0	222		55		Foratura multipla 62-74 106 9 65 140 13 115 135 11 135 115 11			4	164	140	25	82	116	159	110
MVE 300/3E-30A0	MVE 300/36E-30A0	C1	30A0	254		42		Foratura multipla 80 110 11 90 125 13 124 110 11 135 115 11			4	150	173	15	79	150	166	134
MVE 400/3E-30A0	MVE 400/36E-30A0	C1	30A0	274		52		Foratura multipla 80 110 11 90 125 13 124 110 11 135 115 11			4	150	173	15	79	150	166	134
MVE 500/3E-40A0	MVE 500/36E-40A0	D1	40A0	330		78		105	140	13	4	170	196	20	92	169	166	158
MVE 700/3E-40A0	MVE 700/36E-40A0	D1	40A0	330		78		105	140	13	4	170	196	20	92	169	166	158
MVE 800/3E-50A0	MVE 800/36E-50A0	D1	50A0	321		62		120	170	17	4	208	210	22	96	185	192	170

NOTA: Dimensioni con grado di accuratezza approssimativa in relazione a UNI 22768/1.

Le informazioni fornite non offrono alcuna garanzia, rappresentazione, induzione o licenza di alcun tipo. Esse si basano sulle migliori conoscenze OLI o sono ottenute da fonti ritenute accurate, di conseguenza OLI non si assume alcuna responsabilità legale. Le ultime e più aggiornate informazioni sono disponibili online.



» Class II Div.2 Group F, G T4
 » Conforme a UL 1004-1, UL 1004-3, UL60079-31, UL60079-0, CSA 60079-0, CSA 60079-31, CSA 22.2 N°100, CSA 22.2 N°77

MVE - 2 poli vibratore elettrico - Monofase

I motori elettrici monofase sono la soluzione ideale nei casi in cui la corrente trifase non è disponibile. Gli MVE 2 poli monofase sviluppano una forza centrifuga fino a 323 Kg.



Class II Div.2: Temp. Class **T4**
ExII 2D Temp. Class: ● 100 °C

Wm (Kgcm)		Modello		Forza centrifuga (kg)		Peso (kg)		CARATTERISTICHE ELETTRICHE						
50Hz	60Hz	50Hz	60Hz	50Hz	60Hz	50Hz	60Hz	Potenza in ingresso (kW)		Corrente nominale		Pressa-cavo	Condensatore*	
50Hz	60Hz	50Hz	60Hz	50Hz	60Hz	50Hz	60Hz	50Hz	60Hz	50Hz (230V)	60Hz (115V)	Metric	50Hz (230V)	60Hz (115V)
1,3	1,0	MVE 60/3E-10A0-M	MVE 60/36E-10A0-M	66	71	4		0,08	0,09	0,43	1,03	M16	3,0	6,3
2,0	1,3	MVE 100/3E-10A0-M	MVE 100/36E-10A0-M	98	95	5		0,10	0,11	0,54	1,30	M16	4,0	8,0
3,7	2,6	MVE 200/3E-20A0-M	MVE 200/36E-20A0-M	187	189	7		0,18	0,21	1,14	2,62	M20	8,0	16,0
3,7	2,6	MVE 200/3E-23A0-M	MVE 200/36E-23A0-M	187	189	7		0,18	0,21	1,14	2,62	M20	8,0	16,0
6,4	4,5	MVE 300/3E-30A0-M	MVE 300/36E-30A0-M	321	323	10		0,27	0,28	1,58	3,43	M20	12,5	25,0

*NOTA: Condensatore non incluso (da ordinare separatamente)

MVE - 2 POLI VIBRATORE ELETTRICO - MONOFASE

APPLICAZIONE	Tramogge, sili, trasporti, vagli
TIPO DI POLVERE	Fine, secca, granulare
PROBLEMA RISOLTO	Ponti e fori di topo

CARATTERISTICHE

SERVIZIO	Continuo - S1
FREQUENZE D'USO	Da 20Hz a 60Hz [con inverter]
TEMPERATURA D'ESERCIZIO	Da -20 °C a +40 °C (da -4 °F a +104 °F)
MASSIMO LIVELLO DI RUMOROSITÀ	76 dB(a)
ATEX	II2D Ex tb IIIIC Tx Db IP66
MATERIALE	Corpo in alluminio - Coperchi in alluminio (verniciatura a polvere)

ACCESSORI

CONDENSATORE	Disponibile su richiesta
--------------	--------------------------

NOTA: Dimensioni con grado di accuratezza approssimativa in relazione a UNI 22768/1.

Le informazioni fornite non offrono alcuna garanzia, rappresentazione, induzione o licenza di alcun tipo. Esse si basano sulle migliori conoscenze OLI o sono ottenute da fonti ritenute accurate, di conseguenza OLI non si assume alcuna responsabilità legale. Le ultime e più aggiornate informazioni sono disponibili online.



- » II2D Ex tb IIIIC Tx Db IP66
- » Attrezzature e sistemi di protezione destinati ad essere utilizzati in atmosfera potenzialmente esplosiva [Zona 21] - Direttiva 2014/34/UE
- » Conformità requisiti essenziali di sicurezza e di tutela della salute
- » IEC 60034-1, IEC EN 60079-0, IEC EN 60079-31

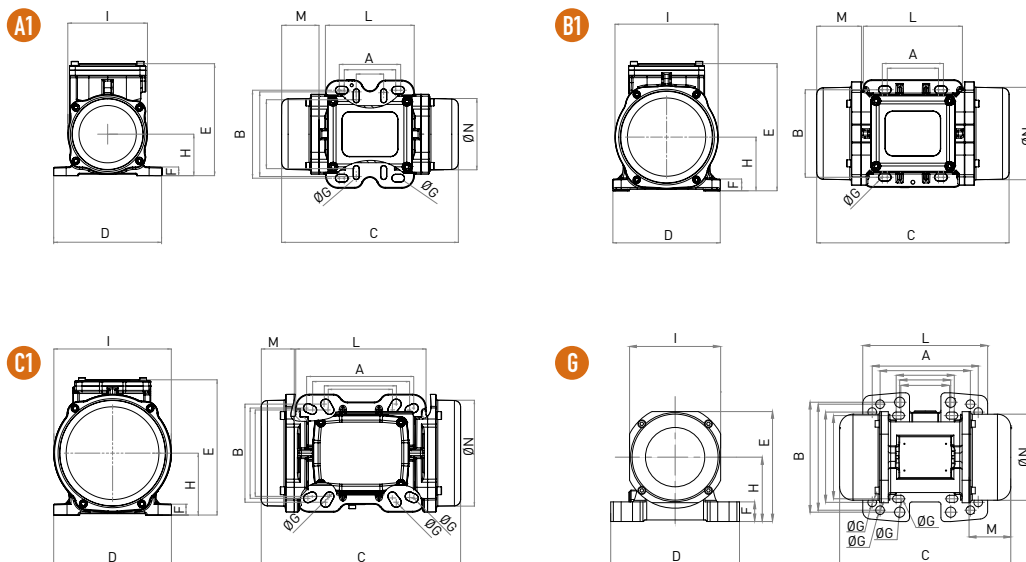

Modello		Disegno	Taglia	DIMENSIONI DI INGOMBRO (mm)													
				C		M		A	B	Ø G	Fori	D	E	F	H	I	L
50Hz	60Hz			50Hz	60Hz	50Hz	60Hz										
MVE 60/3E-10A0-M	MVE 60/36E-10A0-M	A1	10A0	213	45	Foratura multipla 62-74 106 9 33 83-102 7			4	130	135	11	50	96	107	85	
MVE 100/3E-10A0-M	MVE 100/36E-10A0-M	A1	10A0	213	45	Foratura multipla 62-74 106 9 33 83-102 7			4	130	135	11	50	96	107	85	
MVE 200/3E-20A0-M	MVE 200/36E-20A0-M	B1	20A0	233	54	62-74	106	9	4	130	154	15	65	125	120	112	
MVE 200/3E-23A0-M	MVE 200/36E-23A0-M	G	23A0	222	55	Foratura multipla 62-74 106 9 65 140 13 115 135 11 135 115 11			4	164	140	25	82	116	159	110	
MVE 300/3E-30A0-M	MVE 300/36E-30A0-M	C1	30A0	254	42	Foratura multipla 80 110 11 90 125 13 124 110 11 135 115 11			4	154	173	15	79	150	166	134	

NOTA: Dimensioni con grado di accuratezza approssimativa in relazione a UNI 22768/1.

Le informazioni fornite non offrono alcuna garanzia, rappresentazione, induzione o licenza di alcun tipo. Esse si basano sulle migliori conoscenze OLI o sono ottenute da fonti ritenute accurate, di conseguenza OLI non si assume alcuna responsabilità legale. Le ultime e più aggiornate informazioni sono disponibili online.



» Class II Div.2 Group F, G T4
 » Conforme a UL 1004-1, UL 1004-3, UL60079-31, UL60079-0, CSA 60079-0, CSA 60079-31, CSA 22.2 N°100, CSA 22.2 N°77

MVE-MICRO - 2 poli Vibratore elettrico

I motovibratori esterni MVE-MICRO sono caratterizzati dalle loro ridotte dimensioni e sono costituiti da un motore elettrico alloggiato in un robusto corpo in alluminio, con pesi eccentrici montati su entrambe le estremità dell'albero.

Si adattano a piccole attrezzature vibranti o tramogge pur garantendo una forza centrifuga significativa.



Class II Div.2: Temp. Class **T4**
II 3D Temp. Class: ● 100 °C

* Connessione morsetteria: Y High Voltage

TRIFASE

Wm (kgcm)		Modello		Forza centrifuga (kg)		Peso (kg)		CARATTERISTICHE ELETTRICHE							
50Hz	60Hz	50Hz	60Hz	50Hz	60Hz	50Hz	60Hz	Potenza in ingresso (kW)		Corrente nominale A max			* Connessione Morsetteria	Pressa-cavo Metrico	
50Hz	60Hz	50Hz	60Hz	50Hz	60Hz	50Hz	60Hz	50Hz	60Hz	50Hz (230V)	50Hz (400V)	60Hz (460V)			
0,4	0,4	MVE 21/3E-MICRO	MVE 21/36E-MICRO	20	29	2		0,04	0,04	0,21	0,12	0,12	Y	M16	●
0,9	0,9	MVE 41/3E-MICRO	MVE41/36E-MICRO	45	65	2		0,06	0,06	0,30	0,18	0,18	Y	M16	●

MONOFASE

Wm (kgcm)		Modello		Forza centrifuga (kg)		Peso (kg)		CARATTERISTICHE ELETTRICHE					
50Hz	60Hz	50Hz	60Hz	50Hz	60Hz	50Hz	60Hz	Potenza in ingresso (kW)		Corrente nominale A max		Pressacavo	
50Hz	60Hz	50Hz	60Hz	50Hz	60Hz	50Hz	60Hz	50Hz	60Hz	50Hz (230V)	60Hz (115V)	Metrico	
0,1	0,1	MVE 3/3E-MICRO-M	MVE 3/36E-MICRO-M	4	6	1,6		0,03	0,04	0,30	0,80	M16	●
0,1	0,1	MVE 6/3E-MICRO-M	MVE 6/36E-MICRO-M	6	9	1,6		0,03	0,04	0,30	0,80	M16	●
0,4	0,4	MVE 21/3E-MICRO-M	MVE 21/36E-MICRO-M	20	29	2		0,04	0,07	0,20	0,80	M16	●
0,9	0,9	MVE 41/3E-MICRO-M	MVE 41/36E-MICRO-M	45	65	2,4		0,05	0,07	0,25	0,80	M16	●

MVE-MICRO - 2 POLI VIBRATORE ELETTRICO

APPLICAZIONE	Piccole tramogge, micro vagli, scivoli, tavole, trasporti, canale vibranti
TIPO DI POLVERE	Fine, secca
PROBLEMA RISOLTO	Ponti e fori di topo

CARATTERISTICHE

SERVIZIO	Continuo - S1
TEMPERATURA D'ESERCIZIO	Da -20 °C a +40 °C (da -4 °F a +104 °F) Da -20 °C a +55 °C (da -4 °F a +131 °F)
MASSIMO LIVELLO DI RUMOROSITÀ	76 dB(A)
ATEX	II2D Ex tb IIIC Tx Db IP66
MATERIALE	Corpo in alluminio, coperchi in acciaio inossidabile
CONDENSATORE	Incluso (sui modelli 1ph)

NOTA: Dimensioni con grado di accuratezza approssimativa in relazione a UNI 22768/1.

Le informazioni fornite non offrono alcuna garanzia, rappresentazione, induzione o licenza di alcun tipo. Esse si basano sulle migliori conoscenze OLI o sono ottenute da fonti ritenute accurate, di conseguenza OLI non si assume alcuna responsabilità legale. Le ultime e più aggiornate informazioni sono disponibili online.



- » II2D Ex tb IIIC Tx Db IP66
- » Attrezzature e sistemi di protezione destinati ad essere utilizzati in atmosfera potenzialmente esplosiva (Zona 21) - Direttiva 2014/34/UE
- » Conformità requisiti essenziali di sicurezza e di tutela della salute
- » IEC 60034-1, IEC EN 60079-0, IEC EN 60079-31

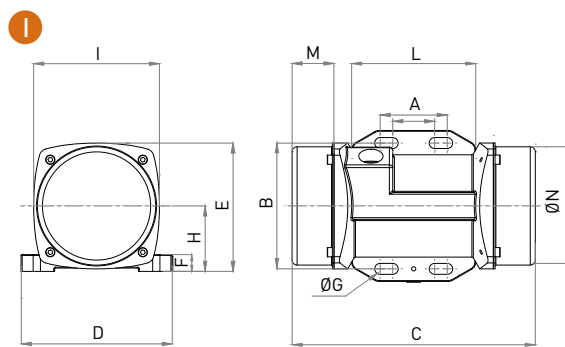
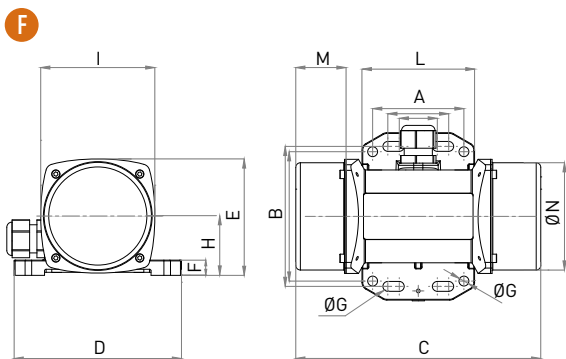

TRIFASE

Modello		Disegno	DIMENSIONI DI INGOMBRO (mm)												
50Hz	60Hz		C	M	A	B	ØG	Fori	D	E	F	H	I	L	N
			50Hz	50Hz	Foratura multipla										
MVE 21/3E-MICRO	MVE21/36E-MICRO	F	145	25	25-40	92	6.5	4	110	76	10	39	75	74	70
					60	85	6.5								
MVE 41/3E-MICRO	MVE 41/36E-MICRO	F	161	33	25-40	92	6.5	4	110	76	10	39	75	74	70
					60	85	6.5								

MONOFASE

Modello		Disegno	DIMENSIONI DI INGOMBRO (mm)												
50Hz	60Hz		C	M	A	B	ØG	Fori	D	E	F	H	I	L	N
			50Hz	50Hz	Foratura multipla										
MVE 3/3E-MICRO-M	MVE 3/36E-MICRO-M	F	145	25	25-40	92	6.5	4	110	76	10	39	75	74	70
					60	85	6.5								
MVE 6/3E-MICRO-M	MVE 6/36E-MICRO-M	I	145	25	25-40	75	6.5	4	90	76	10	39	75	74	70
					-	-	-								
MVE 21/3E-MICRO-M	MVE 21/36E-MICRO-M	F	145	25	25-40	92	6.5	4	110	76	10	39	75	74	70
					60	85	6.5								
MVE 41/3E-MICRO-M	MVE 41/36E-MICRO-M	F	161	25	25-40	92	6.5	4	110	76	10	39	75	74	70
					60	85	6.5								

NOTA: Dimensioni con grado di accuratezza approssimativa in relazione a UNI 22768/1.

Le informazioni fornite non offrono alcuna garanzia, rappresentazione, induzione o licenza di alcun tipo. Esse si basano sulle migliori conoscenze OLI o sono ottenute da fonti ritenute accurate, di conseguenza OLI non si assume alcuna responsabilità legale. Le ultime e più aggiornate informazioni sono disponibili online.



» Class II Div.2 Group F, G T4
 » Conforme a UL 1004-1, UL 1004-3, UL60079-31, UL60079-0, CSA 60079-0, CSA 60079-31, CSA 22.2 N°100, CSA 22.2 N°77

MVO - Vibratore idraulico

Il vibratore MVO genera una vibrazione rotazionale ad alta frequenza grazie ad un sistema idraulico che attiva una massa eccentrica.

Sono molto resistenti e facili da installare, non richiedono collegamenti elettrici o pneumatici ma solo quello idraulico.



MVO - VIBRATORE IDRAULICO

APPLICAZIONE	Cassoni ribaltabili, macchine agricole, benne
TIPO DI POLVERE	Igrosopica, umida, appiccicosa, granulare
PROBLEMA RISOLTO	Distaccamento

CARATTERISTICHE

SERVIZIO	Continuo - S1
PRESSIONE D'ESERCIZIO	Da 70 bar a 120 bar (da 1,015 psi a 4.350 psi)
CIRCUITO IDRAULICO	Regolatore di flusso + filtro (maglia 30-60 micron)
TAGLIA MOTORE	3.12 Cm ³ /giro
TEMPERATURA D'ESERCIZIO	Da -20 °C a +60 °C (da -4 °F a +140 °F)
VISCOSITÀ OLIO	Da 20 mm ² /sec a 100 mm ² /sec
TIPO OLIO	HLP HV (D IN 51524) Olio minerale idraulico
PORTATA	2,24 L/Min (700 rpm) - 9,6 L/Min (3.000 rpm) - 19,2 L/Min (6.000 rpm)
MASSIMO LIVELLO DI RUMOROSITÀ	80 dB(A)
MODELLO MOTORE	XV-1M/3.2
TECNOLOGIA	Vibratore idraulico rotazionale
MATERIALE	Corpo in ghisa grigia (verniciatura a polvere ral 2004)

NOTA: Dimensioni con grado di accuratezza approssimativa in relazione a UNI 22768/1.

Le informazioni fornite non offrono alcuna garanzia, rappresentazione, induzione o licenza di alcun tipo. Esse si basano sulle migliori conoscenze OLI o sono ottenute da fonti ritenute accurate, di conseguenza OLI non si assume alcuna responsabilità legale. Le ultime e più aggiornate informazioni sono disponibili online.



» Conforme alla Direttiva Europea

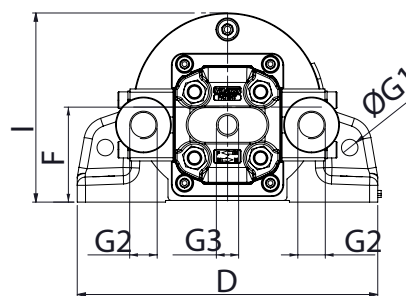
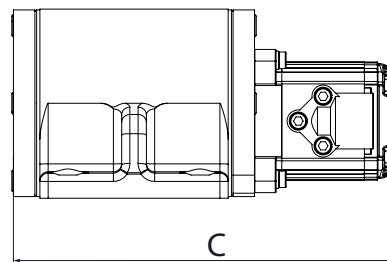
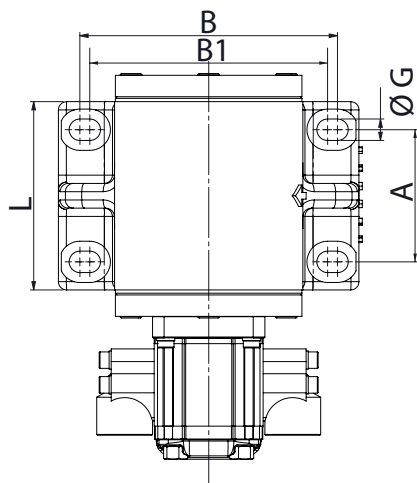

DIMENSIONI DI INGOMBRO

A		B		B1		C		D		L		F		G		G1		G2		G3		I		Peso	
mm	in	mm	in	mm	in	mm	in	mm	in	mm	in	mm	in	mm	in	mm	in	BSPP	BSPP	mm	in	kg	lb		
80	3,2	156	6,1	144	5,7	233	9,2	182	7,2	115	4,5	58	2,3	13	0,5	10	0,4	3/8"	1/4"	114,5	4,50	11	24		

CARATTERISTICHE

Modello	Forza centrifuga				Momento dinamico		Momento statico		Pressione d'esercizio		Pressione max	
	3000 rpm		6000 rpm		kgcm	inlb	kgcm	inlb	bar		bar	
	kg	lb	kg	lb					3000 rpm		6000 rpm	
	MVO 850	208	459	830	1830	4,12	3,57	2,06	1,78	70		120

CUSCINETTO

RPM	Forza centrifuga		Durata teorica
	kg	lb	hrs
	3000	208	459
6000	830	1830	6.826

NOTA: Dimensioni con grado di accuratezza approssimativa in relazione a UNI 22768/1.

Le informazioni fornite non offrono alcuna garanzia, rappresentazione, induzione o licenza di alcun tipo. Esse si basano sulle migliori conoscenze OLI o sono ottenute da fonti ritenute accurate, di conseguenza OLI non si assume alcuna responsabilità legale. Le ultime e più aggiornate informazioni sono disponibili online.



» Conforme alla Direttiva Europea

Notes:

A large rectangular area containing horizontal dashed lines for writing notes.

Notes:

A large rectangular area containing horizontal dotted lines for writing notes.

WHEN YOU NEED IT, WHERE YOU NEED IT.

THE WORLDWIDE LEADER IN VIBRATION TECHNOLOGY

www.olivibra.com



Sede OLI

Via Sparato, 14
41036 Medolla (MO) - Italy

 +39 0535 41 06 11

 info@olivibra.com

OLI worldwide

OLI Australia	OLI Indonesia	OLI Middle East	OLI Turkey
OLI Brazil	OLI Italy	OLI Nordic	OLI UK
OLI China	OLI Korea	OLI Poland	OLI USA
OLI France	OLI Malaysia	OLI South Africa	OLI Vietnam
OLI Germany	OLI Malta	OLI Spain	
OLI India	OLI Mexico	OLI Thailand	

