



# VIBRATORI INDUSTRIALI

VIBRATORI ELETTRICI PER APPLICAZIONI INDUSTRIALI







## Introduzione

Leader mondiale nella tecnologia della vibrazione .....	4
Caratteristiche tecniche .....	6
Specifiche standard .....	7
Gamma motovibratori OLI .....	8
Certificazioni .....	9
Come scegliere un motovibratore .....	10
Voltaggi Standard.....	11

## Gamma Standard

MVE 2 POLI .....	12
MVE 4 POLI .....	14
MVE 6 Poli .....	16
MVE 8 POLI .....	18
MVE 2 POLI Monofase .....	20
MVE-Micro.....	22
MVE-DC Corrente Continua.....	24

## Sicurezza Aumentata

MVE-Exe 2 POLI .....	26
MVE-Exe 4 POLI .....	28
MVE-Exe 6 POLI .....	30
MVE-Exe 8 POLI .....	32

## Antideflagrante

MVE-Exd 2 POLI .....	34
MVE-Exd 4 POLI .....	34
MVE-Exd 6 POLI .....	36
MVE-Exd 8 POLI .....	36

## Molitoria

MVE-Milling 6 POLI.....	38
MVE-Milling 8 POLI.....	38
MVE-Milling 10 POLI.....	38
MVE-Milling 12 POLI.....	38

## Vibratori per Vagli

MVE-SV 4 POLI - ANTIDFLAGRANTE .....	40
MVE-SV 4 POLI - GAMMA STANDARD .....	40

## Acciaio Inox

MVE-SS 2 POLI.....	42
MVE-SS 4 POLI.....	42
MVE-SS 6 POLI.....	42
MVE-SS 8 POLI.....	42

## Flanged Drive

MVE-FD 6 POLI .....	44
MVE-FD 8 POLI .....	44

## Extra

Installazione.....	46
Come modificare l'intensità di vibrazione .....	48
Disegni tecnici	



**Leader mondiale nella tecnologia della vibrazione**

## LE 3 DIVISIONI OLI

FORNISCONO AI CLIENTI SOLUZIONI OTTIMALI PER TUTTE LE ESIGENZE

### MOTOVIBRATORI INDUSTRIALI



Vibratori elettrici e supporti oscillanti per apparecchiature vibranti.

### AGEVOLATORI DI DISCESA



Vibratori elettrici e pneumatici per risolvere qualsiasi problema di scorrevolezza.

### CONSOLIDAMENTO DEL CALCESTRUZZO



Vibratori ad alta frequenza, convertitori e accessori per la compattazione del calcestruzzo.



Fondata nel 1960 a Milano, OLI ha registrato una notevole evoluzione, **consolidando la sua posizione come il produttore di Vibratori Industriali più venduto al mondo**. L'azienda ha ampliato la sua presenza internazionale con **23 Filiali Commerciali**, oltre **70 magazzini locali** e **4 stabilimenti produttivi** distribuiti globalmente.

Inizialmente focalizzata sui Vibratori per il consolidamento del calcestruzzo, OLI si è affermata nel tempo come leader globale nella tecnologia delle vibrazioni. Offrendo una vasta gamma di **Vibratori Industriali Elettrici** e **Pneumatici, Interni** ed **Esterni**, OLI integra in modo impeccabile prestazioni e affidabilità per adattarsi alle dinamiche esigenze di mercato.

OLI ha perfezionato la sua strategia aziendale per dare **priorità alla rapida**

**consegna** e all'**assistenza tecnica** senza rivali, garantendo ai clienti di tutto il mondo un **accesso tempestivo ai prodotti e alla consulenza tecnica**.

Il servizio clienti è un pilastro delle operazioni di OLI, caratterizzato da efficienza di servizio e accesso universale a prodotti di elevata qualità. L'azienda può vantare una squadra affiatata di **ingegneri specializzati** supportata da una gestione globalmente certificata, che offre le competenze necessarie ad affrontare in modo efficiente e sicuro le esigenze dei clienti.

OLI non solo si impegna a fornire attrezzature all'avanguardia, ma è anche all'avanguardia nello **sviluppo di prodotti innovativi**, con l'obiettivo di mantenere la sua leadership nell'industria delle tecnologie delle vibrazioni e di stabilire continuamente nuovi standard.



# CARATTERISTICHE TECNICHE

## QUALITÀ



Materiali selezionati e rigoroso controllo qualitativo  
Alto grado di tenuta  
Cuscinetti di qualità premium  
Corpo dal design robusto - progettazione FEM  
Isolamento sotto vuoto  
Analisi FMEA  
Verifica qualità 3D  
Certificazioni secondo i più recenti standard Atex ed UL

## EFFICIENZA

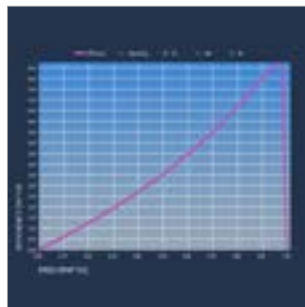

Rapporto potenza / massa ottimizzato  
Servizio continuo S1  
Progettazione elettrica ottimizzata

## AFFIDABILITÀ



Termistore PTC 130 °C (standard sulle taglie maggiori)  
Sistema di ritenuta del grasso  
Tropicalizzazione di serie  
Protezione IP66  
Classe di isolamento F

## FLESSIBILITÀ



Facile regolazione delle masse  
Diverse tensioni e frequenze disponibili  
Facile accesso alla scatola morsettiera  
Golfari multipli



## Specifiche standard

Specifiche	GAMMA					
	Standard	Sicurezza Aumentata	Antideflagrante	Molitoria	Screen Vibrator	Acciaio Inox
Alimentazione	Trifase da 24V a 690V, 50Hz o 60Hz; Monofase da 110V 60Hz e 220V 50Hz. I motori trifase sono destinati ad applicazioni con inverter.	Trifase da 230V a 500V, 50Hz o 60Hz. Tutti i motori sono idonei con applicazioni inverter da 20Hz alla frequenza nominale.	Trifase da 220V a 575V, 50Hz o 60Hz. Tutti i motori sono idonei con applicazioni inverter da 20Hz alla frequenza nominale.		Trifase da 220V a 575V, 50Hz o 60Hz. Tutti i motori sono idonei con applicazioni inverter da 20Hz alla frequenza nominale.	
Fattore di servizio	Funzionamento in continuo (S1).					
Grado di protezione	Protezione meccanica IP66 secondo IEC 60529.					
Cuscinetti	Cuscinetti a sfera dalla taglia MICRO a 50, cuscinetti a rulli dalla taglia 60 a 110.	Cuscinetti a sfera dalla taglia 10 a 50, cuscinetti a rulli dalla taglia 60 a 90.	Cuscinetti a rulli.			Cuscinetti a sfera da taglia 10 a 50* Cuscinetti a rulli per taglia 60.
Colore rivestimento	Verniciatura a polvere poliesteri. Colore standard RAL 2009. Verniciatura speciale resistente alla corrosione, disponibile su richiesta, solo sulla gamma Standard.					AISI 316 corpo non verniciato.
Foratura piede	Foratura piede intercambiabile con i principali competitors disponibile su richiesta.					/
Installazione e ambiente operativo	Installazione all'interno e all'esterno.					
	Temperatura ambiente: -20 °C/ +40 °C. Fino a +55 °C disponibile su richiesta.	Temperatura ambiente: -20 °C/ +40 °C.	Temperatura ambiente: -20 °C/ +60 °C.	Temperatura ambiente: -20 °C/ +40 °C.	Temperatura ambiente: -20 °C/ +40 °C.	Temperatura ambiente: -20 °C/ +40 °C.
Conformità agli standard	Conforme alle Direttive europee 2014/35/UE Bassa tensione Direttiva Macchine 2023/1230 EC ATEX 2014/34/UE					
Coperchi masse	Alluminio per vibratori dalla taglia 10 alla 50 e taglia 100, 105, 110. Acciaio dalla taglia 60 alla 91. Acciaio inox AISI 304, per motovibratori in corrente continua.	Alluminio per vibratori dalla taglia 10 alla 50. Acciaio dalla taglia 60 alla 91.	AISI 304 acciaio inossidabile.	Acciaio.	Alluminio.	AISI 304 acciaio inossidabile.
Avvolgimenti	Motori 2, 4, 6 e 8 poli trifase asincroni dalla taglia 10 a 110; 2 poli monofase dalla taglia 10 a 30.	Motori 2, 4, 6 e 8 poli asincroni trifase.		6, 8, 10 e 12 poli motore asincrono trifase.	4 poli.	2, 4, 6 e 8 poli motore asincrono trifase.
	Materiali isolanti Classe F (155 °C). Avvolgimenti sottovuoto; PTC 130 °C standard dalla taglia 60.		Pastiglia termica 130 °C standard dalla taglia 60	Materiali isolanti Classe F (155 °C). Avvolgimenti sottovuoto; PTC 130 °C standard dalla taglia 60.	Pastiglia termica 130 °C	Materiali isolanti di classe F (155 °C). Avvolgimenti impregnati sotto vuoto.
Flange	Ghisa grigia fino alla taglia 80, ghisa sferoidale dalla taglia 100.				ghisa sferoidale.	Ghisa grigia.
Corpo	Alluminio fino alla taglia 50, ghisa sferoidale dalla taglia 60.				Alluminio.	AISI 316.
Albero	Legia di acciaio ad alta resistenza.					
Masse eccentriche	Completamente regolabili.					

\* Eccetto per MVE 710/15N-50A0 e MVE 510/1N-50A0



# Gamma motovibratori OLI

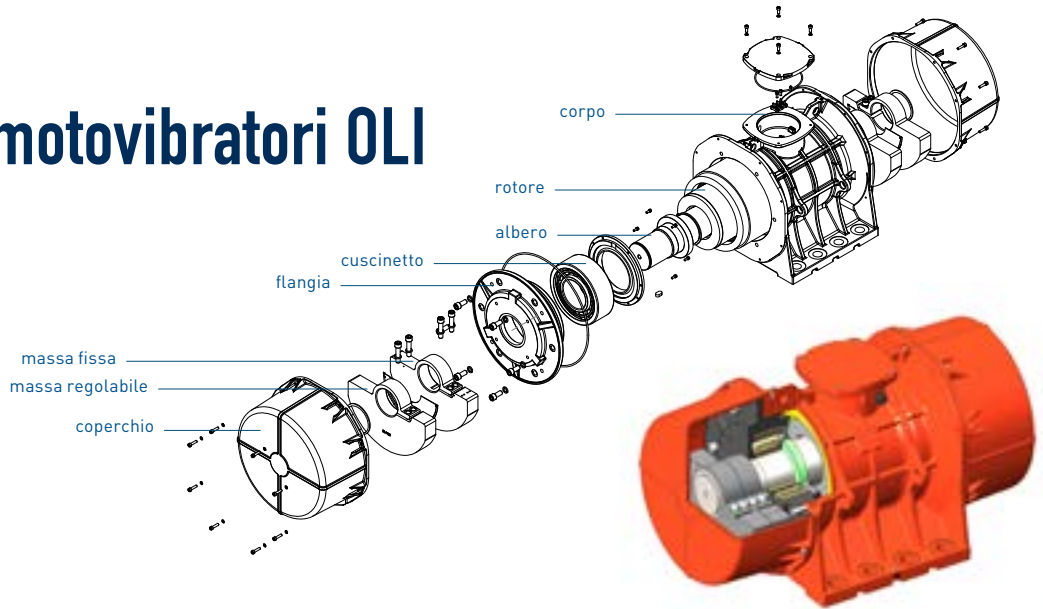

Con una forza centrifuga fino a 26.000 kg e varie opzioni di tensione, la gamma di motovibratori elettrici OLI copre molteplici campi di applicazione in tutto il mondo e in diversi settori industriali: dal settore alimentare al settore minerario, dalle fonderie al riciclaggio e molti altri.

I motovibratori elettrici di OLI sono progettati e realizzati utilizzando materiali e componenti di prima qualità ed avvalendosi delle più recenti tecnologie.

I corpi motore, le flange dei cuscinetti e gli alberi sono progettati con metodo FMEA e realizzati in lega di alluminio, ghisa e lega di acciaio allo scopo di garantirne

il funzionamento e la sicurezza in qualsiasi situazione. Avvolgimenti impregnati sotto vuoto e materiali di costruzione con isolamento in classe F migliorano affidabilità e durata. Cuscinetti di alta qualità e un efficiente sistema di ritenzione del grasso assicurano ulteriormente prestazioni di lunga durata ed un basso livello di rumorosità. Le masse eccentriche regolabili consentono un preciso settaggio della forza centrifuga fornita dal motore.

Gamme OLI specifiche dispongono delle certificazioni per l'uso in ambienti pericolosi che soddisfano le più esigenti condizioni di utilizzo.

## ZONE ATEX

- RISCHIO ACCIDENTALE
- RISCHIO OCCASIONALE
- RISCHIO COSTANTE

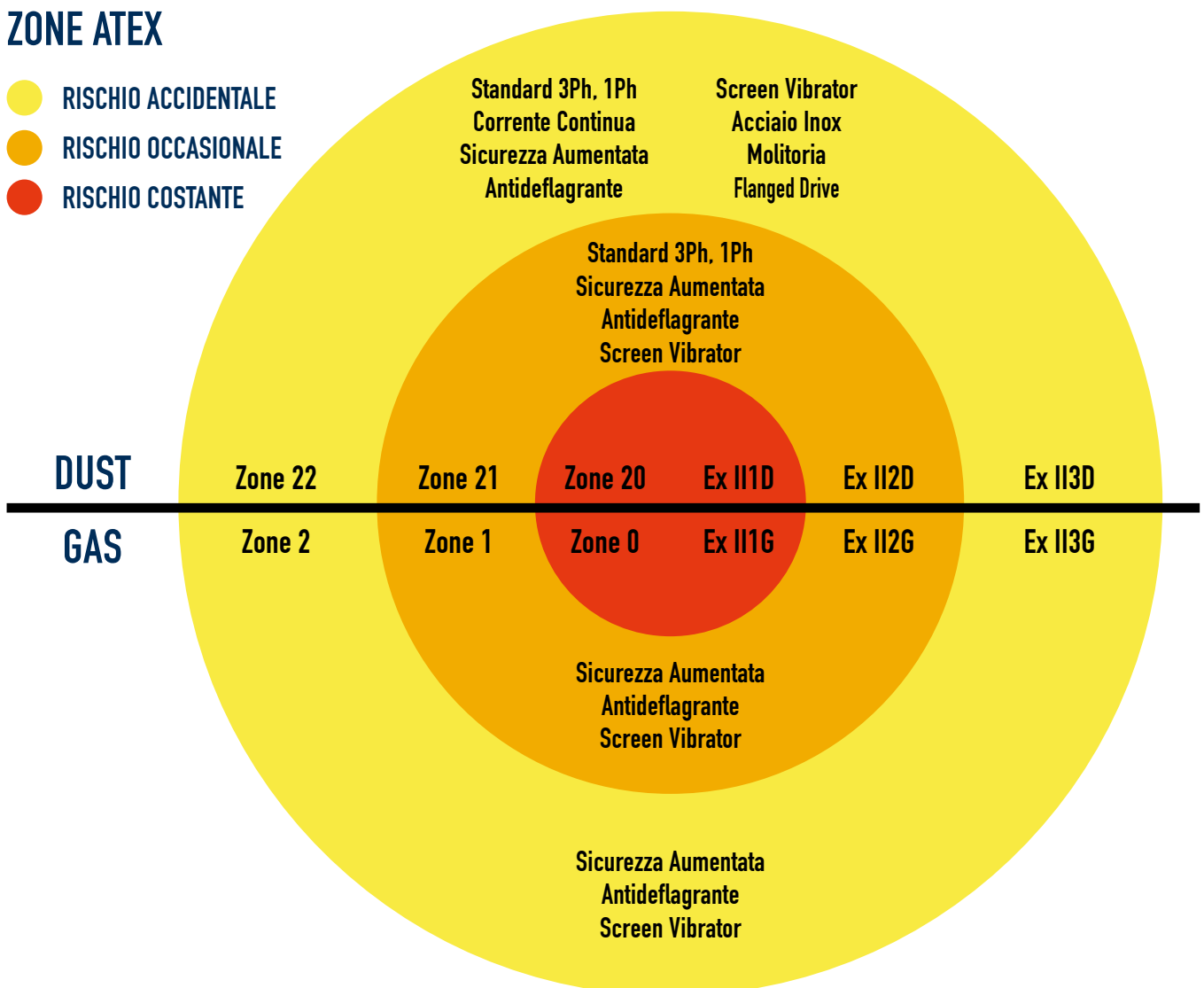



# Certificazioni

## Standard



Conforme alle Direttive europee - Bassa tensione 2014/35/UE; Direttiva Macchine 2023/1230 EC; ATEX 2014/34/UE - UL 1836. UL 1004-1 - SAC22.2 NO 25. 100. 145

CATEGORIA	CERTIFICAZIONI	DIRETTIVE	GAS	DUST
<b>ATEX zona 21</b>		EN 60079-0, EN 60079-31	n/a	II2D Ex tb IIIC Tx Db IP66
Class II Div.2		IEC 60079-0, IEC 60079-31	n/a	Ex tb IIIC Tx Db IP66
Temperatura nominale -20/+40 °C *		UL 1004-1, UL 60079-0, UL 60079-31 CSA 22.2 100, CSA 22.2 60079-0, CSA 22.2 60079-31	n/a	Class II Div.2 Groups F, G T4

\* Intervallo di temperatura esteso fino a 55 ° C disponibile su richiesta.

**Gamma MVE DC:** II3D Ex tc IIIC T100 IP69K

Tx = T100 °C fino alla taglia 30 inclusa;  
Tx= T135 °C dalla taglia 40 in poi.

## Molitoria, Acciaio Inox, Screen Vibrator e Flanged Drive



Conforme alle Direttive europee - Bassa tensione 2014/35/UE; Direttiva Macchine 2023/1230 EC; ATEX 2014/34/UE

CATEGORIA	CERTIFICAZIONI	DIRETTIVE	GAS	DUST
<b>ATEX zone 22</b>		EN 60079-0, EN 60079-31	n/a	II3D Ex tc IIIC T100 IP66
Temperatura nominale -20/+40 °C		UL 1446, CSA C22.2 NO 0-10	n/a	n/a

## Sicurezza Aumentata



Conforme alle Direttive europee - Bassa tensione 2014/35/UE; Direttiva Macchine 2023/1230 EC; ATEX 2014/34/UE - UL 1836. UL 1004-1 - SAC22.2 NO 25. 100. 145

CATEGORIA	CERTIFICAZIONI	DIRETTIVE	GAS	DUST
<b>ATEX zone 1-21</b>		EN 60079-0, EN 60079-7	II 2G Ex eb IIC T3 Gb	II2D Ex tb IIIC Tx Db IP66
Class II Div.2 (dust) Class I Div.2 (gas)		IEC 60079-0, IEC 60079-7	Ex eb IIC T3 Gb	Ex tb IIIC Tx Db IP66
Temperatura nominale -20/+40 °C		UL 1004-1, UL 60079-0, UL 60079-7 CSA 22.2 100, CSA 22.2 60079-0, CSA 22.2 60079-7	Class I Div.2 Group A, B, C, D T3	Class II Div.2 Groups F, G T4

Tx = T100 °C fino alla taglia 30 inclusa;  
Tx= T135 °C dalla taglia 40 in poi.

## Antideflagrante e Screen Vibrator



Conforme alle Direttive europee - Bassa tensione 2014/35/UE; Direttiva Macchine 2023/1230 EC - ATEX 2014/34/UE - UL 1836. UL 1004-1. UL 674 - CSAC22.2 NO 25. 100. 145

CATEGORIA	CERTIFICAZIONI	DIRETTIVE	GAS	DUST
<b>ATEX zone 1-21</b>		EN 60079-0, EN 60079-31, EN 60079-1	ATEX II 2G Ex db IIB T4 Gb	ATEX II 2D Ex tb IIIC T135°C Db
Class I Div.1 Class II Div.1 **		IEC 60079-0, IEC 60079-31, IEC 60079-1	IECEx Ex db IIB T4 Gb	IECEX Ex tb IIIC T135°C Db
Temperatura nominale -20/+60 °C		UL 1004-1, UL 1004-3, UL1203; UL674, CSA C22.2 No.145, CSA C22.2 No.30-M1986.	CLASS I Div.1 Group C, D T4 IP66	CLASS II Div.1 GROUP E,F,G**

\* I vibratori per vagli sono disponibili anche con le stesse certificazioni della gamma standard, non antideflagrante, citata nella prima tabella di questa pagina.

\*\* Presto disponibile.



# Come scegliere un motovibratore

1.

Selezionare rpm e ampiezza "e" (0 - picco) più adatte alla vostra applicazione:

Vibrazione circolare

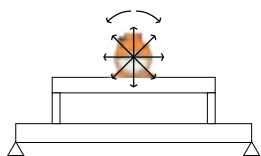

Vibrazione lineare

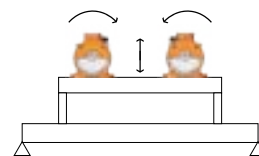

Processi applicativi	Vibrazione		Giri al minuto							rpm	e (mm)	
			Circolare	Lineare	50Hz	750	1000	1500	3000		6000	Min.
	60Hz	900			1200	1800	3600	-				
Trasporto		✓			✓	✓				3.600	0,3	0,6
Separazione / Vagliatura / Classificazione		✓		✓	✓	✓				3.000	0,3	0,8
Orientamento / Alimentazione		✓		✓	✓	✓				1.800	1,2	2,2
Pulizia filtro	✓							✓		1.500	1,4	2,6
Svuotamento silo / tramoggia	✓							✓		1.200	2,5	4,0
Letti fluidi		✓		✓	✓					1.000	3,0	5,2
Fondi Vibranti	✓					✓	✓			9.00	3,5	5,5
Compattazione		✓					✓	✓		750	3,5	6,0
Consolidamento del calcestruzzo	✓						✓	✓				

2.

Scegliere un MVE dalle tabelle nelle pagine seguenti e utilizzare il suo  $W_m$  in questa formula:

$$e = 5 \times \frac{n \times W_m}{n \times M_{mot} + M_{vm}}$$

e = ampiezza di vibrazione 0-picco (mm)

n = numero di motovibratori

$W_m$  = momento dinamico (kgcm)

$M_{mot}$  = peso motore (kg)

$M_{vm}$  = peso della macchina vibrante (senza materiale e motori)

3.

Controllare il valore ottenuto "e":

- Se simile a quello richiesto (passo 1) ➡ il modello MVE è corretto.
- Se non è simile a quello richiesto (passo 1) ➡ ripetere il processo (fase 2) con un modello MVE diverso.

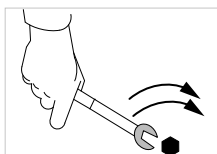

Per suggerimenti sull'installazione vedere pag. 46



# Voltaggi Standard

Sono disponibili diversi voltaggi per soddisfare le specifiche elettriche locali in tutto il mondo, sia a 50Hz che a 60Hz.

Tutti i vibratori OLI possono essere utilizzati con la doppia tensione semplicemente cambiando i collegamenti all'interno della morsettiera da **Stella** a **Triangolo** o viceversa.

Come regola generale, **gli MVE con potenza nominale > 4,3 kW dispongono di connessione standard in morsettiera a triangolo**, con la sola eccezione del MVE 5000/3E-75A1. **Gli MVE più piccoli hanno una connessione standard per morsettiera a stella.** Fare riferimento alle tabelle delle specifiche del prodotto per vedere le impostazioni di fabbrica per ogni modello.

*Per i dettagli sui collegamenti "Stella" e "Triangolo" vedere pagina 47.*

Voltaggi	Hz
200-230/345-400 V	50/60
220-240/380-415 V 380-415 V (Delta) *	50 50
230/460 V * 460 V (Delta) *	60 60
330/575 V * 575 V (Delta) * 460 V (Delta) *	60 60 60
290-300/500-525 V 500-525 V (Delta)	50 50
207-253/414-480 V	60
220-240/380-415 V 220-277/380-480 V 380/415 V (Delta)	50 60 50
460 V (Delta) *	60

\* Tolleranza Voltaggio :  $\pm 10\%$

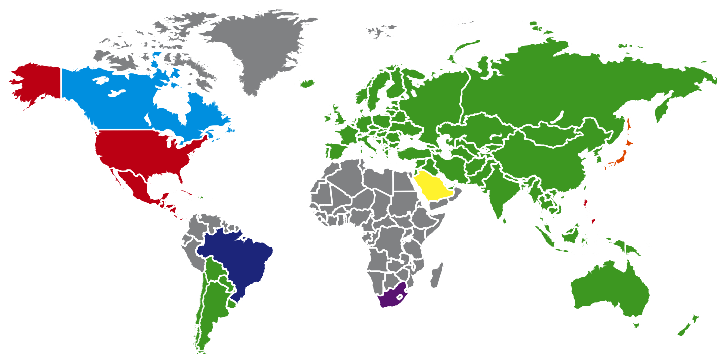

## IMPORTANTE:

La tensione nominale potrebbe variare in base al livello di certificazione consentito da eventuali optional scelti.

## Optional



### FULL STEEL-IT

Sviluppato specificatamente per applicazioni alimentari, caratterizzato da uno speciale rivestimento contenente acciaio inossidabile AiSi 316L.



### ALBERI LUNGH

Progettati per applicazioni con più vibratori. Disponibili su richiesta.



### SPLIT COVERS

Sviluppati per spazi ridotti. Disponibile dalla taglia 60 in su.



### RISCALDATORI

Da utilizzare in ambienti molto freddi.



### FORATURA

Foratura della concorrenza disponibile su richiesta.

## Versioni Speciali



### STEEL-IT COVER INOX

XXXXXXXXX



### BALL BURNISHING

XXXXXXXXX

## MVE 2 POLI 3000/3600 rpm

Class II Div.2: Temp. Class **T4**  
ExII 2D Temp. Class: ● 100 °C ● 135 °C

\* Connessione Morsettiera: **Y** Alto Voltaggio ; **Δ** Basso Voltaggio

Wm (kgcm)		Modello		Forza centrifuga (kg)		Peso (kg)		CARATTERISTICHE ELETTRICHE								
50Hz	60Hz	50Hz	60Hz	50Hz	60Hz	50Hz	60Hz	Potenza in ingresso (kW)		Corrente nominale		* Connessione Morsettiera	Ia/In		Pressa-cavo	
								50Hz	60Hz	50Hz (400V)	60Hz (460V)		50Hz	60Hz		Metrico
1,3	1,0	MVE 60/3E-10A0	MVE 60/36E-10A0	66	71	4		0,09	0,09	0,25	0,23	Y	3,2	3,2	M16	●
2,0	1,3	MVE 100/3E-10A0	MVE 100/36E-10A0	98	95	5		0,09	0,09	0,25	0,23	Y	3,2	3,2	M16	●
3,7	2,6	MVE 200/3E-20A0	MVE 200/36E-20A0	187	189	7		0,15	0,18	0,35	0,30	Y	3,5	3,5	M20	●
3,7	2,6	MVE 200/3E-23A0	MVE 200/36E-23A0	187	189	7		0,15	0,18	0,35	0,30	Y	3,5	3,5	M20	●
6,4	4,5	MVE 300/3E-30A0	MVE 300/36E-30A0	321	323	10		0,25	0,28	0,52	0,45	Y	3,8	3,7	M20	●
8,0	5,7	MVE 400/3E-30A0	MVE 400/36E-30A0	407	411	10		0,27	0,33	0,58	0,60	Y	3,7	3,7	M20	●
10,3	7,4	MVE 500/3E-40A0	MVE 500/36E-40A0	530	534	16		0,50	0,58	0,96	0,97	Y	4,2	4,4	M20	●
14,9	10,6	MVE 700/3E-40A0	MVE 700/36E-40A0	758	765	17		0,59	0,61	1,25	1,24	Y	4,5	5,2	M20	●
15,7	11,1	MVE 800/3E-50A0	MVE 800/36E-50A0	794	800	20		0,70	0,84	1,45	1,50	Y	4,0	4,0	M20	●
20,3	14,0	MVE 1200/3E-50A0	MVE 1200/36E-50A0	1.005	1.013	21		0,95	1,15	1,85	1,95	Y	4,6	4,7	M20	●
26,6	18,6	MVE 1300/3E-50A0	MVE 1300/36E-50A0	1.355	1.365	22		1,30	1,38	2,44	2,25	Y	5,4	5,2	M20	●
31,3	22,2	MVE 1600/3E-60A0	MVE 1600/36E-60A0	1.601	1.608	51	50	1,54	1,60	2,94	2,61	Y	6,1	6,4	M25	●
36,8	27,6	MVE 2000/3E-60A0	MVE 2000/36E-60A0	2.027	1.997	52	50	2,10	2,10	3,75	3,42	Y	6,7	6,6	M25	●
46,0	31,9	MVE 2300/3E-60A0	MVE 2300/36E-60A0	2.302	2.306	53	51	2,40	2,45	4,44	3,45	Y	6,2	6,5	M25	●
68,1	43,9	MVE 3200/3E-75A1	MVE 3200/36E-75A1	3.252	3.176	103	101	2,76	2,90	5,30	4,61	Y	8,5	8,4	M32	●
79,4	56,0	MVE 4000/3E-75A1	MVE 4000/36E-75A1	4.033	4.052	107	104	2,90	2,90	5,30	4,61	Y	8,7	9,9	M32	●
103,2	69,8	MVE 5000/3E-75A1	MVE 5000/36E-75A1	5.009	5.048	111	106	4,00	4,00	7,22	6,28	Y	8,7	10,0	M32	●
129,6	90,5	MVE 6500/3E-85A0	MVE 6500/36E-85A0	6.510	6.552	228	230	5,23	5,50	9,43	8,20	Δ	8,7	9,0	M32	●
179,6	129,6	MVE 9000/3E-85A0	MVE 9000/36E-85A0	9.025	9.375	240	235	9,50	9,30	17,80	14,40	Δ	8,6	8,8	M32	●
129,6	90,5	MVE 6500/3E-86A0	MVE 6500/36E-86A0	6.510	6.552	228	230	5,50	6,30	9,50	9,50	Δ	8,2	7,7	M32	●
179,6	129,6	MVE 9000/3E-86A0	MVE 9000/36E-86A0	9.025	9.375	240	235	6,60	7,70	11,50	11,50	Δ	8,2	8,2	M32	●

TAGLIA 10A0



TAGLIA 60A0



TAGLIA 105A0



**FINO ALLA TAGLIA 60 (NON INCLUSA)**  
Masse per 60Hz = masse per 50Hz regolate al 70%



**OLTRE LA TAGLIA 60 (INCLUSA)**  
Masse specifiche per 60Hz

Per convertire i kg in Newton: **N = 9.81 · kg**



- » II2D Ex tb IIIC Tx Db IP66
- » Attrezzature e sistemi di protezione destinati ad essere utilizzati in atmosfera potenzialmente esplosiva (Zona 21) - Direttiva 2014/34/UE
- » Conformità requisiti essenziali di sicurezza e di tutela della salute
- » IEC 60034-1, IEC EN 60079-0, IEC EN 60079-31

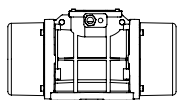

Modello		Disegno	Taglia	DIMENSIONI DI INGOMBRO (mm)														
				C		M		A	B	Ø G	Fori n°	D	E	F	H	I	L	N
50Hz	60Hz		50Hz	60Hz	50Hz	60Hz												
MVE 60/3E-10A0	MVE 60/36E-10A0	A1	10A0	213	45	Foratura multipla 62-74 106 9 33 83-102 7			4	130	135	11	50	96	107	85		
MVE 100/3E-10A0	MVE 100/36E-10A0	A1	10A0	213	45	Foratura multipla 62-74 106 9 33 83-102 7			4	130	135	11	50	96	107	85		
MVE 200/3E-20A0	MVE 200/36E-20A0	B1	20A0	233	54	62-74	106	9	4	130	154	15	65	125	120	112		
MVE 200/3E-23A0	MVE 200/36E-23A0	G	23A0	222	55	Foratura multipla 62-74 106 9 65 140 13 115 135 11 135 115 11			4	164	140	25	82	116	159	110		
MVE 300/3E-30A0	MVE 300/36E-30A0	C1	30A0	254	42	Foratura multipla 80 110 11 90 125 13 124 110 11 135 115 11			4	150	173	15	79	150	166	134		
MVE 400/3E-30A0	MVE 400/36E-30A0	C1	30A0	274	52	Foratura multipla 80 110 11 90 125 13 124 110 11 135 115 11			4	150	173	15	79	150	166	134		
MVE 500/3E-40A0	MVE 500/36E-40A0	D1	40A0	330	78	105	140	13	4	170	196	20	92	169	166	158		
MVE 700/3E-40A0	MVE 700/36E-40A0	D1	40A0	330	78	105	140	13	4	170	196	20	92	169	166	158		
MVE 800/3E-50A0	MVE 800/36E-50A0	D1	50A0	321	62	120	170	17	4	208	210	22	96	185	192	170		
MVE 1200/3E-50A0	MVE 1200/36E-50A0	D1	50A0	321	62	120	170	17	4	208	210	22	96	185	192	170		
MVE 1300/3E-50A0	MVE 1300/36E-50A0	D1	50A0	321	62	120	170	17	4	208	210	22	96	185	192	170		
MVE 1600/3E-60A0	MVE 1600/36E-60A0	D1	60A0	402	90	140	190	17	4	230	260	26	124	240	218	222		
MVE 2000/3E-60A0	MVE 2000/36E-60A0	D1	60A0	402	90	140	190	17	4	230	260	26	124	240	218	222		
MVE 2300/3E-60A0	MVE 2300/36E-60A0	D1	60A0	402	90	140	190	17	4	230	260	26	124	240	218	222		
MVE 3200/3E-75A1	MVE 3200/36E-75A1	D1	75A1	516	117	155	255	25	4	304	314	30	147	285	277	265		
MVE 4000/3E-75A1	MVE 4000/36E-75A1	D1	75A1	516	117	155	255	25	4	304	314	30	147	285	277	265		
MVE 5000/3E-75A1	MVE 5000/36E-75A1	D1	75A1	564	516	141	117	155	255	25	4	304	314	30	147	285	277	265
MVE 6500/3E-85A0	MVE 6500/36E-85A0	D1	85A0	624	130	200	320	28	4	385	402	40	203	394	360	378		
MVE 9000/3E-85A0	MVE 9000/36E-85A0	D1	85A0	624	130	200	320	28	4	385	402	40	203	394	360	378		
MVE 6500/3E-86A0	MVE 6500/36E-86A0	D1	86A0	624	130	200	320	28	4	385	402	40	203	394	360	378		
MVE 9000/3E-86A0	MVE 9000/36E-86A0	D1	86A0	624	130	200	320	28	4	385	402	40	203	394	360	378		

Note:

.....

.....

.....

NOTA: Dimensioni con grado di accuratezza approssimativa in relazione a UNI 22768/1.

Le informazioni fornite non offrono alcuna garanzia, rappresentazione, induzione o licenza ad alcuno. Esse si basano sulle migliori conoscenze e sono tenute da fonti ritenute accurate, di conseguenza l'Insonia assume alcuna responsabilità legale. Le ultime e più aggiornate informazioni sono disponibili online.



» Class II Div.2 Group F, G T4  
 » Conforme a UL 1004-1, UL 1004-3, UL60079-31, UL60079-0, CSA 60079-0, CSA 60079-31, CSA 22.2 N°100, CSA 22.2 N°77

## MVE 4 POLI 1500/1800 rpm

Class II Div.2: Temp. Class **T4**  
ExII 2D Temp. Class: ● 100 °C ● 135 °C

\* Connessione Morsettiera: ▼ Alto Voltaggio ; ▲ Basso Voltaggio

Wm (Kgcm)		Modello		Forza centrifuga (kg)		Peso (kg)		CARATTERISTICHE ELETTRICHE								
								Potenza in ingresso (kW)		Corrente nominale		* Connessione Morsettiera	Ia/In		Pressa-cavo	
50Hz	60Hz	50Hz	60Hz	50Hz	60Hz	50Hz	60Hz	50Hz	60Hz	50Hz (400V)	60Hz (460V)		50Hz	60Hz		Metri
2,0	2,0	MVE 40/15E-10A0	MVE 40/18E-10A0	25	36	5		0,05	0,04	0,31	0,31	Y	2,2	2,2	M16	●
6,0	4,2	MVE 90/15E-20A0	MVE 90/18E-20A0	75	76	7		0,07	0,08	0,31	0,25	Y	2,2	2,2	M20	●
7,7	5,4	MVE 100/15E-20A0	MVE 100/18E-20A0	97	98	7		0,07	0,08	0,31	0,25	Y	2,2	2,2	M20	●
15,4	10,8	MVE 200/15E-30A0	MVE 200/18E-30A0	194	196	12		0,12	0,15	0,49	0,50	Y	2,2	2,2	M20	●
33,4	23,4	MVE 400/15E-40A0	MVE 400/18E-40A0	420	423	20		0,27	0,32	0,84	0,86	Y	2,7	2,7	M20	●
40,1	28,1	MVE 500/15E-40A0	MVE 500/18E-40A0	504	508	21		0,35	0,40	1,06	1,09	Y	3,0	2,9	M20	●
26,6	18,6	MVE 300/15E-50A0	MVE 300/18E-50A0	334	336	22		0,62	0,73	1,32	1,20	Y	3,2	3,4	M20	●
56,8	39,4	MVE 700/15E-50A0	MVE 700/18E-50A0	714	712	27		0,62	0,73	1,32	1,20	Y	3,2	3,4	M20	●
56,8	39,4	MVE 710/15E-50A0	MVE 710/18E-50A0	714	712	27		0,62	0,73	1,32	1,20	Y	3,2	3,4	M20	●
75,6	52,9	MVE 950/15E-50A0	MVE 950/18E-50A0	950	957	33		0,64	0,77	1,40	1,35	Y	4,2	4,2	M20	●
87,7	61,4	MVE 1100/15E-51A0	MVE 1100/18E-51A0	1.102	1.110	35	28,5	0,64	0,77	1,40	1,35	Y	4,0	4,0	M20	●
108,6	76,7	MVE 1400/15E-60A0	MVE 1400/18E-60A0	1.364	1.388	63,5	60,5	0,70	0,84	1,78	1,78	Y	4,2	4,2	M25	●
137,3	92,0	MVE 1700/15E-60A0	MVE 1700/18E-60A0	1.725	1.664	67,5	64	1,13	1,30	2,16	2,09	Y	4,9	4,7	M25	●
187,7	137,4	MVE 2400/15E-60A0	MVE 2400/18E-60A0	2.358	2.485	77	69,5	1,57	1,88	3,20	3,20	Y	5,1	5,1	M25	●
203,5	135,6	MVE 2500/15E-70A0	MVE 2500/18E-70A0	2.557	2.454	85	74,4	1,76	2,00	3,08	3,00	Y	6,2	6,3	M25	●
248,7	169,8	MVE 3000/15E-70A0	MVE 3000/18E-70A0	3.124	3.071	83,5	78	1,90	2,30	3,68	3,30	Y	6,7	6,8	M25	●
306,7	204,7	MVE 3800/15E-75A0	MVE 3800/18E-75A0	3.853	3.704	125	113	2,20	2,60	4,15	4,15	Y	7,0	7,0	M32	●
343,2	240,9	MVE 4300/15E-75A0	MVE 4300/18E-75A0	4.312	4.359	136	120	2,50	3,00	4,50	4,60	Y	7,2	7,4	M32	●
437,4	303,7	MVE 5500/15E-80A0	MVE 5500/18E-80A0	5.495	5.495	181	169	2,88	3,45	6,50	5,50	Y	7,3	7,2	M32	●
576,8	397,3	MVE 7200/15E-85A0	MVE 7200/18E-85A0	7.246	7.188	237	231	4,00	4,80	8,50	8,70	▲	7,0	7,1	M32	●
718,0	498,8	MVE 9000/15E-85A0	MVE 9000/18E-85A0	9.020	9.023	252	241	7,35	8,50	13,40	12,00	▲	7,2	7,2	M32	●
579,9	406,0	MVE 7200/15E-86A0	MVE 7200/18E-86A0	7.286	7.345	237	231	6,00	6,50	11,00	10,80	▲	4,7	4,5	M32	●
724,8	507,0	MVE 9000/15E-86A0	MVE 9000/18E-86A0	9.106	9.172	252	241	6,00	6,50	11,00	10,80	▲	4,7	4,5	M32	●
800,1	588,3	MVE 10000/15E-90A0	MVE 10000/18E-90A0	10.052	10.643	300	286	5,40	7,00	13,00	13,00	▲	6,7	6,6	M32	●
835,7	581,3	MVE 10000/15E-91A0	MVE 10000/18E-91A0	10.499	10.517	300	286	7,00	8,20	13,10	13,10	▲	7,2	7,7	M32	●
939	655	MVE 11500/15E-100A0	MVE 11500/18E-100A0	11.779	11.853	445	422	9,00	10,00	15,50	15,50	▲	7,0	7,0	M32	●
1.142	838	MVE 14500/15E-100A0	MVE 14500/18E-100A0	14.352	15.153	460	442	11,00	13,00	18,50	18,50	▲	8,0	8,0	M32	●



### FINO ALLA TAGLIA 60 (NON INCLUSA)

Masse per 60Hz = masse per 50Hz regolate al 70%  
Eccetto per il modello MVE 1100/15 - 1100/18



### OLTRE LA TAGLIA 60 (INCLUSA)

Masse specifiche per 60Hz

Per convertire i kg in Newton: **N = 9.81 · kg**



- » II2D Ex tb IIIC Tx Db IP66
- » Attrezzature e sistemi di protezione destinati ad essere utilizzati in atmosfera potenzialmente esplosiva (Zona 21) - Direttiva 2014/34/UE
- » Conformità requisiti essenziali di sicurezza e di tutela della salute
- » IEC 60034-1, IEC EN 60079-0, IEC EN 60079-31

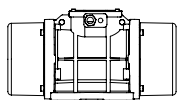

Disegni tecnici nell'ultima pagina →

Modello		Disegno	Taglia	DIMENSIONI DI INGOMBRO (mm)														
				C		M		A	B	Ø G	Fori n°	D	E	F	H	I	L	N
50 Hz	60 Hz			50Hz	60Hz	50Hz	60Hz											
MVE 40/15E-10A0	MVE 40/18E-10A0	A	10A0	213	45	Foratura multipla 62-74 106 9 33 83-102 7			4	130	135	11	50	96	107	85		
MVE 90/15E-20A0	MVE 90/18E-20A0	B	20A0	233	54	62-74	106	9	4	130	154	15	65	125	120	112		
MVE 100/15E-20A0	MVE 100/18E-20A0	B	20A0	233	54	62-74	106	9	4	130	154	15	65	125	120	112		
MVE 200/15E-30A0	MVE 200/18E-30A0	C	30A0	274	52	Foratura multipla 80 110 11 90 125 13 124 110 11 135 115 11			4	150	173	15	79	150	166	134		
MVE 400/15E-40A0	MVE 400/18E-40A0	D1	40A0	330	78	105	140	13	4	170	196	20	92	174	166	160		
MVE 500/15E-40A0	MVE 500/18E-40A0	D1	40A0	330	78	105	140	13	4	170	196	20	92	174	166	160		
MVE 300/15E-50A0	MVE 300/18E-50A0	D1	50A0	321	62	120	170	17	4	208	210	22	96	185	192	170		
MVE 700/15E-50A0	MVE 700/18E-50A0	D1	50A0	391	97	120	170	17	4	208	210	22	96	185	192	170		
MVE 710/15E-50A0	MVE 710/18E-50A0	D1	50A0	391	97	120	170	17	4	208	210	22	96	185	192	170		
MVE 950/15E-50A0	MVE 950/18E-50A0	D1	50A0	455	129	120	170	17	4	208	210	22	96	185	192	170		
MVE 1100/15E-51A0	MVE 1100/18E-51A0	D1	51A0	414	106	120	170	17	4	208	220	25	105	202	192	187		
MVE 1400/15E-60A0	MVE 1400/18E-60A0	D1	60A0	446	112	140	190	17	4	230	260	26	124	240	218	222		
MVE 1700/15E-60A0	MVE 1700/18E-60A0	D1	60A0	446	112	140	190	17	4	230	260	26	124	240	218	222		
MVE 2400/15E-60A0	MVE 2400/18E-60A0	D1	60A0	490	446	134	112	140	190	17	4	230	260	26	124	240	218	222
MVE 2500/15E-70A0	MVE 2500/18E-70A0	D1	70A0	501	123	155	225	22	4	275	290	30	140	256	250	236		
MVE 3000/15E-70A0	MVE 3000/18E-70A0	D1	70A0	535	501	140	123	155	225	22	4	275	290	30	140	256	250	236
MVE 3800/15E-75A0	MVE 3800/18E-75A0	D1	75A0	564	536	151	117	155	255	23.5	4	304	314	30	147	285	277	265
MVE 4300/15E-75A0	MVE 4300/18E-75A0	D1	75A0	584	564	151	141	155	255	23.5	4	304	314	30	147	285	277	265
MVE 5500/15E-80A0	MVE 5500/18E-80A0	D1	80A0	603	143	180	280	26	4	332	354	32	170	330	312	311		
MVE 7200/15E-85A0	MVE 7200/18E-85A0	D1	85A0	624	130	200	320	28	4	385	402	40	203	394	360	378		
MVE 9000/15E-85A0	MVE 9000/18E-85A0	D1	85A0	624	130	200	320	28	4	385	402	40	203	394	360	378		
MVE 7200/15E-86A0	MVE 7200/18E-86A0	D1	86A0	624	130	200	320	28	4	385	402	40	203	394	360	378		
MVE 9000/15E-86A0	MVE 9000/18E-86A0	D1	86A0	624	130	200	320	28	4	385	402	40	203	394	360	378		
MVE 10000/15E-90A0	MVE 10000/18E-90A0	E1	90A0	728	170	125	380	39	6	452	415	40	205	394	380	378		
MVE 10000/15E-91A0	MVE 10000/18E-91A0	E1	91A0	728	170	125	380	39	6	452	415	40	205	394	380	378		
MVE 11500/15E-100A0	MVE 11500/18E-100A0	E	100	890	210	140	440	45	6	530	484	37	232	446	470	424		
MVE 14500/15E-100A0	MVE 14500/18E-100A0	E	100	890	210	140	440	45	6	530	484	37	232	446	470	424		

NOTA: Dimensioni con grado di accuratezza approssimativa in relazione a UNI 22768/1.

Le informazioni fornite non offrono alcuna garanzia, rappresentazione, induzione o licenza di alcun tipo. Esse si basano sulle migliori conoscenze e opinioni ottenute da fonti ritenute accurate, di conseguenza l'Innos si assume alcuna responsabilità legale. Le ultime e più aggiornate informazioni sono disponibili online.



» Class II Div.2 Group F, G T4  
» Conforme a UL 1004-1, UL 1004-3, UL60079-31, UL60079-0, CSA 60079-0, CSA 60079-31, CSA 22.2 N°100, CSA 22.2 N°77

STANDARD

SICUREZZA AUMENTATA

ANTIDEFLAGRANTE

MOLITORIA

VIBRATORI PER VAGLI

ACCIAIO INOX

FLANGED DRIVE

## MVE 6 POLI 1000/1200 rpm

Class II Div.2: Temp. Class **T4**  
ExII 2D Temp. Class: ● 100 °C ● 135 °C

\* Connessione Morsettiera: ▼ Alto Voltaggio ; ▲ Basso Voltaggio

Wm (Kgcm)		Modello		Forza centrifuga (kg)		Peso (kg)		CARATTERISTICHE ELETTRICHE								
								Potenza in ingresso (kW)		Corrente nominale		* Connessione Morsettiera	Ia/In		Pressa-cavo	
50Hz	60Hz	50Hz	60Hz	50Hz	60Hz	50Hz	60Hz	50Hz	60Hz	50Hz (400V)	60Hz (460V)		50Hz	60Hz		Metrico
9,5	6,6	MVE 50/1E-30A0	MVE 50/12E-30A0	53	53	10		0,12	0,14	0,30	0,40	Y	2,2	2,2	M20	●
18,8	13,2	MVE 100/1E-30A0	MVE 100/12E-30A0	105	106	11		0,12	0,14	0,30	0,40	Y	2,2	2,2	M20	●
33,5	23,4	MVE 200/1E-40A0	MVE 200/12E-40A0	187	188	19		0,15	0,18	0,65	0,63	Y	2,2	2,2	M20	●
56,9	39,9	MVE 300/1E-50A0	MVE 300/12E-50A0	318	320	26		0,25	0,30	0,67	0,64	Y	2,7	2,7	M20	●
91,9	64,3	MVE 500/1E-50A0	MVE 500/12E-50A0	513	517	34		0,55	0,40	1,22	1,15	Y	3,0	2,9	M20	●
91,9	91,9	MVE 510/1E-51A0	MVE 510/12E-51A0	513	739	35		0,55	0,40	1,22	1,15	Y	3,0	2,9	M20	●
137,4	108,6	MVE 800/1E-60A0	MVE 800/12E-60A0	767	873	65	62	0,75	0,80	1,42	1,32	Y	3,4	3,3	M25	●
187,7	137,3	MVE 1100/1E-60A0	MVE 1100/12E-60A0	1.048	1.104	70	65	0,75	0,80	1,42	1,32	Y	3,4	3,3	M25	●
284,8	196,5	MVE 1500/1E-60A0	MVE 1500/12E-60A0	1.590	1.580	84	73	0,90	1,08	1,80	2,00	Y	3,5	3,5	M25	●
299,6	203,5	MVE 1600/1E-70A0	MVE 1600/12E-70A0	1.673	1.636	90	79	0,90	1,08	2,40	2,30	Y	3,9	3,8	M25	●
373,1	248,7	MVE 2100/1E-70A0	MVE 2100/12E-70A0	2.083	2.000	105	91	1,50	1,80	3,00	3,20	Y	4,5	4,6	M25	●
467,4	306,7	MVE 2600/1E-75A0	MVE 2600/12E-75A0	2.610	2.466	146,5	126,5	1,96	2,10	4,10	4,00	Y	5,0	5,0	M32	●
540,3	379,7	MVE 3000/1E-75A0	MVE 3000/12E-75A0	3.017	3.053	155	138	2,20	2,40	4,50	4,30	Y	5,2	5,2	M32	●
702,5	465,6	MVE 3700/1E-75A0	MVE 3700/12E-75A0	3.797	3.744	159	142	2,20	2,40	4,50	4,30	Y	5,2	5,2	M32	●
680,4	437,4	MVE 3800/1E-80A0	MVE 3800/12E-80A0	3.799	3.517	216	195	2,50	3,00	5,50	5,30	Y	6,1	6,2	M32	●
838,3	584,2	MVE 4700/1E-80A0	MVE 4700/12E-80A0	4.681	4.697	220	201	3,20	3,90	6,50	6,95	Y	5,7	5,9	M32	●
936,4	/	MVE 5200/1E-80A0	/	5.228	/	236	/	3,20	/	6,50	/	Y	5,7	/	M32	●
929,9	654,6	MVE 5200/1E-85A0	MVE 5200/12E-85A0	5.192	5.263	264	248	3,80	4,00	6,92	6,36	Y	5,7	5,7	M32	●
1.165,2	824,0	MVE 6500/1E-85A0	MVE 6500/12E-85A0	6.506	6.625	288	265	4,30	5,00	7,76	7,81	Y	6,4	6,2	M32	●
1.436,0	929,8	MVE 8000/1E-85A0	MVE 8000/12E-85A0	8.018	7.476	309	274	5,50	6,60	12,60	11,60	Δ	6,2	6,4	M32	●
1.600,4	1.165,2	MVE 9000/1E-85A0	MVE 9000/12E-85A0	8.936	9.369	322	291	6,20	7,45	13,20	12,60	Δ	6,5	6,4	M32	●
1.434,0	929,8	MVE 8000/1E-86A0	MVE 8000/12E-86A0	8.007	7.476	309	274	4,60	5,50	9,00	10,00	Δ	6,0	6,2	M32	●
1.598,0	1.165,2	MVE 9000/1E-86A0	MVE 9000/12E-86A0	8.923	9.369	322	291	4,60	5,50	9,00	10,00	Δ	6,0	6,2	M32	●
1.788,4	1.240,0	MVE 10000/1E-90A0	MVE 10000/12E-90A0	9.986	9.970	374	348	6,10	6,40	14,00	12,70	Δ	6,6	6,6	M32	●
2.329,8	1.647,4	MVE 13000/1E-90A0	MVE 13000/12E-90A0	13.009	13.246	411	364	7,50	8,30	16,40	16,00	Δ	6,4	6,5	M32	●
1.802,9	1.240,0	MVE 10000/1E-91A0	MVE 10000/12E-91A0	10.067	9.970	373	348	6,40	7,70	13,00	14,50	Δ	6,0	6,0	M32	●
2.056,9	1.433,0	MVE 11400/1E-91A0	MVE 11400/12E-91A0	11.485	11.522	404	361	6,40	7,70	13,00	14,50	Δ	6,0	6,0	M32	●
2.311,0	1.647,4	MVE 13000/1E-91A0	MVE 13000/12E-91A0	12.904	13.246	440	393	8,00	8,90	17,20	18,10	Δ	5,6	6,3	M32	●
2.253	1.550	MVE 12000/1E-100A0	MVE 12000/12E-100A0	12.580	12.466	522	476	8,00	9,50	15,00	15,00	Δ	5,0	5,5	M32	●
2.634	1.856	MVE 15000/1E-105A0	MVE 15000/12E-105A0	14.706	14.923	672	630	10,10	12,00	18,00	18,00	Δ	5,8	5,8	M32	●
3.220	2.147	MVE 17500/1E-105A0	MVE 17500/12E-105A0	17.980	17.264	744	684	11,90	14,20	21,00	21,00	Δ	5,6	5,9	M32	●
3.632	2.525	MVE 19500/1E-105A0	MVE 19500/12E-105A0	20.285	20.299	768	728	12,00	14,50	24,00	24,00	Δ	5,4	5,6	M32	●
4.067	2.622	MVE 22000/1E-110A0	MVE 22000/12E-110A0	22.711	21.079	916	868	13,90	17,00	28,00	28,00	Δ	4,8	5,3	M32	●
4.572	3.163	MVE 25000/1E-110A0	MVE 25000/12E-110A0	25.532	25.432	994	937	13,90	17,00	28,00	28,00	Δ	4,8	5,3	M32	●



**FINO ALLA TAGLIA 60 (NON INCLUSA)**  
Masse per 60Hz = masse per 50Hz regolate al 70%



**OLTRE LA TAGLIA 60 (INCLUSA)**  
Masse specifiche per 60Hz

Per convertire i kg in Newton: **N = 9.81 · kg**



- » II2D Ex tb IIIC Tx Db IP66
- » Attrezzature e sistemi di protezione destinati ad essere utilizzati in atmosfera potenzialmente esplosiva (Zona 21) - Direttiva 2014/34/UE
- » Conformità requisiti essenziali di sicurezza e di tutela della salute
- » IEC 60034-1, IEC EN 60079-0, IEC EN 60079-31

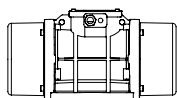

Disegni tecnici nell'ultima pagina →

Modello		Disegno	Taglia	DIMENSIONI DI INGOMBRO (mm)														
				C		M		A	B	ØG	Fori n°	D	E	F	H	I	L	N
50Hz	60Hz			50Hz	60Hz	50Hz	60Hz											
MVE 50/1E-30A0	MVE 50/12E-30A0	C	30A0	274	52	Foratura multipla			4	150	173	15	79	150	166	134		
						80	110	11										
						90	125	13										
						124	110	11										
MVE 100/1E-30A0	MVE 100/12E-30A0	C	30A0	304	67	Foratura multipla			4	150	173	15	79	150	166	134		
						80	110	11										
						90	125	13										
						124	110	11										
MVE 200/1E-40A0	MVE 200/12E-40A0	D1	40A0	330	78	105	140	13	4	170	196	20	92	174	166	160		
MVE 300/1E-50A0	MVE 300/12E-50A0	D1	50A0	391	97	120	170	17	4	208	210	22	96	185	192	170		
MVE 500/1E-50A0	MVE 500/12E-50A0	D1	50A0	455	129	120	170	17	4	208	210	22	96	185	192	170		
MVE 510/1E-51A0	MVE 510/12E-51A0	D1	51A0	455	129	120	170	17	4	208	210	22	96	185	192	170		
MVE 800/1E-60A0	MVE 800/12E-60A0	D1	60A0	446	112	140	190	17	4	230	260	26	124	240	218	222		
MVE 1100/1E-60A0	MVE 1100/12E-60A0	D1	60A0	490	446	134	112	140	190	17	4	230	260	26	124	240	218	222
MVE 1500/1E-60A0	MVE 1500/12E-60A0	D1	60A0	566	490.0	172	134	140	190	17	4	230	260	26	124	240	218	222
MVE 1600/1E-70A0	MVE 1600/12E-70A0	D1	70A0	563	501	154	123	155	225	22	4	275	290	30	140	256	250	236
MVE 2100/1E-70A0	MVE 2100/12E-70A0	D1	70A0	623	563	184	154	155	225	22	4	275	290	30	140	256	250	236
MVE 2600/1E-75A0	MVE 2600/12E-75A0	D1	75A0	692	584	205	151	155	255	23.5	4	304	314	30	147	285	277	265
MVE 3000/1E-75A0	MVE 3000/12E-75A0	D1	75A0	692	205	155	255	23.5	4	304	314	30	147	285	277	265		
MVE 3700/1E-75A0	MVE 3700/12E-75A0	D1	75A0	734	692	226	205	155	255	23.5	4	304	314	30	147	285	277	265
MVE 3800/1E-80A0	MVE 3800/12E-80A0	D1	80A0	683	603	183	143	180	280	26	4	332	354	32	170	330	312	311
MVE 4700/1E-80A0	MVE 4700/12E-80A0	D1	80A0	733	683	208	183	180	280	26	4	332	354	32	170	330	312	311
MVE 5200/1E-80A0	/	D1	80A0	733	/	208	/	180	280	26	4	332	354	32	170	330	312	311
MVE 5200/1E-85A0	MVE 5200/12E-85A0	D1	85A0	704	624	170.0	130.0	200	320	28	4	385	402	40	203	394	360	378
MVE 6500/1E-85A0	MVE 6500/12E-85A0	D1	85A0	704	170	200	320	28	4	385	402	40	203	394	360	378		
MVE 8000/1E-85A0	MVE 8000/12E-85A0	D1	85A0	774	704	205	170	200	320	28	4	385	402	40	203	394	360	378
MVE 9000/1E-85A0	MVE 9000/12E-85A0	D1	85A0	774	704	205	170	200	320	28	4	385	402	40	203	394	360	378
MVE 8000/1E-86A0	MVE 8000/12E-86A0	D1	86A0	774	205	200	320	28	4	385	402	40	203	394	360	378		
MVE 9000/1E-86A0	MVE 9000/12E-86A0	D1	86A0	774	205	200	320	28	4	385	402	40	203	394	360	378		
MVE 10000/1E-90A0	MVE 10000/12E-90A0	E1	90A0	908	798	260	205	125	380	39	6	452	415	40	205	394	380	378
MVE 13000/1E-90A0	MVE 13000/12E-90A0	E1	90A0	948	798	280	205	125	380	39	6	452	415	40	205	394	380	378
MVE 10000/1E-91A0	MVE 10000/12E-91A0	E1	91A0	908	260	125	380	39	6	452	415	40	205	394	380	378		
MVE 11400/1E-91A0	MVE 11400/12E-91A0	E1	91A0	908	260	125	380	39	6	452	415	40	205	394	380	378		
MVE 13000/1E-91A0	MVE 13000/12E-91A0	E1	91A0	948	280	125	380	39	6	452	415	40	205	394	380	378		
MVE 12000/1E-100A0	MVE 12000/12E-100A0	E	100	1.020	275	140	440	45	6	530	484	37	232	446	470	424		
MVE 15000/1E-105A0	MVE 15000/12E-105A0	H	105	980	210	140	480	45	8	570	542	48	268	510	560	490		
MVE 17500/1E-105A0	MVE 17500/12E-105A0	H	105	1.060	250	140	480	45	8	570	542	48	268	510	560	490		
MVE 19500/1E-105A0	MVE 19500/12E-105A0	H	105	1.060	250	140	480	45	8	570	542	48	268	510	560	490		
MVE 22000/1E-110A0	MVE 22000/12E-110A0	H	110	1.130	285	140	520	45	8	610	594	42	297	560	560	530		
MVE 25000/1E-110A0	MVE 25000/12E-110A0	H	110	1.130	285	140	520	45	8	610	594	42	297	560	560	530		

NOTA: Dimensioni con grado di accuratezza approssimativa in relazione a UNI 22768/1.

Le informazioni fornite non offrono alcuna garanzia, rappresentazione, induzione o licenza di alcun tipo. Esse si basano sulle migliori conoscenze e opinioni ottenute da fonti ritenute accurate, di conseguenza l'Inverter non si assume alcuna responsabilità legale. Le ultime e più aggiornate informazioni sono disponibili online.



- » Class II Div.2 Group F, G T4
- » Conforme a UL 1004-1, UL 1004-3, UL60079-31, UL60079-0, CSA 60079-0, CSA 60079-31, CSA 22.2 N°100, CSA 22.2 N°77

STANDARD

SICUREZZA AUMENTATA

ANTIDEFLAGRANTE

MOLITORIA

VIBRATORI PER VAGLI

ACCIAIO INOX

FLANGED DRIVE

## MVE 8 POLI 750/900 rpm

Class II Div.2: Temp. Class **T4**  
ExII 2D Temp. Class: ● 100 °C ● 135 °C

\* Connessione Morsettiera: **Y** Alto Voltaggio ; **Δ** Basso Voltaggio

Wm (Kgcm)		Modello		Forza centrifuga (kg)		Peso (kg)		CARATTERISTICHE ELETTRICHE								
								Potenza in ingresso (kW)		Corrente nominale		* Connessione Morsettiera	Ia/In		Pressa-cavo	
50Hz	60Hz	50Hz	60Hz	50Hz	60Hz	50Hz	60Hz	50Hz (400V)	60Hz (460V)	Y	Δ		50Hz	60Hz		Metrico
33,4		MVE 150/075E-40A0	MVE 150/090E-40A0	105	151	21		0,23	0,25	1,14	1,14	Y	1,7	1,7	M20	●
56,9		MVE 250/075E-50A0	MVE 250/090E-50A0	179	257	29		0,25	0,30	0,90	0,89	Y	1,9	1,9	M20	●
84,0		MVE 400/075E-50A0	MVE 400/090E-50A0	264	380	34		0,25	0,30	0,90	0,89	Y	2,1	2,1	M20	●
137,3		MVE 650/075E-60A0	MVE 650/090E-60A0	431	621	63		0,37	0,45	1,20	1,20	Y	2,4	2,4	M25	●
187,7		MVE 900/075E-60A0	MVE 900/090E-60A0	589	849	70		0,55	0,54	1,23	1,29	Y	2,7	2,7	M25	●
299,6		MVE 1300/075E-70A0	MVE 1300/090E-70A0	941	1.355	90		0,75	0,90	2,20	2,20	Y	3,2	3,2	M25	●
467,4		MVE 2100/075E-75A0	MVE 2100/090E-75A0	1.468	2.114	150		1,00	1,20	2,81	2,89	Y	4,4	4,3	M32	●
680,3		MVE 3100/075E-80A0	MVE 3100/090E-80A0	2.137	3.077	201		2,00	2,30	4,50	4,40	Y	4,2	4,2	M32	●
838,4		MVE 3800/075E-80A0	MVE 3800/090E-80A0	2.633	3.792	219		2,50	3,00	6,00	6,00	Y	4,1	4,2	M32	●
929,7		MVE 4200/075E-85A0	MVE 4200/090E-85A0	2.920	4.205	268		2,90	3,40	6,50	6,50	Y	4,0	3,9	M32	●
1.165,2		MVE 5300/075E-85A0	MVE 5300/090E-85A0	3.660	5.270	289		3,70	4,30	8,00	8,20	Y	4,0	4,4	M32	●
1.435,9		MVE 6500/075E-85A0	MVE 6500/090E-85A0	4.510	6.494	308		3,80	4,20	8,78	8,30	Y	3,8	4,2	M32	●
2.200,4		MVE 10000/075E-90A0	MVE 10000/090E-90A0	6.911	9.952	422		6,80	7,50	13,50	12,50	Δ	3,7	4,4	M32	●
2.311		MVE 10000/075E-91A0	MVE 10000/090E-91A0	7.258	10.452	422		6,00	7,00	14,40	14,00	Δ	4,7	4,7	M32	●
2.835	2.553	MVE 12000/075E-100A0	MVE 12000/090E-100A0	8.904	11.546	571	553	7,50	8,00	13,50	13,50	Δ	3,8	4,0	M32	●
3.713	3.220	MVE 14000/075E-105A0	MVE 14000/090E-105A0	11.661	14.563	751	725	9,00	10,60	19,00	19,00	Δ	4,5	5,0	M32	●
4.401	3.920	MVE 17000/075E-105A0	MVE 17000/090E-105A0	13.822	17.729	812	792	9,10	11,00	20,00	20,00	Δ	5,3	5,8	M32	●
5.857	4.999	MVE 22000/075E-110A0	MVE 22000/090E-110A0	18.395	22.610	982	937	13,80	16,50	28,00	28,00	Δ	5,6	5,2	M32	●
6.662	5.857	MVE 26000/075E-110A0	MVE 26000/090E-110A0	20.924	26.489	1.016	982	13,80	16,50	28,00	28,00	Δ	5,6	5,2	M32	●

TAGLIA 40A0



TAGLIA 50A0



TAGLIA 60A0



**FINO ALLA TAGLIA 90 (INCLUSA)**  
Masse per 60Hz = masse per 50Hz regolate al 100%



**OLTRE LA TAGLIA 90 (NON INCLUSA)**  
Masse specifiche per 60Hz

Per convertire i kg in Newton: **N = 9.81 · kg**

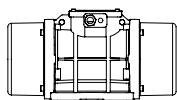

Disegni tecnici nell'ultima pagina →

Modello		Disegno	Taglia	DIMENSIONI DI INGOMBRO (mm)												
				C	M	A	B	Ø G	Fori n°	D	E	F	H	I	L	N
50Hz	60Hz			50Hz- 60Hz	50Hz- 60Hz											
MVE 150/075E-40A0	MVE 150/090E-40A0	D1	40A0	330	78	105	140	13	4	170	196	20	92	174	166	160
MVE 250/075E-50A0	MVE 250/090E-50A0	D1	50A0	391	97	120	170	17	4	208	210	22	96	185	192	170
MVE 400/075E-50A0	MVE 400/090E-50A0	D1	50A0	455	129	120	170	17	4	208	210	22	96	185	192	170
MVE 650/075E-60A0	MVE 650/090E-60A0	D1	60A0	446	112	140	190	17	4	230	260	26	124	240	218	222
MVE 900/075E-60A0	MVE 900/090E-60A0	D1	60A0	490	134	140	190	17	4	230	260	26	124	240	218	222
MVE 1300/075E-70A0	MVE 1300/090E-70A0	D1	70A0	563	154	155	225	22	4	275	290	30	140	256	250	236
MVE 2100/075E-75A0	MVE 2100/090E-75A0	D1	75A0	692	205	155	255	23.5	4	304	314	30	147	285	277	265
MVE 3100/075E-80A0	MVE 3100/090E-80A0	D1	80A0	683	183	180	280	26	4	332	354	32	170	330	312	311
MVE 3800/075E-80A0	MVE 3800/090E-80A0	D1	80A0	733	208	180	280	26	4	332	354	32	170	330	312	311
MVE 4200/075E-85A0	MVE 4200/090E-85A0	D1	85A0	704	170	200	320	28	4	385	402	40	203	394	360	378
MVE 5300/075E-85A0	MVE 5300/090E-85A0	D1	85A0	704	170	200	320	28	4	385	402	40	203	394	360	378
MVE 6500/075E-85A0	MVE 6500/090E-85A0	D1	85A0	774	205	200	320	28	4	385	402	40	203	394	360	378
MVE 10000/075E-90A0	MVE 10000/090E-90A0	E1	90A0	948	280	125	380	39	6	452	415	40	205	394	380	378
MVE 10000/075E-91A0	MVE 10000/090E-91A0	E1	91A0	948	280	125	380	39	6	452	415	40	205	394	380	378
MVE 12000/075E-100A0	MVE 12000/090E-100A0	E	100	1.020	275	140	440	45	6	530	484	37	232	446	470	424
MVE 14000/075E-105A0	MVE 14000/090E-105A0	H	105	1.060	250	140	480	45	8	570	542	48	268	510	560	490
MVE 17000/075E-105A0	MVE 17000/090E-105A0	H	105	1.120	280	140	480	45	8	570	542	48	268	510	560	490
MVE 22000/075E-110A0	MVE 22000/090E-110A0	H	110	1.130	285	140	520	45	8	610	594	42	297	560	560	530
MVE 26000/075E-110A0	MVE 26000/090E-110A0	H	110	1.130	285	140	520	45	8	610	594	42	297	560	560	530

Note:

.....

.....

.....

.....

NOTA: Dimensioni con grado di accuratezza approssimativa in relazione a UNI 22768/1.

Le informazioni fornite non offrono alcuna garanzia, rappresentazione, induzione o licenza di alcun tipo. Esse si basano sulle migliori conoscenze e opinioni ottenute da fonti ritenute accurate, di conseguenza l'Inson si assume alcuna responsabilità legale. Le ultime e più aggiornate informazioni sono disponibili online.



- » Class II Div.2 Group F, G T4
- » Conforme a UL 1004-1, UL 1004-3, UL60079-31, UL60079-0, CSA 60079-0, CSA 60079- 31, CSA 22.2 N°100, CSA 22.2 N°77

STANDARD

SICUREZZA AUMENTATA

ANTIDEFLAGRANTE

MOLITORIA

VIBRATORI PER VAGLI

ACCIAIO INOX

FLANGED DRIVE

## MVE 2 POLI Monofase 3000/3600 rpm

Class II Div.2: Temp. Class **T4**  
ExII 2D Temp. Class: ● 100 °C ● 135 °C

\* Connessione Morsettiera: ▼ Alto Voltaggio ; ▲ Basso Voltaggio

Wm (KgcM)		Modello		Forza centrifuga (kg)		Peso (kg)		CARATTERISTICHE ELETTRICHE							
								Potenza in ingresso (kW)		Corrente nominale		Pressa-cavo	Condensatore*		
50Hz	60Hz	50Hz	60Hz	50Hz	60Hz	50Hz	60Hz	50Hz (230V)	60Hz (115V)	Metrico	50Hz (230V)		60Hz (115V)		
1,3	1,0	MVE 60/3E-10A0-M	MVE 60/36E-10A0-M	66	71	4		0,08	0,09	0,43	1,03	M16	3,0	6,3	●
2,0	1,3	MVE 100/3E-10A0-M	MVE 100/36E-10A0-M	98	95	5		0,10	0,11	0,54	1,30	M16	4,0	8,0	●
3,7	2,6	MVE 200/3E-20A0-M	MVE 200/36E-20A0-M	187	189	7		0,18	0,21	1,14	2,62	M20	8,0	16,0	●
3,7	2,6	MVE 200/3E-23A0-M	MVE 200/36E-23A0-M	187	189	7		0,18	0,21	1,14	2,62	M20	8,0	16,0	●
6,4	4,5	MVE 300/3E-30A0-M	MVE 300/36E-30A0-M	321	323	10		0,27	0,28	1,58	3,43	M20	12,5	25,0	●

\* NOTA: Condensatore non incluso (da ordinare separatamente)

TAGLIA 10A0



TAGLIA 20A0



TAGLIA 30A0



Per convertire i kg in Newton:  $N = 9.81 \cdot kg$

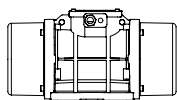

Disegni tecnici nell'ultima pagina →

Modello		Disegno	Taglia	DIMENSIONI DI INGOMBRO (mm)														
				C		M		A	B	Ø G	Fori n°	D	E	F	H	I	L	N
50Hz	60Hz			50Hz	60Hz													
MVE 60/3E-10A0-M	MVE 60/36E-10A0-M	A1	10A0	213	45	Foratura multipla 62-74 106 9 33 83-102 7			4	130	135	11	50	96	107	85		
MVE 100/3E-10A0-M	MVE 100/36E-10A0-M	A1	10A0	213	45	Foratura multipla 62-74 106 9 33 83-102 7			4	130	135	11	50	96	107	85		
MVE 200/3E-20A0-M	MVE 200/36E-20A0-M	B1	20A0	233	54	62-74	106	9	4	130	154	15	65	125	120	112		
MVE 200/3E-23A0-M	MVE 200/36E-23A0-M	G	23A0	222	55	Foratura multipla 62-74 106 9 65 140 13 115 135 11 135 115 11			4	164	140	25	82	116	159	110		
MVE 300/3E-30A0-M	MVE 300/36E-30A0-M	C1	30A0	254	42	Foratura multipla 80 110 11 90 125 13 124 110 11 135 115 11			4	154	173	15	79	150	166	134		

**Note:**

NOTA: Dimensioni con grado di accuratezza approssimativa in relazione a UNI 22768/1.

Le informazioni fornite non offrono alcuna garanzia, rappresentazione, induzione o licenza di alcun tipo. Esse si basano sulle migliori conoscenze. Gli utenti sono tenuti a definire le accuratezze, di conseguenza, l'azienda non assume alcuna responsabilità legale. Le ultime e più aggiornate informazioni sono disponibili online.



» Class II Div.2 Group F, G T4  
» Conforme a UL 1004-1, UL 1004-3, UL60079-31, UL60079-0, CSA 60079-0, CSA 60079-31, CSA 22.2 N°100, CSA 22.2 N°77

STANDARD

SICUREZZA AUMENTATA

ANTIDEFLAGRANTE

MOLITORIA

VIBRATORI PER VAGLI

ACCIAIO INOX

FLANGED DRIVE

## MVE-MICRO 3000/3600 rpm

Class II Div.2: Temp. Class **T4**  
II 3D Temp. Class: ● 100 °C ● 135 °C

\* Connessione Morsettiera: ▼ Alto Voltaggio ; ▲ Basso Voltaggio

### TRIFASE

Wm (kgcm)		Modello		Forza centrifuga (kg)		Peso (kg)		CARATTERISTICHE ELETTRICHE						
								Potenza in ingresso (kW)		Corrente nominale			* Connessione Morsettiera	Pressa-cavo Metrico
50Hz	60Hz	50Hz	60Hz	50Hz	60Hz	50Hz	60Hz	50Hz (230V)	50Hz (400V)	60Hz (460V)				
0,4	0,4	MVE 21/3E-MICRO	MVE 21/36E-MICRO	20	29	2		0,04	0,04	0,21	0,12	0,12	Y	M16 ●
0,9	0,9	MVE 41/3E-MICRO	MVE41/36E-MICRO	45	65	2		0,06	0,06	0,30	0,18	0,18	Y	M16 ●

### MONOFASE

Wm (kgcm)		Modello		Forza centrifuga (kg)		Peso (kg)		CARATTERISTICHE ELETTRICHE					
								Potenza in ingresso (kW)		Corrente nominale		* Connessione Morsettiera	Pressa-cavo Metrico
50Hz	60Hz	50Hz	60Hz	50Hz	60Hz	50Hz	60Hz	50Hz (230V)	60Hz (115V)				
0,1	0,1	MVE 3/3E-MICRO-M	MVE 3/36E-MICRO-M	4	6	1,6		0,03	0,04	0,30	0,80		M16 ●
0,1	0,1	MVE 6/3E-MICRO-M	MVE 6/36E-MICRO-M	6	9	1,6		0,03	0,04	0,30	0,80		M16 ●
0,4	0,4	MVE 21/3E-MICRO-M	MVE 21/36E-MICRO-M	20	29	2		0,04	0,07	0,20	0,80		M16 ●
0,9	0,9	MVE 41/3E-MICRO-M	MVE 41/36E-MICRO-M	45	65	2,4		0,05	0,07	0,25	0,80		M16 ●

MICRO



\* NOTA: Condensatore integrato al cavo

Per convertire i kg in Newton:  $N = 9.81 \cdot kg$

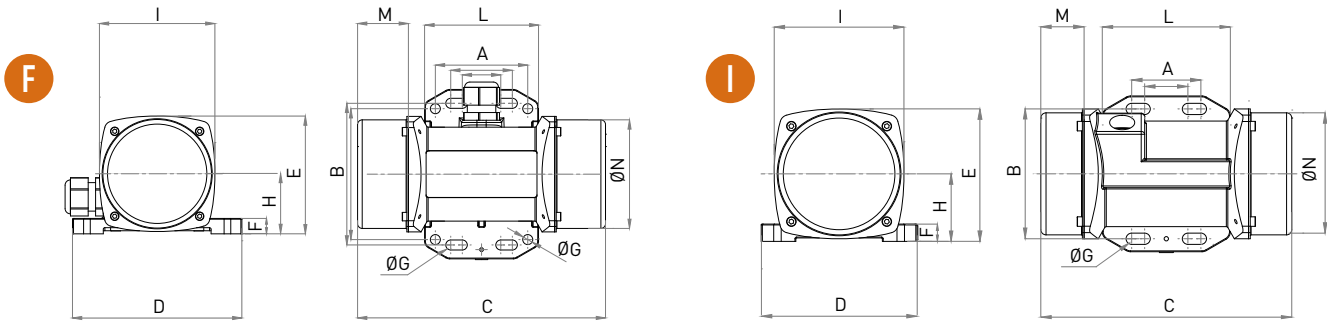

Modello		Disegno	DIMENSIONI DI INGOMBRO (mm)												
			C	M	A	B	Ø G	Fori	D	E	F	H	I	L	N
50Hz	60Hz		50Hz	50Hz				N°							
MVE 21/3E-MICRO	MVE21/36E-MICRO	F	145	25	Foratura multipla			4	110	76	10	39	75	74	70
					25-40	92	6.5								
					60	85	6.5								
MVE 41/3E-MICRO	MVE 41/36E-MICRO	F	161	33	Foratura multipla			4	110	76	10	39	75	74	70
					25-40	92	6.5								
					60	85	6.5								

Modello		Disegno	DIMENSIONI DI INGOMBRO (mm)												
			C	M	A	B	Ø G	Fori	D	E	F	H	I	L	N
50Hz	60Hz		50Hz	50Hz				N°							
MVE 3/3E-MICRO-M	MVE 3/36E-MICRO-M	F	145	25	Foratura multipla			4	110	76	10	39	75	74	70
					25-40	92	6.5								
					60	85	6.5								
MVE 6/3E-MICRO-M	MVE 6/36E-MICRO-M	I	145	25	Foratura multipla			4	90	76	10	39	75	74	70
					25-40	75	6.5								
					-	-	-								
MVE 21/3E-MICRO-M	MVE 21/36E-MICRO-M	F	145	25	Foratura multipla			4	110	76	10	39	75	74	70
					25-40	92	6.5								
					60	85	6.5								
MVE 41/3E-MICRO-M	MVE 41/36E-MICRO-M	F	161	25	Foratura multipla			4	110	76	10	39	75	74	70
					25-40	92	6.5								
					60	85	6.5								

**Note:**

.....

.....

.....

.....

NOTA: Dimensioni con grado di accuratezza approssimativa in relazione a UNI 22768/1.

Le informazioni fornite non offrono alcuna garanzia, rappresentazione, induzione o licenza di alcun tipo. Esse si basano sulle migliori conoscenze. Gli utenti sono tenuti a fornire dati accurati, di conseguenza l'Insonia si assume alcuna responsabilità legale. Le ultime e più aggiornate informazioni sono disponibili online.



» Class II Div.2 Group F, G T4  
 » Conforme a UL 1004-1, UL 1004-3, UL60079-31, UL60079-0, CSA 60079-0, CSA 60079-31, CSA 22.2 N°100, CSA 22.2 N°77

## MVE-DC Corrente Continua 3000 rpm

II 3D Temp. Class: ● 100 °C

Wm (kgcm)	Modello	rpm	Forza centrifuga (kg)	Peso (kg)	CARATTERISTICHE ELETTRICHE			
					Potenza in ingresso (kW)	Corrente nominale A max	Pressacavo	
1,0	MVE 50/3N-DC-10A0-12V	3.000	50	4,4	0,08	6,60	M16	●
1,0	MVE 50/3N-DC-10A0-24V	3.000	50	4,4	0,08	3,30	M16	●
1,1	MVE 120/3N-DC-23A0-12V	3.000	117	5,9	0,12	9,50	M20	●
1,1	MVE 120/3N-DC-23A0-24V	3.000	117	5,9	0,12	4,80	M20	●
4,2	MVE 200/3N-DC-23A0-12V	3.000	200	6,3	0,16	13,30	M20	●
4,2	MVE 200/3N-DC-23A0-24V	3.000	200	6,3	0,16	6,70	M20	●
10,4	MVE 500/3N-DC-40A0-24V	3.000	530	15,8	0,26	11,00	M20	●
22,4	MVE 1500/3N-DC-50A0-24V	3.000	1.616	23	0,52	21,50	M20	●
22,4	MVE 1500/3N-BL-50A0-24V *	3.000	1.616	23	0,5	20	M20	●

\* Brushless

TAGLIA 23A0



TAGLIA 40A0



TAGLIA 50A0



Per convertire i kg in Newton:  $N = 9.81 \cdot kg$

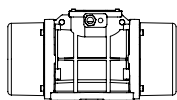

Disegni tecnici nell'ultima pagina →

Modello	Disegno	Taglia	DIMENSIONI DI INGOMBRO (mm)													
			C	M	A	B	Ø G	Fori		D	E	F	H	I	L	N
								N°								
MVE 50/3N-DC-10A0-12V	A	10A0	213	45	Foratura multipla			4	130	136	12	48	94	121	85	
MVE 50/3N-DC-10A0-24V	A	10A0	213	45	62-74	106	9									33
MVE 120/3N-DC-23A0-12V	G	23A0	218	53	Foratura multipla			4	164	140	25	82	116	159	110	
MVE 120/3N-DC-23A0-24V	G	23A0	218	53	62-74	106	9									65
MVE 200/3N-DC-23A0-12V	G	23A0	218	53	115	135	11	4	164	140	25	82	116	159	110	
MVE 200/3N-DC-23A0-24V	G	23A0	218	53	135	115	11									
MVE 500/3N-DC-40A0-24V	D1	40A0	330	78	105	140	13	4	170	195	15	92	174	166	160	
MVE 1500/3N-DC-50A0-24V	D1	50A0	324	63	120	170	18	4	208	210	18	96	185	192	165	
MVE 1500/3N-DC-50A0-24V	D1	50A0	324	63	120	170	18	4	208	210	18	96	185	192	165	

**Note:**

.....

.....

.....

.....

NOTA: Dimensioni con grado di accuratezza approssimativa in relazione a UNI 22768/1.

Le informazioni fornite non offrono alcuna garanzia, rappresentazione, induzione o licenza di alcun tipo. Esse si basano sulle migliori conoscenze OL o sono ottenute da fonti ritenute accurate, di conseguenza OL non assume alcuna responsabilità legale. Le ultime e più aggiornate informazioni sono disponibili online.

STANDARD

SICUREZZA AUMENTATA

ANTIDEFLAGRANTE

MOLITORIA

VIBRATORI PER VAGLI

ACCIAIO INOX

FLANGED DRIVE

## MVE-Exe 2 POLI 3000/3600 rpm

Ex II 2G: Temp. Class **T3** - ExII 2D Temp. Class: ● 100 °C ● 135 °C

Class II Div.2: Temp. Class **T4**  
EX e, tE: **5**

\* Connessione Morsettieria: **Y** Alto Voltaggio ; **A** Basso Voltaggio

Wm (kgcm)		Modello		Forza centrifuga (kg)		Peso (kg)		CARATTERISTICHE ELETTRICHE								
								Potenza in ingresso (kW)		Corrente nominale		* Connessione Morsettieria	Ia/In		Pressa-cavo	
50Hz	60Hz	50Hz	60Hz	50Hz	60Hz	50Hz	60Hz	50Hz (400V)	60Hz (460V)	Y	50Hz		60Hz	Metrico		
3,7	2,6	MVE 200/3X-20A0	MVE 200/36X-20A0	187	189	7		0,15	0,18	0,35	0,30	Y	3,	3,5	M20	●
6,4	4,5	MVE 300/3X-30A0	MVE 300/36X-30A0	321	323	10		0,25	0,28	0,52	0,45	Y	3,8	3,7	M20	●
8,0	5,7	MVE 400/3X-30A0	MVE 400/36X-30A0	407	411	10		0,27	0,33	0,58	0,60	Y	3,7	3,7	M20	●
10,3	7,4	MVE 500/3X-40A0	MVE 500/36X-40A0	530	534	16		0,50	0,58	0,96	0,97	Y	4,2	4,4	M20	●
14,9	10,6	MVE 700/3X-40A0	MVE 700/36X-40A0	758	765	17		0,59	0,61	1,25	1,24	Y	4,5	5,2	M20	●
15,7	11,1	MVE 800/3X-50A0	MVE 800/36X-50A0	794	800	20		0,70	0,84	1,45	1,50	Y	4,0	4,0	M20	●
20,3	14,0	MVE 1200/3X-50A0	MVE 1200/36X-50A0	1.005	1.013	21		0,95	1,15	1,85	1,95	Y	4,6	4,7	M20	●
26,6	18,6	MVE 1300/3X-50A0	MVE 1300/36X-50A0	1.355	1.365	22		1,30	1,38	2,44	2,25	Y	5,4	5,2	M20	●
31,3	22,2	MVE 1600/3X-60A0	MVE 1600/36X-60A0	1.601	1.608	51	50	1,54	1,60	2,94	2,61	Y	6,1	6,4	M25	●
36,8	27,6	MVE 2000/3X-60A0	MVE 2000/36X-60A0	2.027	1.997	52	50	2,10	2,10	3,75	3,42	Y	6,7	6,6	M25	●
46,0	31,9	MVE 2300/3X-60A0	MVE 2300/36X-60A0	2.302	2.306	53	51	2,40	2,45	4,44	3,45	Y	6,2	6,5	M25	●
68,1	43,9	MVE 3200/3X-75A1	MVE 3200/36X-75A1	3.252	3.176	103	101	2,76	2,90	5,30	4,61	Y	8,5	8,4	M32	●
79,4	56,0	MVE 4000/3X-75A1	MVE 4000/36X-75A1	4.033	4.052	107	104	2,90	2,90	5,30	4,61	Y	8,7	9,9	M32	●

TAGLIA 40A0



TAGLIA 50A0



TAGLIA 60A0



**FINO ALLA TAGLIA 60 (NON INCLUSA)**

Masse per 60Hz = masse per 50Hz regolate al 70%



**OLTRE LA TAGLIA 60 (INCLUSA)**

Masse specifiche per 60Hz

Per convertire i kg in Newton: **N = 9.81 · kg**

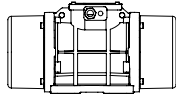

Disegni tecnici nell'ultima pagina →

Modello		Disegno	Taglia	DIMENSIONI DI INGOMBRO (mm)												
				C		M		A	B	Ø G	Fori n°	D	E	F	H	I
50Hz	60Hz	50Hz	60Hz	50Hz	60Hz	50Hz	60Hz									
MVE 200/3X-20A0	MVE 200/36X-20A0	B1	20A0	233	54	62-74	106	9	4	130	154	15	65	125	120	112
MVE 300/3X-30A0	MVE 300/36X-30A0	C1	30A0	254	42	Foratura multipla			4	150	173	15	79	150	166	134
						80	110	11								
						90	125	13								
						124	110	11								
MVE 400/3X-30A0	MVE 400/36X-30A0	C1	30A0	274	52	Foratura multipla			4	150	173	15	79	150	166	134
						80	110	11								
						90	125	13								
						124	110	11								
MVE 500/3X-40A0	MVE 500/36X-40A0	D1	40A0	330	78	105	140	13	4	170	196	20	92	169	166	158
MVE 700/3X-40A0	MVE 700/36X-40A0	D1	40A0	330	78	105	140	13	4	170	196	20	92	169	166	158
MVE 800/3X-50A0	MVE 800/36X-50A0	D1	50A0	321	62	120	170	17	4	208	210	22	96	185	192	170
MVE 1200/3X-50A0	MVE 1200/36X-50A0	D1	50A0	321	62	120	170	17	4	208	210	22	96	185	192	170
MVE 1300/3X-50A0	MVE 1300/36X-50A0	D1	50A0	321	62	120	170	17	4	208	210	22	96	185	192	170
MVE 1600/3X-60A0	MVE 1600/36X-60A0	D1	60A0	402	90	140	190	17	4	230	260	26	124	240	218	222
MVE 2000/3X-60A0	MVE 2000/36X-60A0	D1	60A0	402	90	140	190	17	4	230	260	26	124	240	218	222
MVE 2300/3X-60A0	MVE 2300/36X-60A0	D1	60A0	402	90	140	190	17	4	230	260	26	124	240	218	222
MVE 3200/3X-75A1	MVE 3200/36X-75A1	D1	75A1	516	117	155	255	25	4	304	314	30	147	285	277	265
MVE 4000/3X-75A1	MVE 4000/36X-75A1	D1	75A1	516	117	155	255	25	4	304	314	30	147	285	277	265

Note:

.....

.....

.....

.....

NOTA: Dimensioni con grado di accuratezza approssimativa in relazione a UNI 22768/1.

Le informazioni fornite non offrono alcuna garanzia, rappresentazione, induzione o licenza di alcun tipo. Esse si basano sulle migliori conoscenze OL o sono ottenute da fonti ritenute accurate, di conseguenza OL non si assume alcuna responsabilità legale. Le ultime e più aggiornate informazioni sono disponibili online.



- » Class I, Div.2 Group A, B, C, D T3
- » Class II Div.2 Group F, G T4
- » Conforme a UL 1004-1, UL 1004-3, UL 60079-31, UL 60079-0, CSA 60079-0, CSA 60079-31, CSA 22.2 N°100, CSA 22.2 N°77, CSA 22.2 N°60079-7

STANDARD

SICUREZZA AUMENTATA

ANTIDEFLAGRANTE

MOLITORIA

VIBRATORI PER VAGLI

ACCIAIO INOX

FLANGED DRIVE

## MVE-Exe 4 POLI 1500/1800 rpm

Ex II 2G: Temp. Class **T3** - ExII 2D Temp. Class: ● 100 °C ● 135 °C

Class II Div.2: Temp. Class **T4**

EX e, tE: **5**

\* Connessione Morsettiera: **Y** Alto Voltaggio ; **A** Basso Voltaggio

Wm (kgcm)		Modello		Forza centrifuga (kg)		Peso (kg)		CARATTERISTICHE ELETTRICHE								
50Hz	60Hz	50Hz	60Hz	50Hz	60Hz	50Hz	60Hz	Potenza in ingresso (kW)		Corrente nominale		* Connessione Morsettiera	Ia / In		Pressa-cavo	
								50Hz	60Hz	50Hz (400V)	60Hz (460V)		50Hz	60Hz	Metrico	
15,4	10,8	MVE 200/15X-30A0	MVE 200/18X-30A0	194	196	12		0,12	0,15	0,49	0,50	Y	2,2	2,2	M20	●
33,4	23,4	MVE 400/15X-40A0	MVE 400/18X-40A0	420	423	20		0,27	0,32	0,84	0,86	Y	2,7	2,7	M20	●
40,1	28,1	MVE 500/15X-40A0	MVE 500/18X-40A0	504	508	21		0,35	0,40	1,06	1,09	Y	3,0	2,9	M20	●
26,6	18,6	MVE 300/15X-50A0	MVE 300/18X-50A0	334	336	22		0,62	0,73	1,32	1,20	Y	3,2	3,4	M20	●
56,8	39,4	MVE 700/15X-50A0	MVE 700/18X-50A0	714	712	27		0,62	0,73	1,32	1,20	Y	3,2	3,4	M20	●
56,8	39,4	MVE 710/15X-50A0	MVE 710/18X-50A0	714	712	27		0,62	0,73	1,32	1,20	Y	3,2	3,4	M20	●
75,6	52,9	MVE 950/15X-50A0	MVE 950/18X-50A0	950	957	33		0,64	0,77	1,40	1,35	Y	4,2	4,2	M20	●
87,7	61,4	MVE 1100/15X-51A0	MVE 1100/18X-51A0	1.102	1.110	35	28,5	0,64	0,77	1,40	1,35	Y	4,0	4,0	M20	●
108,6	76,7	MVE 1400/15X-60A0	MVE 1400/18X-60A0	1.364	1.388	63	60	0,70	0,84	1,78	1,78	Y	4,2	4,2	M25	●
137,3	92,0	MVE 1700/15X-60A0	MVE 1700/18X-60A0	1.725	1.664	62	59	1,13	1,30	2,16	2,09	Y	4,9	4,7	M25	●
187,7	137,4	MVE 2400/15X-60A0	MVE 2400/18X-60A0	2.358	2.485	77	69,5	1,57	1,88	3,20	3,20	Y	5,1	5,1	M25	●
203,5	135,6	MVE 2500/15X-70A0	MVE 2500/18X-70A0	2.557	2.454	80	74	1,76	2,00	3,08	3,00	Y	6,2	6,3	M25	●
248,7	169,8	MVE 3000/15X-70A0	MVE 3000/18X-70A0	3.124	3.071	94	87	1,90	2,30	3,68	3,30	Y	6,7	6,8	M25	●
306,7	204,7	MVE 3800/15X-75A0	MVE 3800/18X-75A0	3.853	3.704	146		2,20	2,60	4,15	4,15	Y	7,0	7,0	M32	●
343,2	240,9	MVE 4300/15X-75A0	MVE 4300/18X-75A0	4.312	4.359	136	125	2,50	3,00	4,50	4,60	Y	7,2	7,4	M32	●
437,4	303,7	MVE 5500/15X-80A0	MVE 5500/18X-80A0	5.495	5.495	181	169	2,88	3,45	6,50	5,50	Y	7,3	7,2	M32	●
576,8	397,3	MVE 7200/15X-85A0	MVE 7200/18X-85A0	7.246	7.188	237	231	4,00	4,80	8,50	8,70	Δ	7,0	7,1	M32	●
718,0	498,8	MVE 9000/15X-85A0	MVE 9000/18X-85A0	9.020	9.023	252	241	7,35	8,50	13,40	12,00	Δ	7,2	7,2	M32	●
579,9	406,0	MVE 7200/15X-86A0	MVE 7200/18X-86A0	7.286	7.345	237	231	6,00	6,50	11,00	10,80	Δ	4,7	4,5	M32	●
724,8	507,0	MVE 9000/15X-86A0	MVE 9000/18X-86A0	9.106	9.172	252	241	6,00	6,50	11,00	10,80	Δ	Δ	4,5	M32	●
800,1	588,3	MVE 10000/15X-90A0	MVE 10000/18X-90A0	10.052	10.643	300	286	5,40	7,00	13,00	13,00	Δ	6,7	6,6	M32	●
835,7	581,3	MVE 10000/15X-91A0	MVE 10000/18X-91A0	10.499	10.517	300	286	7,00	8,20	13,10	13,10	Δ	7,2	7,7	M32	●

TAGLIA 70A0



TAGLIA 75A0



TAGLIA 80A0



**FINO ALLA TAGLIA 60 (NON INCLUSA)**

Masse per 60Hz = masse per 50Hz regolate al 70%  
Eccetto per il modello MVE 1100/15E - 1100/18E



**OLTRE LA TAGLIA 60 (INCLUSA)**

Masse specifiche per 60Hz

Per convertire i kg in Newton: **N = 9.81 · kg**



- » II 2D Ex tb IIIC Tx Db IP66
- » II 2G Ex eb IIC T3 Gb
- » Attrezzature e sistemi di protezione destinati ad essere utilizzati in atmosfera potenzialmente esplosiva (Zona 21 - Zona 1) - Direttiva 2014/34/UE
- » Conformità requisiti essenziali di sicurezza e di tutela della salute
- » IEC 60034-1, IEC EN 60079-0, IEC EN 60079-31, IEC EN 60079-7

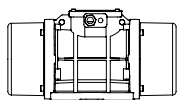

Disegni tecnici nell'ultima pagina →

Modello		Disegno	Taglia	DIMENSIONI DI INGOMBRO (mm)														
				C		M		A	B	Ø G	Fori n°	D	E	F	H	I	L	N
50Hz	60Hz			50Hz	60Hz													
MVE 200/15X-30A0	MVE 200/18X-30A0	C	30A0	274		52		Foratura multipla 80 110 11 90 125 13 124 110 11 135 115 11			4	150	173	15	79	150	166	134
MVE 400/15X-40A0	MVE 400/18X-40A0	D1	40A0	330		78		105	140	13	4	170	196	20	92	174	166	160
MVE 500/15X-40A0	MVE 500/18X-40A0	D1	40A0	330		78		105	140	13	4	170	196	20	92	174	166	160
MVE 300/15X-50A0	MVE 300/18X-50A0	D1	50A0	321		62		120	170	17	4	208	210	22	96	185	192	170
MVE 700/15X-50A0	MVE 700/18X-50A0	D1	50A0	391		97		120	170	17	4	208	210	22	96	185	192	170
MVE 710/15X-50A0	MVE 710/18X-50A0	D1	50A0	391		97		120	170	17	4	208	210	22	96	185	192	170
MVE 950/15X-50A0	MVE 950/18X-50A0	D1	50A0	455		129		120	170	17	4	208	210	22	96	185	192	170
MVE 1100/15X-51A0	MVE 1100/18X-51A0	D1	51A0	414		106		120	170	17	4	208	220	25	105	202	192	187
MVE 1400/15X-60A0	MVE 1400/18X-60A0	D1	60A0	446		112		140	190	17	4	230	260	26	124	240	218	222
MVE 1700/15X-60A0	MVE 1700/18X-60A0	D1	60A0	446		112		140	190	17	4	230	260	26	124	240	218	222
MVE 2400/15X-60A0	MVE 2400/18X-60A0	D1	60A0	490	446	134	112	140	190	17	4	230	260	26	124	240	218	222
MVE 2500/15X-70A0	MVE 2500/18X-70A0	D1	70A0	501		123		155	225	22	4	275	290	30	140	256	250	236
MVE 3000/15X-70A0	MVE 3000/18X-70A0	D1	70A0	535	501	140	123	155	225	22	4	275	290	30	140	256	250	236
MVE 3800/15X-75A0	MVE 3800/18X-75A0	D1	75A0	564	536	151	117	155	255	23.5	4	304	314	30	147	285	277	265
MVE 4300/15X-75A0	MVE 4300/18X-75A0	D1	75A0	584	564	151	141	155	255	23.5	4	304	314	30	147	285	277	265
MVE 5500/15X-80A0	MVE 5500/18X-80A0	E1	80A0	603		143		180	280	26	4	332	360	37	167	345	304	310
MVE 7200/15X-85A0	MVE 7200/18X-85A0	D1	85A0	624		130		200	320	28	4	385	402	40	203	394	360	378
MVE 9000/15X-85A0	MVE 9000/18X-85A0	D1	85A0	624		130		200	320	28	4	385	402	40	203	394	360	378
MVE 7200/15X-86A0	MVE 7200/18X-86A0	D1	86A0	624		130		200	320	28	4	385	402	40	203	394	360	378
MVE 9000/15X-86A0	MVE 9000/18X-86A0	D1	86A0	624		130		200	320	28	4	385	402	40	203	394	360	378
MVE 10000/15X-90A0	MVE 10000/18X-90A0	E1	90A0	728		170		125	380	39	6	452	415	40	205	394	380	378
MVE 10000/15X-91A0	MVE 10000/18X-91A0	E1	91A0	728		170		125	380	39	6	452	415	40	205	394	380	378

Note:

NOTA: Dimensioni con grado di accuratezza approssimativa in relazione a UNI 22768/1.

Le informazioni fornite non offrono alcuna garanzia, rappresentazione, induzione o licenza di alcun tipo. Esse si basano sulle migliori conoscenze. Gli errori non tenuti da fornitori né accurate, di conseguenza. In nessun caso il costruttore assume responsabilità legale. Le ultime e più aggiornate informazioni sono disponibili online.



- » Class I, Div.2 Group A, B, C, D T3
- » Class II Div.2 Group F, G T4
- » Conforme a UL 1004-1, UL 1004-3, UL 60079-31, UL 60079-0, CSA 60079-0, CSA 60079-31, CSA 22.2 N°100, CSA 22.2 N°77, CSA 22.2 N°60079-7

STANDARD

SICUREZZA AUMENTATA

ANTIDEFLAGRANTE

MOLITORIA

VIBRATORI PER VAGLI

ACCIAIO INOX

FLANGED DRIVE

## MVE-Exe 6 POLI 1000/1200 rpm

Ex II 2G: Temp. Class **T3** - ExII 2D Temp. Class: ● 100 °C ● 135 °C

Class II Div.2: Temp. Class **T4**

EX e, tE: **5**

\* Connessione Morsettiera: **Y** Alto Voltaggio ; **A** Basso Voltaggio

Wm (kgcm)		Modello		Forza centrifuga (kg)		Peso (kg)		CARATTERISTICHE ELETTRICHE									
50Hz	60Hz	50Hz	60Hz	50Hz	60Hz	50Hz	60Hz	Potenza in ingresso (kW)		Corrente nominale		* Connessione Morsettiera	Ia / In		Pressa-cavo		
								50Hz	60Hz	50Hz (400V)	60Hz (460V)		50Hz	60Hz	Metrico		
9,5	6,6	MVE 50/1X-30A0	MVE 50/12X-30A0	53	53	10		0,12	0,14	0,30	0,40	Y	2,2	2,2	M20	●	
18,8	13,2	MVE 100/1X-30A0	MVE 100/12X-30A0	105	106	11		0,12	0,14	0,30	0,40	Y	2,2	2,2	M20	●	
33,5	23,4	MVE 200/1X-40A0	MVE 200/12X-40A0	187	188	19		0,15	0,18	0,65	0,63	Y	2,2	2,2	M20	●	
56,9	39,9	MVE 300/1X-50A0	MVE 300/12X-50A0	318	320	26		0,25	0,30	0,67	0,64	Y	2,7	2,7	M20	●	
91,9	64,3	MVE 500/1X-50A0	MVE 500/12X-50A0	513	517	34		0,55	0,40	1,22	1,15	Y	3,0	2,9	M20	●	
91,9	91,9	MVE 510/1X-51A0	MVE 510/12X-51A0	513	739	34		0,55	0,40	1,20	1,15	Y	3,0	2,9	M20	●	
137,4	108,6	MVE 800/1X-60A0	MVE 800/12X-60A0	767	873	65	62	0,75	0,80	1,42	1,32	Y	3,4	3,3	M25	●	
187,7	137,3	MVE 1100/1X-60A0	MVE 1100/12X-60A0	1.048	1.104	70	65	0,75	0,80	1,42	1,32	Y	3,4	3,3	M25	●	
284,8	196,5	MVE 1500/1X-60A0	MVE 1500/12X-60A0	1.590	1.580	84	73	0,90	1,08	1,80	2,00	Y	3,5	3,5	M25	●	
299,6	203,5	MVE 1600/1X-70A0	MVE 1600/12X-70A0	1.673	1.636	90	79	0,90	1,08	2,40	2,30	Y	3,9	3,8	M25	●	
373,1	248,7	MVE 2100/1X-70A0	MVE 2100/12X-70A0	2.083	2.000	105	91	1,50	1,80	3,00	3,20	Y	4,5	4,6	M25	●	
467,4	306,7	MVE 2600/1X-75A0	MVE 2600/12X-75A0	2.610	2.466	146,5	126,5	1,96	2,10	4,10	4,00	Y	5,0	5,0	M32	●	
540,3	379,7	MVE 3000/1X-75A0	MVE 3000/12X-75A0	3.017	3.053	155	138	2,20	2,40	4,50	4,30	Y	5,2	5,2	M32	●	
702,5	465,6	MVE 3700/1X-75A0	MVE 3700/12X-75A0	3.797	3.744	159	142	2,20	2,40	4,50	4,30	Y	5,2	5,2	M32	●	
680,4	437,4	MVE 3800/1X-80A0	MVE 3800/12X-80A0	3.799	3.517	216	195	2,50	3,00	5,50	5,30	Y	6,1	6,2	M32	●	
838,3	584,2	MVE 4700/1X-80A0	MVE 4700/12X-80A0	4.681	4.697	220	201	3,20	3,90	6,50	6,95	Y	5,7	5,9	M32	●	
929,9	654,6	MVE 5200/1X-85A0	MVE 5200/12X-85A0	5.192	5.263	264	248	3,80	4,00	6,92	6,36	Y	5,7	5,7	M32	●	
1.165,2	824,0	MVE 6500/1X-85A0	MVE 6500/12X-85A0	6.506	6.625	288	265	4,30	5,00	7,76	7,81	Y	6,4	6,2	M32	●	
1.436,0	929,8	MVE 8000/1X-85A0	MVE 8000/12X-85A0	8.018	7.476	309	274	5,50	6,60	12,60	11,60	Δ	6,2	6,4	M32	●	
1.600,4	1.165,2	MVE 9000/1X-85A0	MVE 9000/12X-85A0	8.936	9.369	322	291	6,20	7,45	13,20	12,60	Δ	6,5	6,4	M32	●	
1.434,0	929,8	MVE 8000/1X-86A0	MVE 8000/12X-86A0	8.007	7.476	309	274	4,60	5,50	9,00	10,00	Δ	6,0	6,2	M32	●	
1.598,0	1.165,2	MVE 9000/1X-86A0	MVE 9000/12X-86A0	8.923	9.369	322	291	4,60	5,50	9,00	10,00	Δ	6,0	6,2	M32	●	
1.788,4	1.240,0	MVE 10000/1X-90A0	MVE 10000/12X-90A0	9.986	9.970	374	348	6,10	6,40	14,00	12,70	Δ	6,6	6,6	M32	●	
2.329,8	1.647,4	MVE 13000/1X-90A0	MVE 13000/12X-90A0	13.009	13.246	411	364	7,50	8,30	16,40	16,00	Δ	6,4	6,5	M32	●	
1.802,9	1.240,0	MVE 10000/1X-91A0	MVE 10000/12X-91A0	10.067	9.970	373	348	6,40	7,70	13,00	14,50	Δ	6,0	6,0	M32	●	
2.056,9	1.433,0	MVE 11400/1X-91A0	MVE 11400/12X-91A0	11.485	11.522	404	361	6,40	7,70	13,00	7,50	Δ	6,0	6,0	M32	●	



**FINO ALLA TAGLIA 60 (NON INCLUSA)**

Masse per 60Hz = masse per 50Hz regolate al 70%



**OLTRE LA TAGLIA 60 (INCLUSA)**

Masse specifiche per 60Hz

Per convertire i kg in Newton: **N = 9.81 · kg**

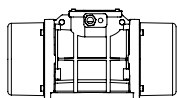

Disegni tecnici nell'ultima pagina →

Modello		Disegno	Taglia	DIMENSIONI DI INGOMBRO (mm)														
				C		M		A	B	Ø G	Fori n°	D	E	F	H	I	L	N
50Hz	60Hz		50Hz	60Hz	50Hz	60Hz												
MVE 50/1X-30A0	MVE 50/12X-30A0	C	30A0	274		52		Foratura multipla			4	150	173	15	79	150	166	134
								80	110	11								
								90	125	13								
								124	110	11								
MVE 100/1X-30A0	MVE 100/12X-30A0	C	30A0	304		67		Foratura multipla			4	150	173	15	79	150	166	134
								80	110	11								
								90	125	13								
								124	110	11								
MVE 200/1X-40A0	MVE 200/12X-40A0	D1	40A0	330		78		105	140	13	4	170	196	20	92	174	166	160
MVE 300/1X-50A0	MVE 300/12X-50A0	D1	50A0	391		97		120	170	17	4	208	210	22	96	185	192	170
MVE 500/1X-50A0	MVE 500/12X-50A0	D1	50A0	455		129		120	170	17	4	208	210	22	96	185	192	170
MVE 510/1X-51A0	MVE 510/12X-51A0	D1	51A0	455		129		120	170	17	4	208	210	22	96	185	192	170
MVE 800/1X-60A0	MVE 800/12X-60A0	D1	60A0	446		112		140	190	17	4	230	260	26	124	240	218	222
MVE 1100/1X-60A0	MVE 1100/12X-60A0	D1	60A0	490	446	134	112	140	190	17	4	230	260	26	124	240	218	222
MVE 1500/1X-60A0	MVE 1500/12X-60A0	D1	60A0	566	490	172	134	140	190	17	4	230	260	26	124	240	218	222
MVE 1600/1X-70A0	MVE 1600/12X-70A0	D1	70A0	563	501	154	123	155	225	22	4	275	290	30	140	256	250	236
MVE 2100/1X-70A0	MVE 2100/12X-70A0	D1	70A0	623	563	184	154	155	225	22	4	275	290	30	140	256	250	236
MVE 2600/1X-75A0	MVE 2600/12X-75A0	D1	75A0	692	584	205	151	155	255	23.5	4	304	314	30	147	285	277	265
MVE 3000/1X-75A0	MVE 3000/12X-75A0	D1	75A0	692		205		155	255	23.5	4	304	314	30	147	285	277	265
MVE 3700/1X-75A0	MVE 3700/12X-75A0	D1	75A0	734	692	226	205	155	255	23.5	4	304	314	30	147	285	277	265
MVE 3800/1X-80A0	MVE 3800/12X-80A0	D1	80A0	683	603	183	143	180	280	26	4	332	354	32	170	330	312	311
MVE 4700/1X-80A0	MVE 4700/12X-80A0	D1	80A0	733	683	208	183	180	280	26	4	332	354	32	170	330	312	311
MVE 5200/1X-85A0	MVE 5200/12X-85A0	D1	85A0	704	624	170	130	200	320	28	4	385	402	40	20	394	360	378
MVE 6500/1X-85A0	MVE 6500/12X-85A0	D1	85A0	704		170		200	320	28	4	385	402	40	20	394	360	378
MVE 8000/1X-85A0	MVE 8000/12X-85A0	D1	85A0	774	704	205	170	200	320	28	4	385	402	40	203	394	360	378
MVE 9000/1X-85A0	MVE 9000/12X-85A0	D1	85A0	774	704	205	170	200	320	28	4	385	402	40	203	394	360	378
MVE 8000/1X-86A0	MVE 8000/12X-86A0	D1	86A0	774		205		200	320	28	4	385	402	40	203	394	360	378
MVE 9000/1X-86A0	MVE 9000/12X-86A0	D1	86A0	774		205		200	320	28	4	385	402	40	203	394	360	378
MVE 10000/1X-90A0	MVE 10000/12X-90A0	E1	90A0	908	798	260	205	125	380	39	6	452	415	40	205	394	380	378
MVE 13000/1X-90A0	MVE 13000/12X-90A0	E1	90A0	948	798	280	205	125	380	39	6	452	415	40	205	394	380	378
MVE 10000/1X-91A0	MVE 10000/12X-91A0	E1	91A0	908		260		125	380	39	6	452	415	40	205	394	380	378
MVE 11400/1X-91A0	MVE 11400/12X-91A0	E1	91A0	908		260		125	380	39	6	452	415	40	205	394	380	378

NOTA: Dimensioni con grado di accuratezza approssimativa in relazione a UNI 22768/1.

Le informazioni fornite non offrono alcuna garanzia, rappresentazione, induzione o licenza di alcun tipo. Esse si basano sulle migliori conoscenze e opinioni ottenute da fonti ritenute accurate, di conseguenza l'Innos si assume alcuna responsabilità legale. Le ultime e più aggiornate informazioni sono disponibili online.



- » Class I, Div.2 Group A, B, C, D T3
- » Class II Div.2 Group F, G T4
- » Conforme a UL 1004-1, UL 1004-3, UL 60079-31, UL 60079-0, CSA 60079-0, CSA 60079-31, CSA 22.2 N°100, CSA 22.2 N°77, CSA 22.2 N°60079-7

STANDARD

SICUREZZA AUMENTATA

ANTIDEFLAGRANTE

MOLITORIA

VIBRATORI PER VAGLI

ACCIAIO INOX

FLANGED DRIVE

## MVE-Exe 8 POLI 750/900 rpm

Ex II 2G: Temp. Class **T3** - ExII 2D Temp. Class: ● 100 °C ● 135 °C  
Class II Div.2: Temp. Class **T4**  
EX e, tE: **5**

\* Connessione Morsettieria: **Y** Alto Voltaggio ; **Δ** Basso Voltaggio

Wm (kgcm)		Modello		Forza centrifuga (kg)		Peso (kg)		CARATTERISTICHE ELETTRICHE							
								Potenza in ingresso (kW)		Corrente nominale		* Connessione Morsettieria	Ia / In		Pressa- cavo
								50Hz	60Hz	50Hz (400V)	60Hz (460V)		50Hz	60Hz	
33,4	MVE 150/075X-40A0	MVE 150/090X-40A0	105	151	21	0,23	0,25	1,14	1,14	Y	1,7	1,7	M20	●	
56,9	MVE 250/075X-50A0	MVE 250/090X-50A0	179	257	29	0,25	0,30	0,90	0,89	Y	1,9	1,9	M20	●	
84,0	MVE 400/075X-50A0	MVE 400/090X-50A0	264	380	34	0,25	0,30	0,90	0,89	Y	2,1	2,1	M20	●	
137,3	MVE 650/075X-60A0	MVE 650/090X-60A0	431	621	63	0,37	0,45	1,20	1,20	Y	2,4	2,4	M25	●	
187,7	MVE 900/075X-60A0	MVE 900/090X-60A0	589	849	70	0,55	0,54	1,23	1,29	Y	2,7	2,7	M25	●	
299,6	MVE 1300/075X-70A0	MVE 1300/090X-70A0	941	1.355	90	0,75	0,90	2,20	2,20	Y	3,2	3,2	M25	●	
467,4	MVE 2100/075X-75A0	MVE 2100/090X-75A0	1.468	2.114	150	1,00	1,20	2,81	2,89	Y	4,4	4,3	M32	●	
680,3	MVE 3100/075X-80A0	MVE 3100/090X-80A0	2.137	3.077	201	2,00	2,30	4,50	4,40	Y	4,2	4,2	M32	●	
838,4	MVE 3800/075X-80A0	MVE 3800/090X-80A0	2.633	3.792	219	2,50	3,00	6,00	6,00	Y	4,1	4,2	M32	●	
929,7	MVE 4200/075X-85A0	MVE 4200/090X-85A0	2.920	4.205	268	2,90	3,40	6,50	6,50	Y	4,0	3,9	M32	●	
1.165,2	MVE 5300/075X-85A0	MVE 5300/090X-85A0	3.660	5.270	289	3,70	4,30	8,00	8,20	Y	4,0	4,4	M32	●	
1.435,9	MVE 6500/075X-85A0	MVE 6500/090X-85A0	4.510	6.494	308	3,80	4,20	8,78	8,30	Y	3,8	4,2	M32	●	
2.200,4	MVE 10000/075X-90A0	MVE 10000/090X-90A0	6.911	9.952	422	6,80	7,50	13,50	12,50	Δ	3,7	4,4	M32	●	
2.311,0	MVE 10000/075X-91A0	MVE 10000/090X-91A0	7.258	10.452	422	6,00	7,00	14,40	14,00	Δ	4,7	4,7	M32	●	

TAGLIA 80A0



TAGLIA 86A0



TAGLIA 91A0



Masse per 60Hz = masse per 50Hz regolate al 100%

Per convertire i kg in Newton: **N = 9.81 · kg**

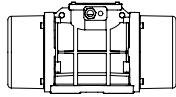

Disegni tecnici nell'ultima pagina →

Modello		Disegno	Taglia	DIMENSIONI DI INGOMBRO (mm)															
				C		M		A	B	Ø G	Fori		D	E	F	H	I	L	N
				50Hz-60Hz	50Hz-60Hz	n°	n°												
MVE 150/075X-40A0	MVE 150/090X-40A0	D1	40A0	330	78	105	140	13	4	170	196	20	92	174	166	160			
MVE 250/075X-50A0	MVE 250/090X-50A0	D1	50A0	391	97	120	170	17	4	208	210	22	96	185	192	170			
MVE 400/075X-50A0	MVE 400/090X-50A0	D1	50A0	455	129	120	170	17	4	208	210	22	96	185	192	170			
MVE 650/075X-60A0	MVE 650/090X-60A0	D1	60A0	446	112	140	190	17	4	230	260	26	124	240	218	222			
MVE 900/075X-60A0	MVE 900/090X-60A0	D1	60A0	490	134	140	190	17	4	230	260	26	124	240	218	222			
MVE 1300/075X-70A0	MVE 1300/090X-70A0	D1	70A0	563	154	155	225	22	4	275	290	30	140	256	250	236			
MVE 2100/075X-75A0	MVE 2100/090X-75A0	D1	75A0	692	205	155	255	23.5	4	304	314	30	147	285	277	265			
MVE 3100/075X-80A0	MVE 3100/090X-80A0	D1	80A0	683	183	180	280	26	4	332	354	32	170	330	312	311			
MVE 3800/075X-80A0	MVE 3800/090X-80A0	D1	80A0	733	208	180	280	26	4	332	354	32	170	330	312	311			
MVE 4200/075X-85A0	MVE 4200/090X-85A0	D1	85A0	704	170	200	320	28	4	385	402	40	203	394	360	378			
MVE 5300/075X-85A0	MVE 5300/090X-85A0	D1	85A0	704	170	200	320	28	4	385	402	40	203	394	360	378			
MVE 6500/075X-85A0	MVE 6500/090X-85A0	D1	85A0	774	205	200	320	28	4	385	402	40	203	394	360	378			
MVE 10000/075X-90A0	MVE 10000/090X-90A0	E1	90A0	948	280	125	380	39	6	452	415	40	205	394	380	378			
MVE 10000/075X-91A0	MVE 10000/090X-91A0	E1	91A0	948	280	125	380	39	6	452	415	40	205	394	380	378			

Note:

.....

.....

.....

.....

NOTA: Dimensioni con grado di accuratezza approssimativa in relazione a UNI 22768/1.

Le informazioni fornite non offrono alcuna garanzia, rappresentazione, induzione o licenza di alcun tipo. Esse si basano sulle migliori conoscenze OL o sono ottenute da fonti ritenute accurate, di conseguenza OL non si assume alcuna responsabilità legale. Le ultime e più aggiornate informazioni sono disponibili online.



- » Class I, Div.2 Group A, B, C, D T3
- » Class II Div.2 Group F, G T4
- » Conforme a UL 1004-1, UL 1004-3, UL 60079-31, UL 60079-0, CSA 60079-0, CSA 60079-31, CSA 22.2 N°100, CSA 22.2 N°77, CSA 22.2 N°60079-7

STANDARD

SICUREZZA AUMENTATA

ANTIDEFLAGRANTE

MOLITORIA

VIBRATORI PER VAGLI

ACCIAIO INOX

FLANGED DRIVE

Ex II 2G: Temp. Class **T4**  
 Class I Div.1: Temp. Class **T4**  
 Ex II 2D Temp. Class: ● **135 °C**

\* Connessione Morsettiera: ▼ Alto Voltaggio ; ▲ Basso Voltaggio

## MVE-Exd 2 POLI 3000/3600 rpm

Wm (kgcm)		Modello		Forza centrifuga (kg)		Peso (kg)		CARATTERISTICHE ELETTRICHE							
50Hz	60Hz	50Hz	60Hz	50Hz	60Hz	50Hz	60Hz	Potenza in ingresso (kW)		Corrente nominale		* Connessione Morsettiera	Ia / In		Pressa-cavo
								50Hz	60Hz	50Hz (400V)	60Hz (460V)		50Hz	60Hz	Metrico
15,7	11,1	MVE 800/3D-50A0	MVE 800/36D-50A0	794	800	40		0,75	0,90	1,45	1,50	Y	3,8	3,8	3/4" NPT 110 °C ●
26,6	18,6	MVE 1300/3D-50A0	MVE 1300/36D-50A0	1.355	1.365	41		1,10	1,10	2,00	2,75	Y	5,2	5,0	3/4" NPT 110 °C ●
31,3	22,2	MVE 1600/3D-60A0	MVE 1600/36D-60A0	1.601	1.608	63	62	1,57	1,60	2,94	2,61	Y	5,9	6,2	3/4" NPT 110 °C ●
36,8	27,6	MVE 2000/3D-60A0	MVE 2000/36D-60A0	2.027	1.997	64	63	1,25	1,40	3,20	2,80	Y	6,5	6,4	3/4" NPT 110 °C ●
46,0	31,9	MVE 2300/3D-60A1	MVE 2300/36D-60A1	2.302	2.306	65	63	1,25	1,40	3,20	2,80	Y	6,0	6,3	3/4" NPT 110 °C ●
68,1	43,9	MVE 3200/3D-75A0	MVE 3200/36D-75A0	3.252	3.176	105	103	3,00	3,00	5,20	4,60	Y	8,3	8,2	3/4" NPT 110 °C ●
79,4	56,0	MVE 4000/3D-75A0	MVE 4000/36D-75A0	4.033	4.052	108	104	3,00	3,00	5,20	4,60	Y	8,5	9,7	3/4" NPT 110 °C ●

## MVE-Exd 4 POLI 1500/1800 rpm

Wm (kgcm)		Modello		Forza centrifuga (kg)		Peso (kg)		CARATTERISTICHE ELETTRICHE							
50Hz	60Hz	50Hz	60Hz	50Hz	60Hz	50Hz	60Hz	Potenza in ingresso (kW)		Corrente nominale		* Connessione Morsettiera	Ia / In		Pressa-cavo
								50Hz	60Hz	50Hz (400V)	60Hz (460V)		50Hz	60Hz	Metrico
56,8	39,4	MVE 700/15D-50A0	MVE 700/18D-50A0	714	712	45		0,55	0,66	1,00	1,00	Y	3,0	3,2	3/4" NPT 110 °C ●
88,7	56,8	MVE 1100/15D-50A0	MVE 1100/18D-50A0	1.114	1.028	52	45	0,60	0,68	1,27	1,50	Y	3,8	3,8	3/4" NPT 110 °C ●
108,6	76,7	MVE 1400/15D-60A0	MVE 1400/18D-60A0	1.364	1.388	73	70	0,75	1,00	1,67	1,80	Y	4,0	4,0	3/4" NPT 110 °C ●
137,3	92,0	MVE 1700/15D-60A1	MVE 1700/18D-60A1	1.725	1.664	76	61	1,00	1,20	1,95	2,00	Y	4,7	4,5	3/4" NPT 110 °C ●
187,7	137,4	MVE 2400/15D-60A1	MVE 2400/18D-60A1	2.358	2.485	78	72	1,25	1,40	2,80	2,70	Y	4,9	4,9	3/4" NPT 110 °C ●
203,5	135,6	MVE 2500/15D-70A0	MVE 2500/18D-70A0	2.557	2.454	99	93	1,50	1,60	2,70	2,60	Y	6,0	6,1	3/4" NPT 110 °C ●
248,7	169,8	MVE 3000/15D-70A0	MVE 3000/18D-70A0	3.124	3.071	105	97	1,65	1,90	2,80	2,70	Y	6,5	6,6	3/4" NPT 110 °C ●
306,7	204,7	MVE 3800/15D-75A0	MVE 3800/18D-75A0	3.853	3.704	136	125	2,30	2,25	4,10	3,96	Y	6,8	6,8	3/4" NPT 110 °C ●
343,2	240,9	MVE 4300/15D-75A0	MVE 4300/18D-75A0	4.312	4.359	140	130	2,40	2,60	4,30	4,10	Y	7,0	7,2	3/4" NPT 110 °C ●
437,4	303,7	MVE 5500/15D-80A0	MVE 5500/18D-80A0	5.495	5.495	193	183	3,10	3,10	5,70	5,30	Y	7,1	7,0	3/4" NPT 110 °C ●

TAGLIA 50A0



### FINO ALLA TAGLIA 50 (INCLUSA)

Masse per 60Hz = masse per 50Hz regolate al 70%  
 Eccetto per il modello MVE 1100/15D - 1100/18D



### OLTRE LA TAGLIA 50 (NON INCLUSA)

Masse specifiche per 60Hz

Per convertire i kg in Newton:  $N = 9,81 \cdot kg$



- » II 2G Ex db IIB T4 Gb,
- » II 2D Ex tb IIIC T135°C Db
- » Ex db IIB T4 Gb
- » Ex tb IIIC T135°C Db
- » Temperatura ambiente da -20 °C a +60 °C

- » Conformità requisiti essenziali di sicurezza e di tutela della salute
- » IEC EN 60079-0, IEC EN 60079-31, IEC EN 60079-1

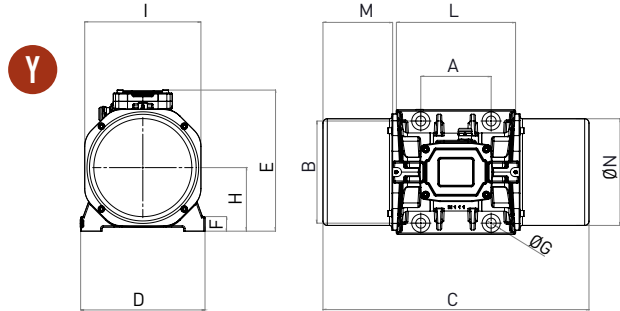
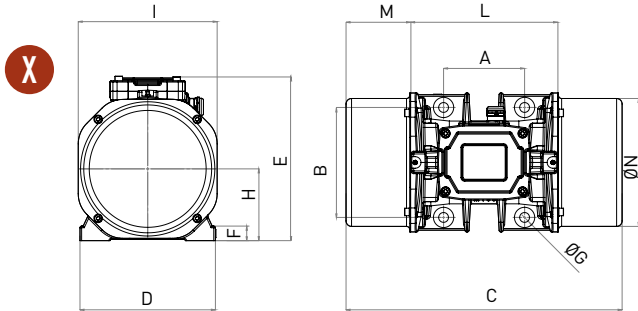

Modello		Disegno	Taglia	DIMENSIONI DI INGOMBRO (mm)														
50Hz	60Hz			C		M		A	B	Ø G	Fori n°	D	E	F	H	I	L	N
				50Hz	60Hz	50Hz	60Hz											
MVE 800/3D-50A0	MVE 800/36D-50A0	X	50A0	332	63	120	170	17	4	209	251	27	103	185	205	165		
MVE 1300/3D-50A0	MVE 1300/36D-50A0	X	50A0	332	63	120	170	17	4	209	251	27	103	185	205	165		
MVE 1600/3D-60A0	MVE 1600/36D-60A0	X	60A0	477	111	140	190	17	4	234	283	25	124	240	254	221		
MVE 2000/3D-60A0	MVE 2000/36D-60A0	X	60A0	477	111	140	190	17	4	234	283	25	124	240	254	221		
MVE 2300/3D-60A1	MVE 2300/36D-60A1	X	60A1	477	111	140	190	22	4	234	283	25	124	240	254	221		
MVE 3200/3D-75A0	MVE 3200/36D-75A0	Y	75A0	540	118	155	255	23.5	4	302	330	30	150	280	304	265		
MVE 4000/3D-75A0	MVE 4000/36D-75A0	Y	75A0	554	125	155	255	23.5	4	302	330	30	150	280	304	265		

Modello		Disegno	Taglia	DIMENSIONI DI INGOMBRO (mm)														
50Hz	60Hz			C		M		A	B	Ø G	Fori n°	D	E	F	H	I	L	N
				50Hz	60Hz	50Hz	60Hz											
MVE 700/15D-50A0	MVE 700/18D-50A0	X	50A0	396	95	120	170	17	4	209	251	27	103	185	205	165		
MVE 1100/15D-50A0	MVE 1100/18D-50A0	X	50A0	466	396	130	95	120	170	17	4	209	251	27	103	185	205	165
MVE 1400/15D-60A0	MVE 1400/18D-60A0	X	60A0	477	111	140	190	17	4	234	283	25	124	240	254	221		
MVE 1700/15D-60A1	MVE 1700/18D-60A1	X	60A1	477	111	140	190	22	4	234	283	25	124	240	254	221		
MVE 2400/15D-60A1	MVE 2400/18D-60A1	X	60A1	521	133	140	190	22	4	234	283	25	124	240	254	221		
MVE 2500/15D-70A0	MVE 2500/18D-70A0	Y	70A0	525	123	155	225	22	4	274	311	32	140	256	279	235		
MVE 3000/15D-70A0	MVE 3000/18D-70A0	Y	70A0	586	153	155	225	22	4	274	311	32	140	256	279	235		
MVE 3800/15D-75A0	MVE 3800/18D-75A0	Y	75A0	596	146	155	255	23.5	4	302	330	30	150	280	304	265		
MVE 4300/15D-75A0	MVE 4300/18D-75A0	Y	75A0	616	156	155	255	23.5	4	302	330	30	150	280	304	265		
MVE 5500/15D-80A0	MVE 5500/18D-80A0	Y	80A0	612	127	180	280	26	4	330	379	33	176	330	358	310		

**Note:**

.....

.....

.....

.....

NOTA: Dimensioni con grado di accuratezza approssimativa in relazione a UNI 22768/1.

Le informazioni fornite non offrono alcuna garanzia, rappresentazione, induzione o licenza ad alcuno tipo. Esse si basano sulle migliori conoscenze e sono ottenute da fonti ritenute accurate, di conseguenza non si assume alcuna responsabilità legale. Le ultime e più aggiornate informazioni sono disponibili online.

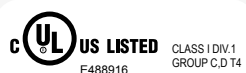

- » Class I, Div.1 Group C, D T4 IP66
- » Conforme a UL 1004-1, UL 1004-3, UL 1203, UL 674, CSA C22.2 No.145, CSA C22.2 No.30-M1986.

Ex II 2G: Temp. Class **T4**  
 Class I Div.1: Temp. Class **T4**  
 Ex II 2D Temp. Class: ● **135 °C**

\* Connessione Morsettiera: ▼ Alto Voltaggio ; ▲ Basso Voltaggio

## MVE-Exd 6 POLI 1000/1200 rpm

Wm (kgcm)		Modello						CARATTERISTICHE ELETTRICHE							
								Potenza in ingresso (kW)		Corrente nominale		* Connessione Morsettiera	Ia/In		Pressa-cavo
								50Hz	60Hz	50Hz (400V)	60Hz (460V)		50Hz	60Hz	Metrico
91,9		MVE 500/1D-50A0	MVE 500/12D-50A0	513	739	54	0,30	0,32	1,10	1,05	Y	2,8	2,7	3/4" NPT 110 °C	
137,4	108,6	MVE 800/1D-60A0	MVE 800/12D-60A0	767	873	73	0,57	0,68	1,14	1,21	Y	3,2	3,1	3/4" NPT 110 °C	
187,7	137,3	MVE 1100/1D-60A1	MVE 1100/12D-60A1	1.048	1.104	80	0,56	0,58	1,40	1,30	Y	3,2	3,1	3/4" NPT 110 °C	
284,8	196,5	MVE 1500/1D-60A0	MVE 1500/12D-60A0	1.590	1.580	94	0,80	0,90	1,60	1,70	Y	3,3	3,3	3/4" NPT 110 °C	
299,6	203,5	MVE 1600/1D-70A0	MVE 1600/12D-70A0	1.673	1.636	109	1,00	1,13	2,50	2,72	Y	3,7	3,6	3/4" NPT 110 °C	
373,1	248,7	MVE 2100/1D-70A0	MVE 2100/12D-70A0	2.083	2.000	121	1,20	1,35	2,80	3,00	Y	4,3	4,4	3/4" NPT 110 °C	
467,4	306,7	MVE 2600/1D-75A0	MVE 2600/12D-75A0	2.610	2.466	153	1,50	1,60	3,50	3,30	Y	4,8	4,8	3/4" NPT 110 °C	
540,3	379,7	MVE 3000/1D-75A0	MVE 3000/12D-75A0	3.017	3.053	161	1,75	1,90	4,30	4,00	Y	5,0	5,0	3/4" NPT 110 °C	
680,4	437,4	MVE 3800/1D-80A0	MVE 3800/12D-80A0	3.799	3.517	215	2,10	2,30	5,00	4,80	Y	5,9	6,0	3/4" NPT 110 °C	
838,3	584,2	MVE 4700/1D-80A0	MVE 4700/12D-80A0	4.681	4.697	231	2,50	2,80	6,20	6,00	Y	5,5	5,7	3/4" NPT 110 °C	

## MVE-Exd 8 POLI 750/900 rpm

Wm (kgcm)		Modello						CARATTERISTICHE ELETTRICHE							
								Potenza in ingresso (kW)		Corrente nominale		* Connessione Morsettiera	Ia/In		Pressa-cavo
								50Hz	60Hz	50Hz (400V)	60Hz (460V)		50Hz	60Hz	Metrico
56,9		MVE 250/075D-50A0	MVE 250/090D-50A0	179	257	47	0,35	0,38	1,15	1,15	Y	1,7	1,7	3/4" NPT 110 °C	
84,0		MVE 400/075D-50A0	MVE 400/090D-50A0	264	380	54	0,35	0,38	1,15	1,15	Y	1,9	1,9	3/4" NPT 110 °C	
137,3		MVE 650/075D-60A0	MVE 650/090D-60A0	431	621	73	0,43	0,50	1,12	1,10	Y	2,2	2,2	3/4" NPT 110 °C	
187,7		MVE 900/075D-60A1	MVE 900/090D-60A1	589	849	82	0,55	0,60	1,40	1,20	Y	2,5	2,5	3/4" NPT 110 °C	
299,6		MVE 1300/075D-70A0	MVE 1300/090D-70A0	941	1.355	109	0,80	0,80	2,20	2,10	Y	3,0	3,0	3/4" NPT 110 °C	
467,4		MVE 2100/075D-75A0	MVE 2100/090D-75A0	1.468	2.114	153	1,25	1,30	3,20	2,80	Y	4,2	4,1	3/4" NPT 110 °C	
680,3		MVE 3100/075D-80A0	MVE 3100/090D-80A0	2.137	3.077	214	1,50	1,80	3,80	3,80	Y	4,0	4,0	3/4" NPT 110 °C	
838,4		MVE 3800/075D-80A0	MVE 3800/090D-80A0	2.633	3.792	230	2,50	3,20	5,50	5,70	Y	3,9	4,0	3/4" NPT 110 °C	

TAGLIA 60A0



Per convertire i kg in Newton:  $N = 9.81 \cdot kg$

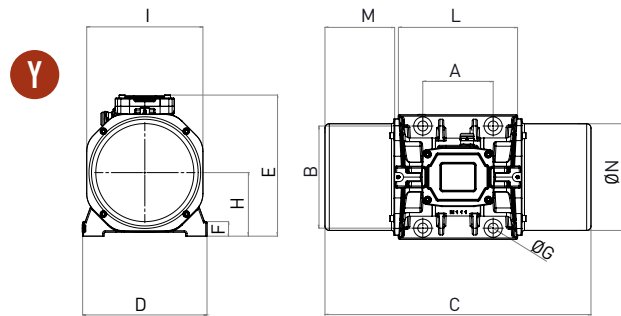
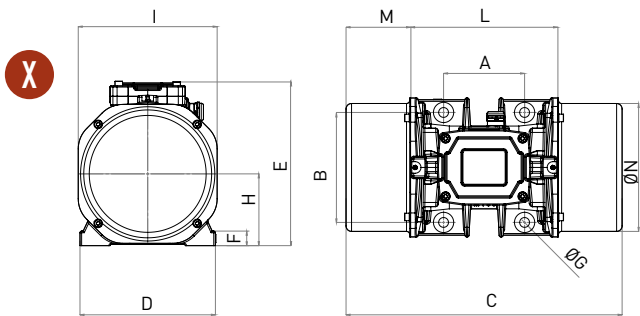

Modello		Disegno	Taglia	DIMENSIONI DI INGOMBRO (mm)														
50Hz	60Hz			C		M		A	B	Ø G	Fori n°	D	E	F	H	I	L	N
				50Hz	60Hz	50Hz	60Hz											
MVE 500/1D-50A0	MVE 500/12D-50A0	X	50A0	466	130	120	170	17	4	209	251	27	103	185	205	165		
MVE 800/1D-60A0	MVE 800/12D-60A0	X	60A0	477	111	140	190	17	4	234	283	25	124	240	254	221		
MVE 1100/1D-60A1	MVE 1100/12D-60A1	X	60A1	521	133	140	190	22	4	234	283	25	124	240	254	221		
MVE 1500/1D-60A0	MVE 1500/12D-60A0	X	60A0	597	171	140	190	17	4	234	283	25	124	240	254	221		
MVE 1600/1D-70A0	MVE 1600/12D-70A0	Y	70A0	586	153	155	225	22	4	274	311	32	140	256	279	235		
MVE 2100/1D-70A0	MVE 2100/12D-70A0	Y	70A0	646	183	155	225	22	4	274	311	32	140	256	279	235		
MVE 2600/1D-75A0	MVE 2600/12D-75A0	Y	75A0	724	210	155	255	23.5	4	302	330	30	150	280	304	264		
MVE 3000/1D-75A0	MVE 3000/12D-75A0	Y	75A0	724	210	155	255	23.5	4	302	330	30	150	280	304	264		
MVE 3800/1D-80A0	MVE 3800/12D-80A0	Y	80A0	692	167	180	280	26	4	330	379	33	176	330	358	310		
MVE 4700/1D-80A0	MVE 4700/12D-80A0	Y	80A0	744	193	180	280	26	4	330	379	33	176	330	358	310		

Modello		Disegno	Taglia	DIMENSIONI DI INGOMBRO (mm)														
50Hz	60Hz			C		M		A	B	Ø G	Fori n°	D	E	F	H	I	L	N
				50Hz-60Hz	50Hz-60Hz													
MVE 250/075D-50A0	MVE 250/090D-50A0	X	50A0	396	95	120	170	17	4	209	251	27	103	185	205	165		
MVE 400/075D-50A0	MVE 400/090D-50A0	X	50A0	466	130	120	170	17	4	209	251	27	103	185	205	165		
MVE 650/075D-60A0	MVE 650/090D-60A0	X	60A0	477	111	140	190	17	4	234	283	25	124	240	254	221		
MVE 900/075D-60A1	MVE 900/090D-60A1	X	60A1	521	133	140	190	22	4	234	283	25	124	240	254	221		
MVE 1300/075D-70A0	MVE 1300/090D-70A0	Y	70A0	586	153	155	225	22	4	274	311	32	140	256	279	235		
MVE 2100/075D-75A0	MVE 2100/090D-75A0	Y	75A0	724	210	155	255	23.5	4	302	330	30	150	280	304	264		
MVE 3100/075D-80A0	MVE 3100/090D-80A0	Y	80A0	692	167	180	280	26	4	330	379	33	176	330	358	310		
MVE 3800/075D-80A0	MVE 3800/090D-80A0	Y	80A0	744	193	180	280	26	4	330	379	33	176	330	358	310		

**Note:**

.....

.....

.....

.....

NOTA: Dimensioni con grado di accuratezza approssimativa in relazione a UNI 22768/1.

Le informazioni fornite non offrono alcuna garanzia, rappresentazione, induzione o licenza di alcun tipo. Esse si basano sulle migliori conoscenze e sono ottenute da fonti ritenute accurate, di conseguenza non si assume alcuna responsabilità legale. Le ultime e più aggiornate informazioni sono disponibili online.



CLASS I DIV.1  
GROUP C, D T4

- » Class I, Div.1 Group C, D T4 IP66
- » Conforme a UL 1004-1, UL 1004-3, UL 1203, UL 674, CSA C22.2 No.145, CSA C22.2 No.30-M1986.

## MVE-Milling 6 POLI 1000/1200 rpm – Spietratori / Tavole densimetriche

Wm (kgcm)		Modello		Forza centrifuga (kg)		Peso (kg)		CARATTERISTICHE ELETTRICHE							
								Potenza in ingresso (kW)		Corrente nominale		* Connessione Morsetti	Ia / In		Pressa-cavo
50Hz	60Hz	50Hz	60Hz	50Hz	60Hz	50Hz	60Hz	50Hz (400V)	60Hz (460V)	50Hz	60Hz		Metrico		
111	88,5	MVE 610/1N-51A0	MVE 610/12N-51A0	622	739	40	35	0,35	0,40	1,22	1,15	Y	3,0	3,0	M20 ●
138	-	MVE 750/1N-58A0	NA	771	-	39,5	-	0,75	-	1,42	-	Y	3,4	-	M25 ●

## MVE-Milling 8 POLI 750 rpm – Semolatrice

Wm (kgcm)		Modello		Forza centrifuga (kg)		Peso (kg)		CARATTERISTICHE ELETTRICHE							
								Potenza in ingresso (kW)		Corrente nominale		* Connessione Morsetti	Ia / In		Pressa-cavo
50Hz	60Hz	50Hz	60Hz	50Hz	60Hz	50Hz	60Hz	50Hz (400V)	60Hz (460V)	50Hz	60Hz		Metrico		
383	-	MVE 1200/075N-60A	NA	1.203	-	94	-	0,65	-	1,30	-	Y	2,5	-	M25 ●
471	-	MVE 1400/075N-60A	NA	1.480	-	104	-	0,65	-	1,50	-	Y	2,5	-	M25 ●

## MVE-Milling 10 POLI 600/750 rpm – Semolatrice

Wm (kgcm)		Modello		Forza centrifuga (kg)		Peso (kg)		CARATTERISTICHE ELETTRICHE							
								Potenza in ingresso (kW)		Corrente nominale		* Connessione Morsetti	Ia / In		Pressa-cavo
50Hz	60Hz	50Hz	60Hz	50Hz	60Hz	50Hz	60Hz	50Hz (400V)	60Hz (460V)	50Hz	60Hz		Metrico		
247	247	MVE 505/060N-51A0	MVE 505/072N-51A0	497	715	54	-	0,52	0,52	2,11	1,22	Y	2,8	2,8	M20 ●
274	274	MVE 550/060N-51A0	MVE 550/072N-51A0	551	793	57	-	0,52	0,52	2,11	1,22	Y	2,8	2,8	M20 ●
329	329	MVE 780/060N-61A0	MVE 780/072N-61A0	661	952	73	-	0,40	0,40	1,20	1,00	Y	2,5	2,5	M20 ●
383	383	MVE 1200/060N-60A	MVE 1200/072N-60A0	770	1.110	94	-	0,78	0,78	1,40	1,30	Y	2,5	2,5	M25 ●
471	471	MVE 1400/060N-60A	MVE 1400/072N-60A0	947	1.364	104	-	0,78	0,78	1,40	1,30	Y	2,5	2,5	M25 ●

## MVE-Milling 12 POLI 600 rpm – Semolatrice

Wm (kgcm)		Modello		Forza centrifuga (kg)		Peso (kg)		CARATTERISTICHE ELETTRICHE							
								Potenza in ingresso (kW)		Corrente nominale		* Connessione Morsetti	Ia / In		Pressa-cavo
50Hz	60Hz	50Hz	60Hz	50Hz	60Hz	50Hz	60Hz	50Hz (400V)	60Hz (460V)	50Hz	60Hz		Metrico		
-	247	NA	MVE 505/059N-51A0	-	497	54	-	-	0,35	-	0,98	Y	-	2,8	M20 ●
-	274	NA	MVE 550/059N-51A0	-	551	57	-	-	0,35	-	0,98	Y	-	2,8	M20 ●
-	329	NA	MVE 780/059N-61A0	-	661	73	-	-	0,40	-	1	Y	-	2,3	M20 ●

MVE-MILLING



Masse per 60Hz = masse per 50Hz regolate sempre al 100%

Per convertire i kg in Newton:  $N = 9.81 \cdot kg$

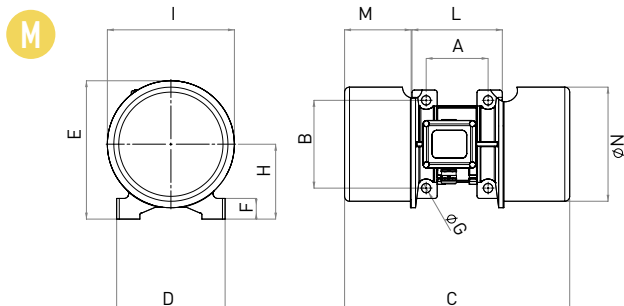
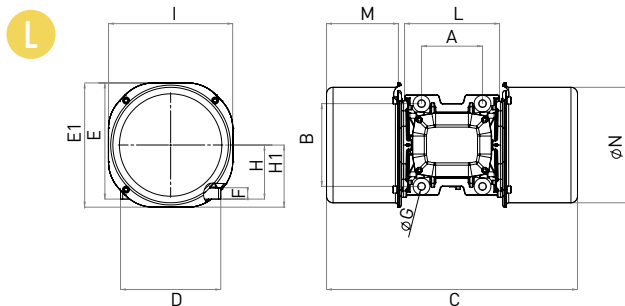

Modello		Disegno
50Hz	60Hz	
MVE 610/1N-51A0	MVE 610/12N-51A0	D1
MVE 750/1N-58A0	NA	M

DIMENSIONI DI INGOMBRO (mm)														
C		M		A	B	Ø G	Fori N°	D	E	F	H	I	L	N
50Hz	60Hz	50Hz	60Hz											
51A0	434	117	120	170	17	4	208	223	25	105	203	192	184	184
58A0	436	129	120	170	17	4	210	268	40	145	246	175	221	221

Modello		Disegno
50Hz	60Hz	
MVE 1200/075N-60A	NA	L
MVE 1400/075N-60A	NA	L

DIMENSIONI DI INGOMBRO (mm)																
C		M		A	B	Ø G	Fori N°	D	E	E1	F	H	H1	I	L	N
50Hz	60Hz	50Hz	60Hz													
60A0	576	165	140	190	17	4	230	266	285	26	124	143	285	218	265	265
60A0	576	165	140	190	17	4	230	266	285	26	124	143	285	218	265	265

Modello		Disegno
50Hz	60Hz	
MVE 505/060N-51A0	MVE 505/072N-51A0	L
MVE 550/060N-51A0	MVE 550/072N-51A0	L
MVE 780/060N-61A0	MVE 780/072N-61A0	L
MVE 1200/060N-60A	MVE 1200/072N-60A0	L
MVE 1400/060N-60A	MVE 1400/072N-60A0	L

DIMENSIONI DI INGOMBRO (mm)																
C		M		A	B	Ø G	Fori N°	D	E	E1	F	H	H1	I	L	N
50Hz	60Hz	50Hz	60Hz													
51A0	492	134	120	170	17	4	208	225	240	22	105	120	240	192	222	222
51A0	492	134	120	170	17	4	208	225	240	22	105	120	240	192	222	222
61A0	576	165	140	190	17	4	230	266	285	26	124	143	285	218	265	265
60A0	576	165	140	190	17	4	230	266	285	26	124	143	285	218	265	265
60A0	576	165	140	190	17	4	230	266	285	26	124	143	285	218	265	265

Modello		Disegno
50Hz	60Hz	
NA	MVE 505/059N-51A0	L
NA	MVE 550/059N-51A0	L
NA	MVE 780/059N-61A0	L

DIMENSIONI DI INGOMBRO (mm)																
C		M		A	B	Ø G	Fori N°	D	E	E1	F	H	H1	I	L	N
50Hz	60Hz	50Hz	60Hz													
51A0	492	134	120	170	17	4	208	225	240	22	105	120	240	192	222	222
51A0	492	134	120	170	17	4	208	225	240	22	105	120	240	192	222	222
61A0	576	165	140	190	17	4	230	266	285	26	124	143	285	218	265	265

**Note:**

.....

.....

.....

.....

NOTA: Dimensioni con grado di accuratezza approssimativa in relazione a UNI 22768/1.

Le informazioni fornite non offrono alcuna garanzia, rappresentazione, induzione o licenza di alcun tipo. Esse si basano sulle migliori conoscenze e sono ottenute da fonti ritenute accurate, di conseguenza l'Insonia assume alcuna responsabilità legale. Le ultime e più aggiornate informazioni sono disponibili online.



» Dichiarazione di conformità "tipo B" secondo: 2014/35/UE - 2023/1230 EC - EN 60034-1  
 » Conforme a UL1446 and CSA 22.2 No 0-10

Ex II 2G: Temp. Class **T4**  
 Class I Div.1: Temp. Class **T4**  
 Ex II 2D Temp. Class: ● **135 °C**

\* Connessione Morsettiere: ▼ Alto Voltaggio ; ▲ Basso Voltaggio

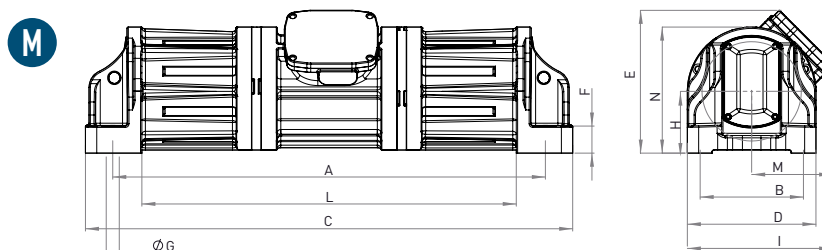

## MVE-SV 4 POLI - ANTIDEFAGRANTE

### 1500/1800 rpm

Wm (kgcm)		Modello		Forza centrifuga (kg)		Peso (kg)		CARATTERISTICHE ELETTRICHE							
50Hz	60Hz	50Hz	60Hz	50Hz	60Hz	50Hz	60Hz	Potenza in ingresso (kW)		Corrente nominale		* Connessione Morsettiere	Ia / In (Ampere)		Pressa-cavo
								50Hz	60Hz	50Hz (400V)	60Hz (460V)		50Hz	60Hz	
279	193	MVE 3500/15D-SV-75A0	MVE 3500/18D-SV-75A0	3.500	3.502	180	170	2,2	2,6	4,3	4,3	Y	6,5	6,5	3/4" NPT 110°C ●
279	193	MVE 3500/15D-SV-75D0	MVE 3500/18D-SV-75D0	3.500	3.502	180	170	2,2	2,6	4,3	4,3	Y	6,5	6,5	3/4" NPT 110°C ●
417	292	MVE 5300/15D-SV-80A0	MVE 5300/18D-SV-80A0	5.240	5.283	211	200	2,6	3,0	5,5	5,2	Y	7,1	7,0	3/4" NPT 110°C ●
620	434	MVE 8000/15D-SV-85A0	MVE 8000/18D-SV-85A0	7.790	7.851	280	260	3,2	3,8	6,3	6,3	Y	7,1	7,0	3/4" NPT 110°C ●

NOTA: il nome del modello nella gamma standard è diverso: la lettera "D" cambia in "N".

## MVE-SV 4 POLI - GAMMA STANDARD

### 1500/1800 rpm



Il motore MVE-SV è disponibile anche in versione "standard", con certificazione: Ex II 3D Temp. Class: ● 135 °C  
 Le specifiche elettriche e dimensionali sono le stesse della gamma "antideflagrante".



- » II 3D Ex tc IIIC Tx IP66
- » Attrezzature e sistemi di protezione destinati ad essere utilizzati in atmosfera potenzialmente esplosiva (Zona 22) - Direttiva 2014/34/UE
- » Conformità requisiti essenziali di sicurezza e di tutela della salute EN 60079-0, EN 60079-31



- » Dichiarazione di conformità "tipo B" secondo: 2014/35/UE - 2023/1230 EC - EN 60034-1
- » Conforme a UL1446 and CSA 22.2 No 0-10

SV TAGLIA 75A0



SV TAGLIA 85A0



NOTA: forza centrifuga regolabile.

Per convertire i kg in Newton:  $N = 9.81 \cdot kg$



- » II 2G Ex db IIB T4 Gb,
- » II 2D Ex tb IIIC T135°C Db
- » Ex db IIB T4 Gb
- » Ex tb IIIC T135°C Db
- » Temperatura ambiente da -20 °C a +60 °C

- » Conformità requisiti essenziali di sicurezza e di tutela della salute
- » IEC EN 60079-0, IEC EN 60079-31, IEC EN 60079-1

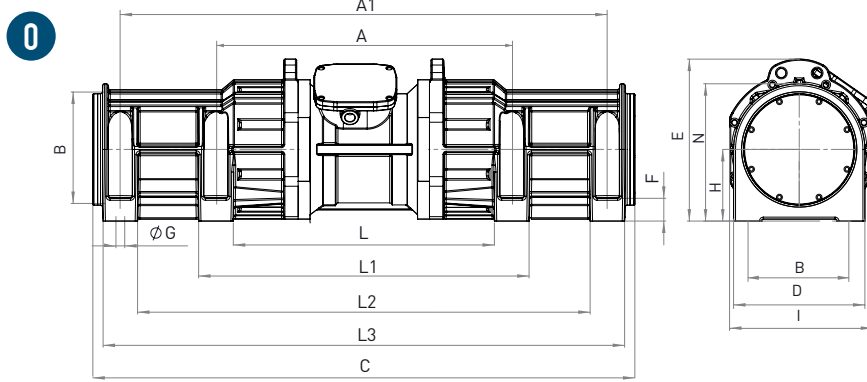
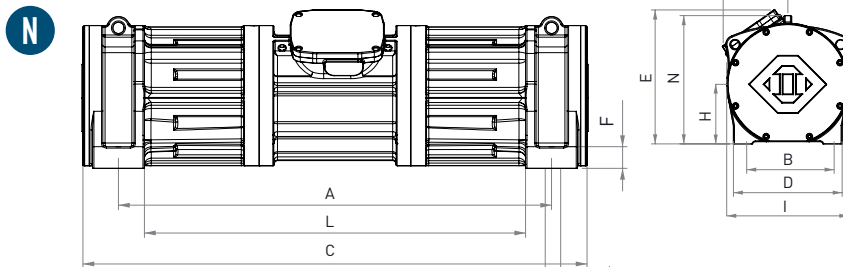

DIMENSIONI DI INGOMBRO (mm)

Modello		Disegno	Taglia	DIMENSIONI DI INGOMBRO (mm)																	
50Hz	60Hz			C	M	A	A1	B	ØG	Fori		D	E	F	H	I	L	L1	L2	L3	N
MVE 3500/15D-SV-75A0	MVE 3500/18D-SV-75A0	M	75A0	1.080	179	959	-	229	29	4	285	316	60	137	322	830	-	-	-	279	
MVE 3500/15D-SV-75D0	MVE 3500/18D-SV-75D0	M	75D0	1.080	179	959	-	241	20	4	285	316	60	137	322	830	-	-	-	279	
MVE 5300/15D-SV-80A0	MVE 5300/18D-SV-80A0	N	80A0	1.116	170	959	-	229	29	4	285	351	48	156	333	844	-	-	-	316	
MVE 8000/15D-SV-85A0	MVE 8000/18D-SV-85A0	O	85A0	1.425	/	800	1.280	280	22	8	330	407	57	180	360	714	886	1.193	1.366	345	

Note:

.....

.....

.....

.....

NOTA: Dimensioni con grado di accuratezza approssimativa in relazione a UNI 22768/1.

Le informazioni fornite non offrono alcuna garanzia, rappresentazione, induzione o licenza di alcun tipo. Esse si basano sulle migliori conoscenze e sono ottenute da fonti ritenute accurate, di conseguenza l'Insonia assume alcuna responsabilità legale. Le ultime e più aggiornate informazioni sono disponibili online.

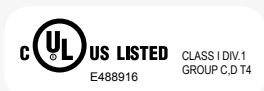

- » Class I, Div.1 Group C, D T4 IP66
- » Conforme a UL 1004-1, UL 1004-3, UL 1203, UL 674, CSA C22.2 No.145, CSA C22.2 No.30-M1986.

STANDARD  
SICUREZZA AUMENTATA  
ANTIDIFLAGRANTE  
MOLITORIA  
VIBRATORI PER VAGLI  
ACCIAIO INOX  
FLANGED DRIVE

Ex II 3D Temp. Class: ● 100 °C ● 135 °C

\* Connessione Morsettiere: ▼ Alto Voltaggio ; ▲ Basso Voltaggio

## MVE-SS 2 POLI 3000/3600 rpm

Wm (kgcm)		Modello		Forza centrifuga (kg)		Peso (kg)		CARATTERISTICHE ELETTRICHE								
								Potenza in ingresso (kW)		Corrente nominale		* Connessione Morsettiere	Ia / In		Pressa-cavo	
50Hz	60Hz	50Hz	60Hz	50Hz	60Hz	50Hz	60Hz	50Hz (400V)	60Hz (460V)	50Hz	60Hz		Metrico			
6,4	4,5	MVE 300/3N-SS-30A0	MVE 300/36N-SS-30A0	321	323	16		0,25	0,28	0,52	0,45	Y	3,8	3,7	M20	●
14,9	10,6	MVE 700/3N-SS-40A0	MVE 700/36N-SS-40A0	758	765	25		0,59	0,61	1,25	1,24	Y	4,5	5,2	M20	●
15,7	11,1	MVE 800/3N-SS-50A0	MVE 800/36N-SS-50A0	794	800	32	31	0,70	0,84	1,45	1,50	Y	4,0	4,0	M20	●

## MVE-SS 4 POLI 1500/1800 rpm

Wm (kgcm)		Modello		Forza centrifuga (kg)		Peso (kg)		CARATTERISTICHE ELETTRICHE								
								Potenza in ingresso (kW)		Corrente nominale		* Connessione Morsettiere	Ia / In		Pressa-cavo	
50Hz	60Hz	50Hz	60Hz	50Hz	60Hz	50Hz	60Hz	50Hz (400V)	60Hz (460V)	50Hz	60Hz		Metrico			
15,4	10,8	MVE 200/15N-SS-30A0	MVE 200/18N-SS-30A0	194	196	18,5		0,12	0,15	0,49	0,50	Y	2,2	2,2	M20	●
40,1	28,1	MVE 500/15N-SS-40A0	MVE 500/18N-SS-40A0	504	508	30		0,35	0,40	1,06	1,09	Y	3,0	2,9	M20	●
56,8	39,4	MVE 710/15N-SS-50A0	MVE 710/18N-SS-50A0	714	712	39		0,62	0,73	1,32	1,20	Y	3,2	3,4	M20	●
88,7	62,0	MVE 1100/15N-SS-50A0	MVE 1100/18N-SS-50A0	1.114	1.122	47		0,64	0,77	1,40	1,35	Y	4,0	4,0	M20	●
108,6	76,7	MVE 1400/15N-SS-60A0	MVE 1400/18N-SS-60A0	1.364	1.388	65		0,70	0,84	1,78	1,78	Y	4,2	4,2	M25	●
187,7	137,4	MVE 2400/15N-SS-60A0	MVE 2400/18N-SS-60A0	2.358	2.485	76,5		1,57	1,88	3,20	3,20	Y	5,1	5,1	M25	●

## MVE-SS 6 POLI 1000/1200 rpm

Wm (kgcm)		Modello		Forza centrifuga (kg)		Peso (kg)		CARATTERISTICHE ELETTRICHE								
								Potenza in ingresso (kW)		Corrente nominale		* Connessione Morsettiere	Ia / In		Pressa-cavo	
50Hz	60Hz	50Hz	60Hz	50Hz	60Hz	50Hz	60Hz	50Hz (400V)	60Hz (460V)	50Hz	60Hz		Metrico			
33,5	23,4	MVE 200/1N-SS-40A0	MVE 200/12N-SS-40A0	187	188	28		0,15	0,18	0,65	0,62	Y	2,2	2,2	M20	●
91,9	91,9	MVE 510/1N-SS-50A0	MVE 510/12N-SS-50A0	513	739	46		0,55	0,40	1,22	1,15	Y	3,0	2,9	M20	●
137,4	108,6	MVE 800/1N-SS-60A0	MVE 800/12N-SS-60A0	767	873	60	58	0,75	0,80	1,42	1,32	Y	3,4	3,3	M25	●
284,8	196,5	MVE 1500/1N-SS-60A0	MVE 1500/12N-SS-60A0	1.590	1.580	84	73	0,90	1,08	1,80	2,00	Y	3,5	3,5	M25	●

## MVE-SS 8 POLI 750/900 rpm

Wm (kgcm)		Modello		Forza centrifuga (kg)		Peso (kg)		CARATTERISTICHE ELETTRICHE								
								Potenza in ingresso (kW)		Corrente nominale		* Connessione Morsettiere	Ia / In		Pressa-cavo	
50Hz	60Hz	50Hz	60Hz	50Hz	60Hz	50Hz	60Hz	50Hz (400V)	60Hz (460V)	50Hz	60Hz		Metrico			
33,4		MVE 150/075N-SS-40A0	MVE 150/090N-SS-40A0	105	151	30		0,23	0,25	1,14	1,14	Y	1,7	1,7	M20	●
84,0		MVE 400/075N-SS-50A0	MVE 400/090N-SS-50A0	264	380	46		0,25	0,30	0,90	0,89	Y	2,1	2,1	M20	●
137,3		MVE 650/075N-SS-60A0	MVE 650/090N-SS-60A0	431	621	63		0,37	0,45	1,20	1,20	Y	2,4	2,4	M25	●
187,7		MVE 900/075N-SS-60A0	MVE 900/090N-SS-60A0	589	849	70		0,55	0,54	1,23	1,29	Y	2,7	2,7	M25	●

TAGLIA 30A0



TAGLIA 50A0



**2, 4, 6 POLI**  
60Hz masse = 50Hz masse regolate sempre al 70%



**8 POLI**  
60Hz masse = 50Hz masse regolate sempre al 100%

Per convertire i kg in Newton:  $N = 9.81 \cdot kg$



» II3D Ex tc IIIC Tx IP66  
» Attrezzature e sistemi di protezione destinati ad essere utilizzati in atmosfera potenzialmente esplosiva [Zona 22] - Direttiva 2014/34/UE  
» Conformità requisiti essenziali di sicurezza e di tutela della salute  
» EN 60079-0, EN 60079-31

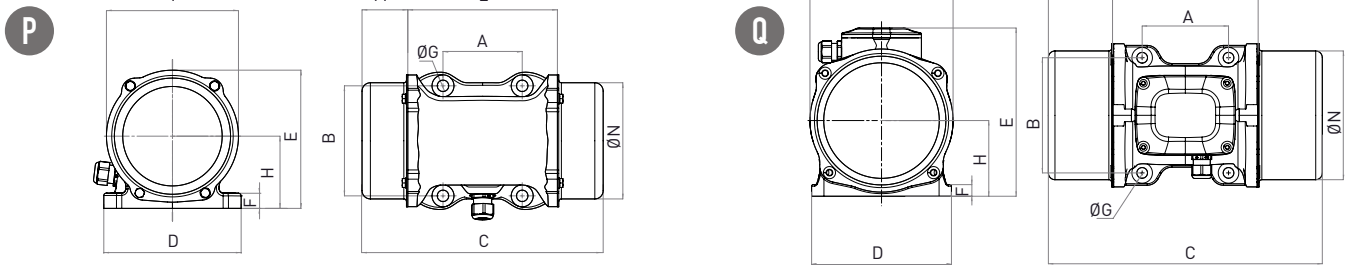

Modello		Disegno	Taglia	DIMENSIONI DI INGOMBRO (mm)													
50Hz	60Hz			C		M		A	B	Ø G	Fori	D	E	F	H	I	L
				50Hz	60Hz	50Hz	60Hz				N°						
MVE 300/3N-SS-30A0	MVE 300/36N-SS-30A0	P	30A0	253	42	90	125	13	4	156	157	17	82	150	164	134	
MVE 700/3N-SS-40A0	MVE 700/36N-SS-40A0	Q	40A0	333	78	105	140	13	4	170	204	14	92	174	174	156	
MVE 800/3N-SS-50A0	MVE 800/36N-SS-50A0	Q	50A0	324	63,5	120	170	17	4	208	223	18	96	185	197	165	

Modello		Disegno	Taglia	DIMENSIONI DI INGOMBRO (mm)													
50Hz	60Hz			C		M		A	B	Ø G	Fori	D	E	F	H	I	L
				50Hz	60Hz	50Hz	60Hz				N°						
MVE 200/15N-SS-30A0	MVE 200/18N-SS-30A0	P	30A0	298	64	90	125	13	4	156	157	17	82	150	164	134	
MVE 500/15N-SS-40A0	MVE 500/18N-SS-40A0	Q	40A0	333	78	105	140	13	4	170	204	14	92	174	174	156	
MVE 710/15N-SS-50A0	MVE 710/18N-SS-50A0	Q	50A0	388	95	120	170	17	4	208	223	18	96	185	197	165	
MVE 1100/15N-SS-50A0	MVE 1100/18N-SS-50A0	Q	50A0	458	129	120	170	17	4	208	223	18	96	185	192	170	
MVE 1400/15N-SS-60A0	MVE 1400/18N-SS-60A0	Q	60A0	445	111	140	190	17	4	230	250	26	124	240	218	221	
MVE 2400/15N-SS-60A0	MVE 2400/18N-SS-60A0	Q	60A0	489	133	140	190	17	4	230	250	26	124	240	218	221	

Modello		Disegno	Taglia	DIMENSIONI DI INGOMBRO (mm)														
50Hz	60Hz			C		M		A	B	Ø G	Fori	D	E	F	H	I	L	N
				50Hz	60Hz	50Hz	60Hz				N°							
MVE 200/1N-SS-40A0	MVE 200/12N-SS-40A0	Q	40A0	333	78	105	140	13	4	170	204	14	92	174	174	156		
MVE 510/1N-SS-50A0	MVE 510/12N-SS-50A0	Q	50A0	458	129	120	170	17	4	208	223	18	96	185	192	170		
MVE 800/1N-SS-60A0	MVE 800/12N-SS-60A0	Q	60A0	445	111	140	190	17	4	230	250	26	124	240	218	221		
MVE 1500/1N-SS-60A0	MVE 1500/12N-SS-60A0	Q	60A0	565	489	171	133	140	190	17	4	230	250	26	124	240	218	221

Modello		Disegno	Taglia	DIMENSIONI DI INGOMBRO (mm)													
50Hz	60Hz			C		M		A	B	Ø G	Fori	D	E	F	H	I	L
				50Hz	60Hz	50Hz	60Hz				N°						
MVE 150/075N-SS-40A0	MVE 150/090N-SS-40A0	Q	40A0	333	78	105	140	13	4	170	204	14	92	174	174	156	
MVE 400/075N-SS-50A0	MVE 400/090N-SS-50A0	Q	50A0	458	129	120	170	17	4	208	223	18	96	185	192	170	
MVE 650/075N-SS-60A0	MVE 650/090N-SS-60A0	Q	60A0	445	111	140	190	17	4	230	250	26	124	240	218	221	
MVE 900/075N-SS-60A0	MVE 900/090N-SS-60A0	Q	60A0	489	133	140	190	17	4	230	250	26	124	240	218	221	

**Note:**

.....

.....

.....

NOTA: Dimensioni con grado di accuratezza approssimativa in relazione a UNI 22768/1.

Le informazioni fornite non offrono alcuna garanzia, rappresentazione, induzione o licenza ad alcuno. Esse si basano sulle migliori conoscenze e sono ottenute da fonti ritenute accurate, di conseguenza l'Insoniassume alcuna responsabilità legale. Le ultime e più aggiornate informazioni sono disponibili online.



» Dichiarazione di conformità "tipo B" secondo: 2014/35/UE - 2023/1230 EC - EN 60034-1  
 » Conforme a UL1446 and CSA 22.2 No 0-10

# FLANGED DRIVE



Ex II 3D Temp. Class: ● 135 °C

\* Connessione Morsettieria: ▼ Alto Voltaggio; ▲ Basso Voltaggio

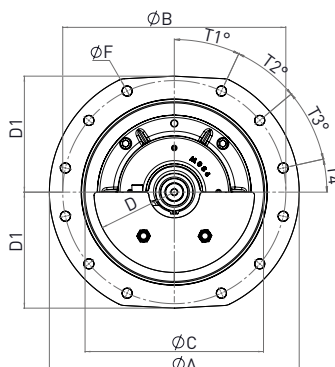
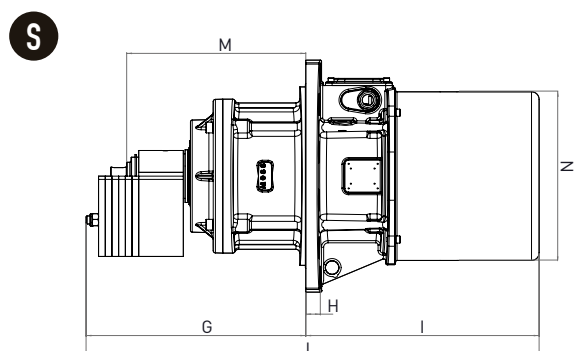
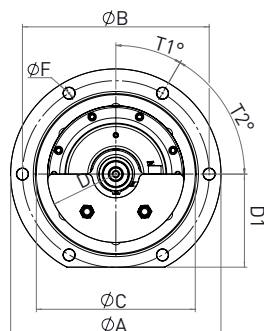
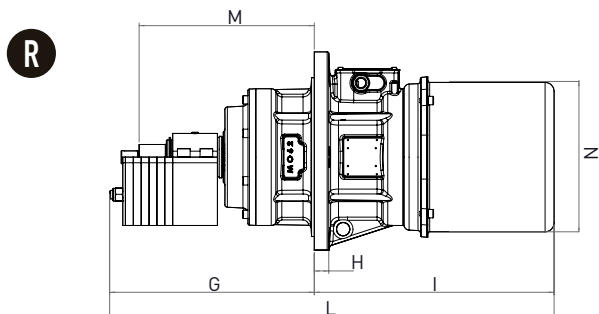

## MVE-FD 6 POLI 1000/1200 rpm

Wm (kgcm)		Modello		Forza centrifuga (kg)		Peso (kg)		CARATTERISTICHE ELETTRICHE								
50Hz	60Hz	50Hz	60Hz	50Hz	60Hz	50Hz	60Hz	Potenza in ingresso (kW)		Corrente nominale		* Connessione Morsettieria	Ia / In (Ampere)		Pressa-cavo	
50Hz	60Hz			50Hz	60Hz	50Hz	60Hz	50Hz	60Hz	400V 50Hz	460V 60Hz	▼	50Hz	60Hz	Metrico	
806	654	MVE 4500/1N-FD-80AX A	MVE 5200/12N-FD-80AX A	4.500	5.264	205	200	3,6	3,6	7,5	6,9	Y	4,5	4,3	M25	●
960	806	MVE 5500/1N-FD-80AX A	MVE 6500/12N-FD-80AX A	5.360	6.480	243	231	5,8	5,8	12	10,5	Y	5,5	5,3	M25	●
1.518	1.058	MVE 8500/1N-FD-90BP A	MVE 8500/12N-FD-90BP A	8.480	8.511	334	330	6,1	6,4	14,1	12,7	▲	6,4	6,4	M32	●
1.870	1.518	MVE 10500/1N-FD-91BP A	MVE 12500/12N-FD-91BP A	10.446	12.211	408	387	6,4	7,7	12,9	14,5	▲	5,8	6,4	M32	●
2.218	/	MVE 12500/1N-FD-91BP A	/	12.391	/	437	/	8	/	17,1	/	▲	6,2	/	M32	●
2.634	1.856	MVE 15000/1N-FD-105BR B	MVE 15000/12N-FD-105BR B	14.706	14.923	674	632	11,9	14,2	21	21	▲	5,8	5,8	M32	●
3.220	2.147	MVE 17500/1N-FD-105BR B	MVE 17500/12N-FD-105BR B	17.980	17.264	700	640	11,9	14,2	21	21	▲	5,6	5,9	M32	●
3.632	2.525	MVE 19500/1N-FD-105BR B	MVE 19500/12N-FD-105BR B	20.285	20.299	720	680	12	14,5	24	24	▲	5,4	5,6	M32	●
4.572	3.163	MVE 25000/1N-FD-110BS B	MVE 25000/12N-FD-110BS B	25.532	25.432	982	925	13,9	17	28	28	▲	4,8	5,3	M32	●

## MVE-FD 8 POLI 750/900 rpm

Wm (kgcm)		Modello		Forza centrifuga (kg)		Peso (kg)		CARATTERISTICHE ELETTRICHE								
50Hz	60Hz	50Hz	60Hz	50Hz	60Hz	50Hz	60Hz	Potenza in ingresso (kW)		Corrente nominale		* Connessione Morsettieria	Ia / In (Ampere)		Pressa-cavo	
50Hz	60Hz			50Hz	60Hz	50Hz	60Hz	50Hz	60Hz	400V 50Hz	460V 60Hz	▼	50Hz	60Hz	Metrico	
806	806	MVE 2600/075N-FD-80AX A	MVE 3700/090N-FD-80AX A	2.531	3.645	207	207	2,5	3	6	6	Y	3,5	3,5	M25	●
960	960	MVE 3000/075N-FD-80AX A	MVE 4400/090N-FD-80AX A	3.015	4.342	232	232	5	5,9	13,5	14,2	Y	3,6	3,6	M25	●
1.932	1.932	MVE 6000/075N-FD-90BP A	MVE 8700/090N-FD-90BP A	6.071	8.742	397	397	6,8	7,5	13,4	12,5	▲	3,5	3,5	M32	●
2.218	2.218	MVE 7000/075N-FD-91BP A	MVE 10000/090N-FD-91BP A	6.969	10.036	421	421	7	7,7	14,7	13,4	▲	4,6	3,5	M32	●
3.713	3.220	MVE 14000/075N-FD-105BR B	MVE 14000/090N-FD-105BR B	11.661	14.563	730	704	9	10,6	19	19	▲	4,5	5	M32	●
4.401	3.920	MVE 17000/075N-FD-105BR B	MVE 17000/090N-FD-105BR B	13.822	17.729	753	733	9,1	11	20	20	▲	5,3	5,8	M32	●
5.857	4.999	MVE 22000/075N-FD-110BS B	MVE 22000/090N-FD-110BS B	18.395	22.610	970	925	13,8	16,5	28	28	▲	5,6	5,2	M32	●



Masse per 60Hz = masse per 50Hz regolate sempre al 100%

Per convertire i kg in Newton:  $N = 9.81 \cdot kg$



» II3D Ex tc IIIC Tx IP66  
 » Attrezzature e sistemi di protezione destinati ad essere utilizzati in atmosfera potenzialmente esplosiva (Zona 22) - Direttiva 2014/34/UE  
 » Conformità requisiti essenziali di sicurezza e di tutela della salute  
 » EN 60079-0, EN 60079-31

Il sistema di codifica segue lo schema:

T

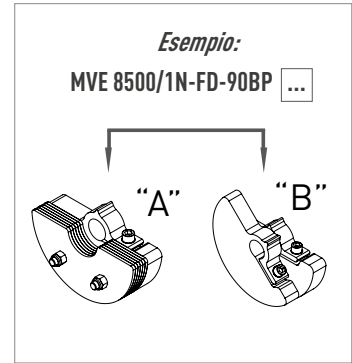
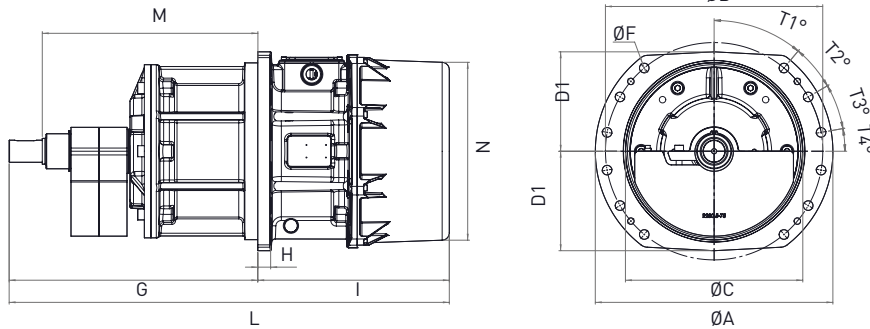

U

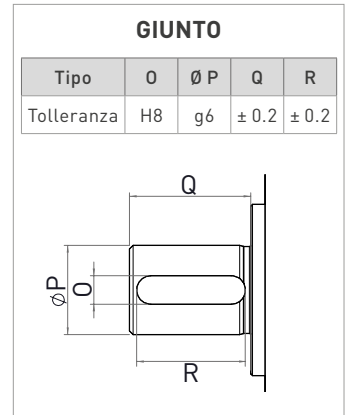
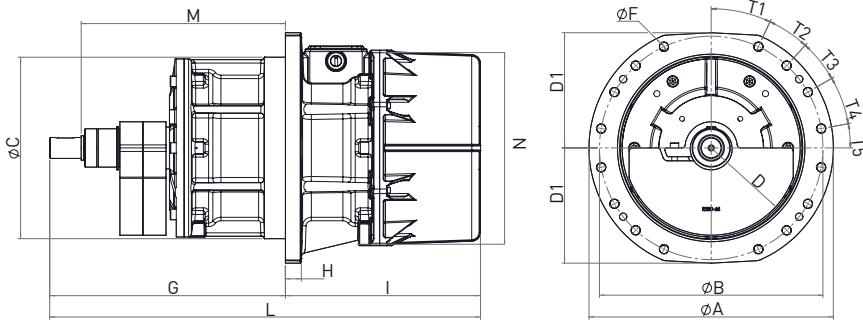

Chiave parallela estremità tonda  
DIN 6885 A

DIMENSIONI DI INGOMBRO (mm)

Disegno	Taglia	Fori	B	F	A	C	D	D1	G		H	I	L		M	N	O	P	Q	R	T1	T2	T3	T4	T5	Vite
									50Hz	60Hz			50Hz	60Hz												
									R	80AX			6	355												
R	80AX	6	355	22	400	302	130	177	459	429	28	521	980	950	333	284	8	25	34	30.5	30	60	/	/	/	M20
S	90BP	12	500	22	560	400	180	260	411	376	30	460	871	836	337	378	12	40	36	30.5	25	25	27.5	12.5	/	M20
S	91BP	12	500	22	560	400	180	260	473.5	458.5	30	523	996	981.5	392	378	12	40	36	30.5	25	25	27.5	12.5	/	M20
S	91BP	12	500	22	560	400	180	260	488.5	/	30	523	1,011	/	392	378	12	40	36	30.5	25	25	27.5	12.5	/	M20
T	105BR	12	590	26	645	480	231	270	675	675	35	520	1,195	1,195	585	495	18	60	90	60	40	20	20	10	/	M24
T	105BR	12	590	26	645	480	231	270	675	675	35	520	1,195	1,195	585	495	18	60	90	60	40	20	20	10	/	M24
T	105BR	12	590	26	645	480	231	270	675	675	35	520	1,225	1,225	585	495	18	60	90	60	40	20	20	10	/	M24
U	110BS	16	640	26	700	520	250	330	675	675	45	559	1,234	1,234	575	550	18	60	90	60	25	17.5	17.5	20	10	M24

DIMENSIONI DI INGOMBRO (mm)

Disegno	Taglia	Fori	B	F	A	C	D	D1	G		H	I	L		M	N	O	P	Q	R	T1	T2	T3	T4	T5	Vite
									50Hz	60Hz			50Hz	60Hz												
									R	80AX			6	355												
R	80AX	6	355	22	400	302	130	177	459	459	28	521	980	980	333	284	8	25	34	30.5	30	60	/	/	/	M20
S	90BP	12	500	22	560	400	180	260	441	441	30	460	901	901	337	378	12	40	36	30.5	25	25	27.5	12.5	/	M20
S	91BP	12	500	22	560	400	180	260	488.5	488.5	30	523	1,011	1,011	392	378	12	40	36	30.5	25	25	27.5	12.5	/	M20
T	105BR	12	590	26	645	480	231	270	675	675	35	520	1,195	1,195	585	495	18	60	90	60	40	20	20	10	/	M24
T	105BR	12	590	26	645	480	231	270	675	675	35	520	1,225	1,225	585	495	18	60	90	60	40	20	20	10	/	M24
U	110BS	16	640	26	700	520	250	330	675	675	45	559	1,234	1,234	575	550	18	60	90	60	25	17.5	17.5	20	10	M24

NOTA: Dimensioni con grado di accuratezza approssimativa in relazione a UNI 22768/1.

Le informazioni fornite non offrono alcuna garanzia, rappresentazione, induzione o licenza di cui dipenderebbe. Esse si basano sulle migliori conoscenze e non sono tenute da fonti ritenute accurate, di conseguenza l'Insoniassume alcuna responsabilità legale. Le ultime e più aggiornate informazioni sono disponibili online.



» Dichiarazione di conformità "tipo B" secondo: 2014/35/UE - 2023/1230 EC - EN 60034-1  
» Conforme a UL1446 and CSA 22.2 No 0-10

STANDARD

SICUREZZA AUMENTATA

ANTIDEFLAGRANTE

MOLITORIA

VIBRATORI PER VAGLI

ACCIAIO INOX

FLANGED DRIVE



# INSTALLAZIONE

## Montaggio

La superficie della piastra sulla quale viene montato il motovibratore ha una tolleranza ammessa di 0,25 mm (0.01 pollici) di modo che le superfici appoggino uniformemente una sull'altra onde evitare tensioni interne che potrebbero causare la rottura del piede del motovibratore.

Utilizzare bulloni tipo 8.8, dadi e rondelle tipo 8.0 appartenenti alla categoria A EN ISO 7089/7092.

La tabella sottostante mostra le coppie di serraggio corrette per le diverse viti utilizzate sui motovibratori.

### Motore / Interfaccia della macchina

Vite		Rondella		Coppia di serraggio	
Metrico	Imperiale	Metrico UNI 6592	Imperiale Rondella piatta	Nm	(ftlb)
M6	1/4"	6.4 x 12	1/4"	9	6,5
M8	5/16"	8.4 x 16	5/16"	23	16,5
M10	3/8"	10.5 x 20	3/8"	45	33
M12	1/2"	13 x 24	1/2"	80	58
M16	5/8"	17 x 30	5/8"	185	137
M20	13/16"	21 x 37	13/16"	373	275
M22	7/8"	23 x 39	7/8"	550	411
M24	15/16"	25 x 44	15/16"	696	513
M27	1"	28 x 50	1"	873	645
M36	1-3/8"	37 x 66	1-3/8"	1.864	1.370
M42	1 5/8"	37 x 66	1 5/8"	2.850	2.102

### FISSAGGIO

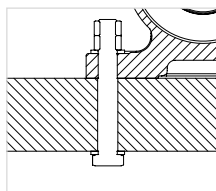

Foro passante  
+ vite  
+ rondella piatta, dado e  
controdado

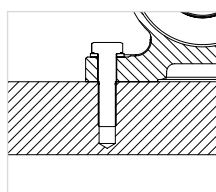

Foro filettato  
+ vite  
+ rondella piatta

### TOLLERANZA DI PLANARITÀ

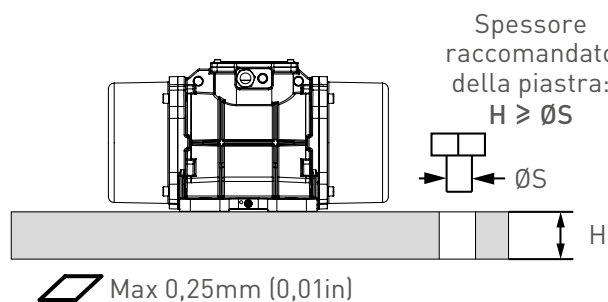

**PIASTRA DI SUPPORTO  
LAVORATA, NON VERNICIATA**



## Connessioni elettriche

Assicurarsi che la tensione e la frequenza di alimentazione corrispondano a quelle indicate sulla targhetta del vibratore elettrico.

Se il motore viene azionato tramite un variatore di frequenza, non metterlo in funzione al di sotto dei 20 Hz oppure con frequenze maggiori di quella nominale.

Inserire il cavo di alimentazione nel passacavo. I capicorda devono essere del tipo con occhiello, pre-isolati, con un foro che si adatti ai terminali della morsetteria al fine di evitare il surriscaldamento del filo. Utilizzare solo conduttori con sezione trasversale idonea.

Collegare i cavi conduttori ai pin (come mostrato nella figura in basso) e serrare con la coppia specificata.

**Fissare il cavo di messa a terra alle borchie presenti sul motovibratore**  
**→ collegamento obbligatorio!**

Prima di chiudere la morsetteria assicurarsi che la guarnizione del coperchio sia correttamente montata per mantenere la protezione IP specificata.

Per ulteriori dettagli sull'installazione del motore fare riferimento ai manuali dei prodotti.

Coppia di serraggio dadi scatola morsetteria		
Vite	Nm	ftlb
M4	2,5	1,84
M5	4	2,95
M6	5	3,69
M8	6	4,43
M10	8	5,90

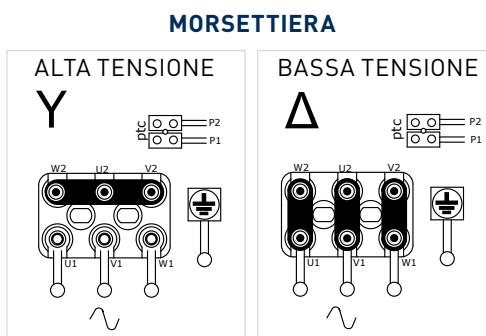

Fare riferimento alla testata della colonna "Connessione morsetteria" nelle pagine di questo catalogo per informazioni sul collegamento di fabbrica di ciascun modello.

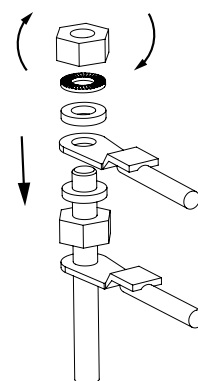

## Protezione di sovraccarico elettrico

Tutti i vibratori elettrici DEVONO essere collegati a una protezione di sovraccarico adeguata. Quando si usano due vibratori elettrici in sincrono, ciascuno di essi deve essere collegato ad una protezione esterna di sovraccarico; le protezioni di sovraccarico devono essere interconnesse per assicurarsi che, in caso di malfunzionamento di un motovibratore, si fermino entrambi.

Utilizzare sempre una protezione magnetotermica con cut-off ritardato per evitare l'arresto del motore durante l'avviamento, momento nel quale l'assorbimento di corrente è maggiore della corrente nominale di funzionamento per alcuni secondi.

La protezione cut-off da sovraccarico deve essere fissata ad un massimo del 10% della corrente nominale.



# COME MODIFICARE L'INTENSITÀ DI VIBRAZIONE

## Masse regolabili - Tipo 1

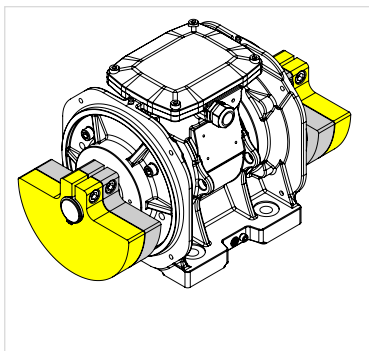

Masse al 100%

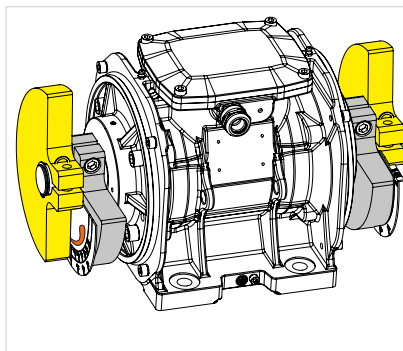

Masse regolate correttamente

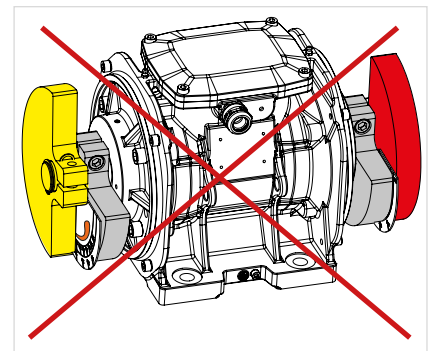

Masse regolate in modo errato

### 2 CONSIGLI PER REGOLARE CORRETTAMENTE LE MASSE:

Ruotare la massa seguendo il disegno sulla scala di regolazione: dalla punta più spessa verso la punta sottile.

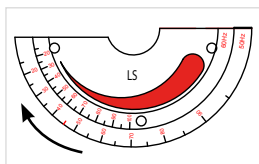

*lato sinistro del motore per taglie fino a 60*

Ruotare le masse in direzione opposta al pressacavo.

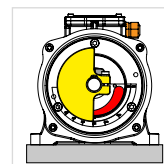

*lato sinistro*

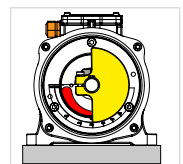

*lato destro*

## Masse regolabili - Tipo 2

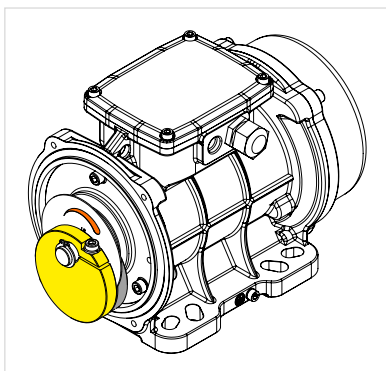

Masse al 100%

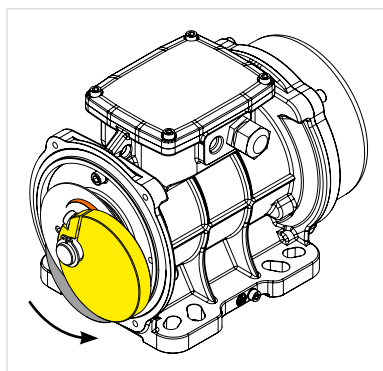

Masse regolate correttamente

L'apertura nella massa indica il grado di regolazione.

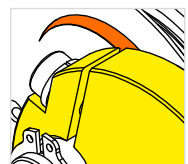

Ruotare la massa seguendo il disegno sulla scala di regolazione: dalla punta più spessa verso la punta sottile.

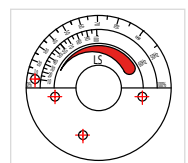



## Masse regolabili - Tipo 3 (a lamella)

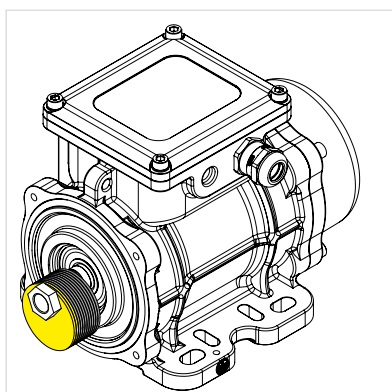

Masse al 100%

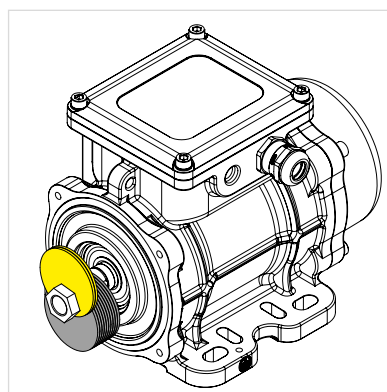

Masse regolate correttamente

Per informazioni tecniche sulla regolazione delle masse a lamella consultare il manuale di uso e manutenzione.



**Attenzione:**  
**Non lubrificare i motori nuovi prima dell'installazione.**

I motori OLI con cuscinetti a rulli escono dalla fabbrica già lubrificati, mentre quelli con cuscinetti a sfera non necessitano di lubrificazione.

**Note:**

A large rectangular area containing horizontal dotted lines for writing notes.

**Note:**

A large rectangular area containing 30 horizontal dotted lines, intended for writing a note.

Note:

A large rectangular area with a thin black border, containing 25 horizontal dotted lines for writing notes.

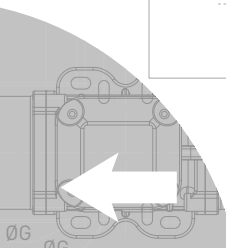

# Disegni tecnici

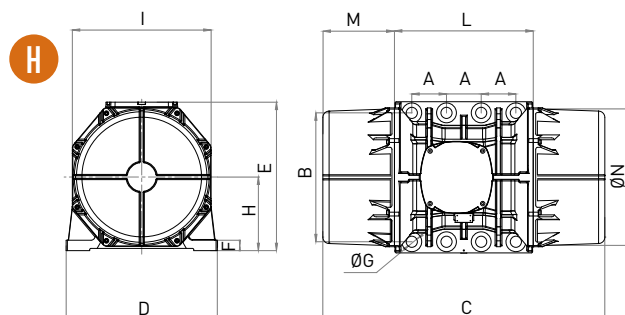
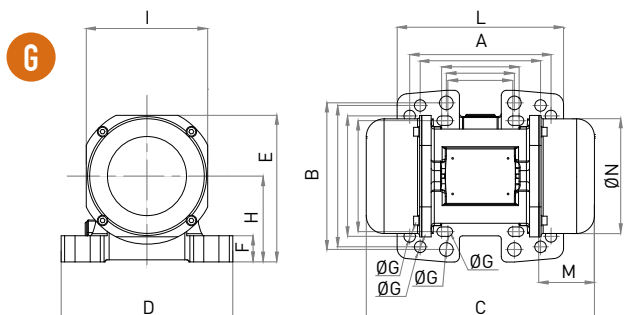
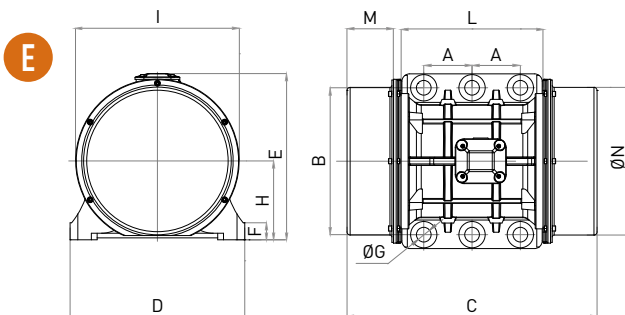
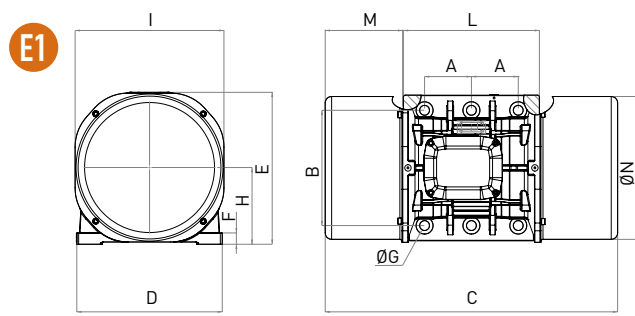
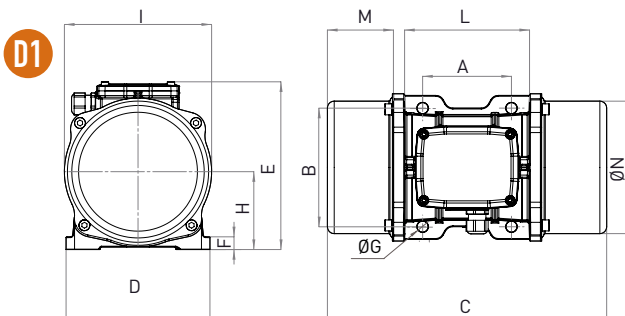
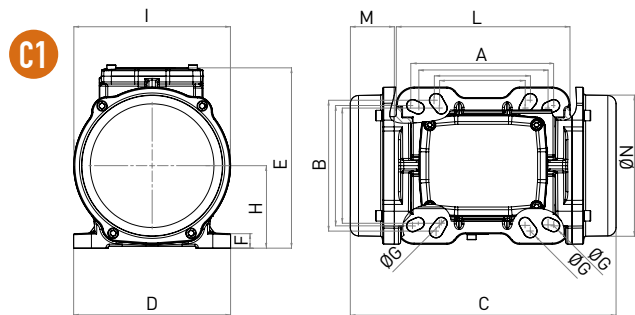
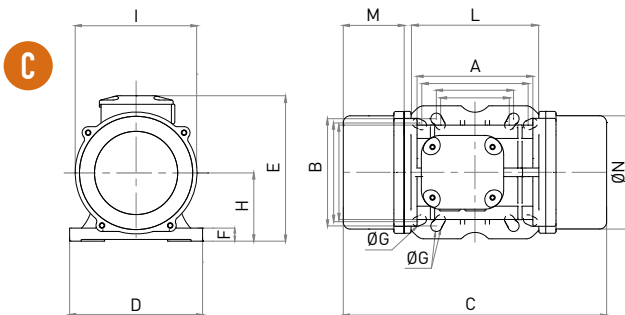
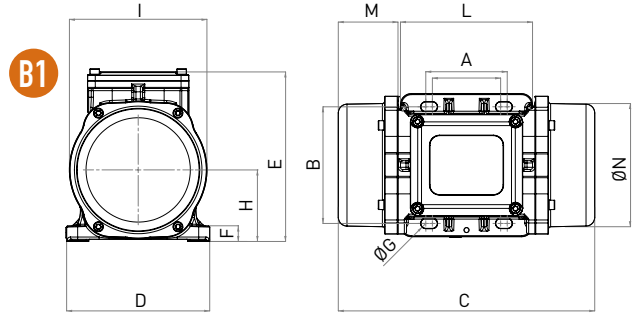
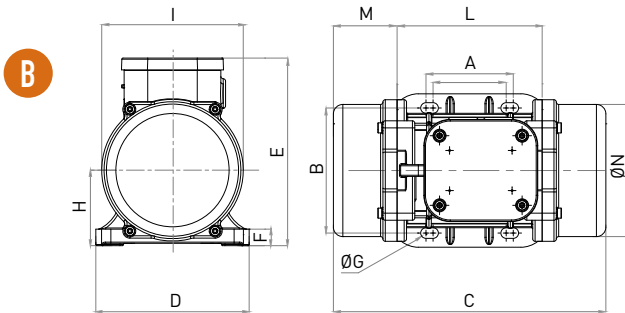
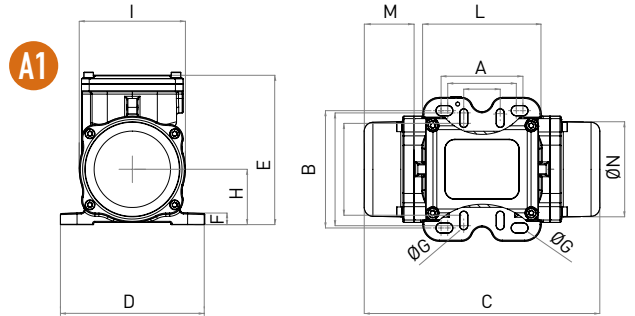
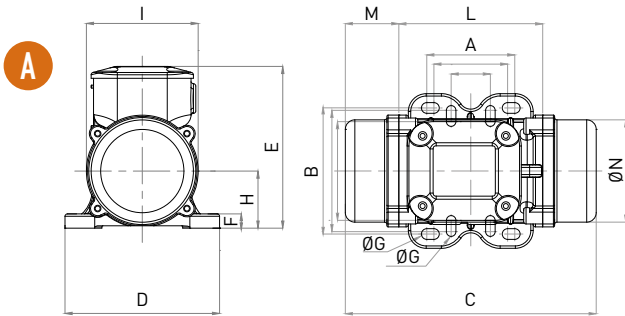

---

# WHEN YOU NEED IT, WHERE YOU NEED IT.

## THE WORLDWIDE LEADER IN VIBRATION TECHNOLOGY

[www.olivibra.com](http://www.olivibra.com)

---



### Sede OLI

Via Sparato, 14  
41036 Medolla (MO) - Italy

 +39 0535 41 06 11

 [info@olivibra.com](mailto:info@olivibra.com)

### OLI worldwide

OLI Australia	OLI Indonesia	OLI Middle East	OLI Turkey
OLI Brazil	OLI Italy	OLI Nordic	OLI UK
OLI China	OLI Korea	OLI Poland	OLI USA
OLI France	OLI Malaysia	OLI South Africa	OLI Vietnam
OLI Germany	OLI Malta	OLI Spain	
OLI India	OLI Mexico	OLI Thailand	

