



MOTOVIBRADORES INDUSTRIAIS

VIBRADORES ELÉTRICOS PARA APLICAÇÕES INDUSTRIAIS







Introdução

Líder Mundial em Tecnologia da Vibração	4
Características técnicas	6
Normas Técnicas	7
Linha de Motovibradores OLI.....	8
Certificações	9
Como escolher um motovibrador.....	10
Voltagem Padrão.....	11

Standard

MVE 2 PÓLOS	12
MVE 4 PÓLOS	14
MVE 6 Pólos	16
MVE 8 PÓLOS	18
MVE 2 PÓLOS MONOFÁSICO	20
MVE-Micro.....	22
MVE-DC Corrente Contínua.....	24

Segurança Aumentada

MVE-Exe 2 PÓLOS.....	26
MVE-Exe 4 PÓLOS.....	28
MVE-Exe 6 PÓLOS.....	30
MVE-Exe 8 PÓLOS.....	32

À Prova de Explosão

MVE-Exd 2 PÓLOS	34
MVE-Exd 4 PÓLOS	34
MVE-Exd 6 PÓLOS	36
MVE-Exd 8 PÓLOS	36

Processamento de Grãos

MVE-Milling 6 PÓLOS	38
MVE-Milling 8 PÓLOS	38
MVE-Milling 10 PÓLOS	38
MVE-Milling 12 PÓLOS	38

Longo Para Peneiras

MVE-SV 4 PÓLOS - À PROVA DE EXPLOÇÃO	40
MVE-SV 4 PÓLOS - STANDARD	40

Aço Inox

MVE-SS 2 PÓLOS	42
MVE-SS 4 PÓLOS	42
MVE-SS 6 PÓLOS	42
MVE-SS 8 PÓLOS	42

Flanged Drive

MVE-FD 6 PÓLOS	44
MVE-FD 8 PÓLOS	44

Extra

Instalação.....	46
Como alterar a intensidade de vibração	48
Desenhos técnicos	



Líder Mundial em Tecnologia da Vibração

NOSSAS 3 DIVISÕES

FORNECEM AOS CLIENTES SOLUÇÕES IDEAIS PARA TODAS AS NECESSIDADES

EQUIPAMENTOS DE VIBRAÇÃO INDUSTRIAL



Motovibradores elétricos para equipamentos de vibração.

AUXILIARES DE FLUXO



Linha completa de equipamentos elétricos e pneumáticos para solucionar qualquer problema de fluidez e escoamento.

CONSOLIDAÇÃO DO CONCRETO



Vibradores de imersão para concretos e conversores de tensão e frequência eficientes e confiáveis para concretagem.



Fundada em 1960 em Milão, a OLI passou por uma notável evolução, consolidando sua posição como o **fabricante líder mundial de Vibradores Industriais**. A empresa expandiu sua presença global com **23 Subsidiárias Comerciais**, mais de **70 armazéns locais** e **4 plantas de fabricação**.

Inicialmente focada em vibradores de imersão para consolidação de concreto, a OLI emergiu como líder global em tecnologia de vibração. Oferecendo uma gama diversificada de vibradores **internos** e **externos, elétricos** e **pneumáticos**, a OLI integra perfeitamente desempenho e confiabilidade para adaptar-se às demandas dinâmicas do mercado.

A OLI refinou sua estratégia de negócios para priorizar a **entrega rápida de estoque** e **assistência técnica** incomparável, garantindo que os clientes em todo o

mundo tenham acesso rápido à **produtos e suporte de alta qualidade**. O atendimento excepcional ao cliente é uma pedra angular das operações da OLI, caracterizado pelo processamento eficaz de pedidos e acesso universal a produtos e serviços de alta qualidade. A empresa conta com uma **equipe de engenheiros especializados** assegurados por uma gestão certificada globalmente, pronta para oferecer a expertise necessária para atender às necessidades dos clientes de forma eficiente e segura.

A OLI não está apenas comprometida em fornecer equipamentos de ponta, mas também está na vanguarda do **desenvolvimento de produtos inovadores**, visando manter sua liderança na indústria de tecnologia de vibração e estabelecer continuamente novos padrões.



CARACTERÍSTICAS TÉCNICAS

QUALIDADE



Matérias primas de nível mundial
Isolamento de classe F
Vedação durável
Rolamentos de primeira linha
Corpo com design robusto – FEM Design
Isolação à vácuo
Análise FMEA
Controle de qualidade em tecnologia 3D

EFICIÊNCIA

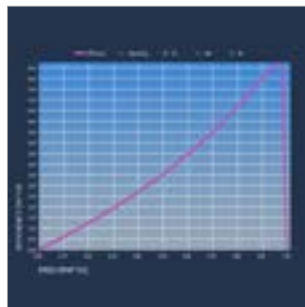

Relação peso/potência otimizada
Sistema de funcionamento contínuo S1
Design elétrico otimizado

CONFIABILIDADE



Termistor PTC para 130 °C
Sistema especial de retenção da graxa
Projetado para clima tropical
Proteção IP66
Isolação Classe F

FLEXIBILIDADE



Fácil regulagem dos contrapesos
Diversas voltagens e frequências disponíveis
Fácil acesso à caixa de bornes
Múltiplos olhais de içamento



Normas Técnicas

Especificação	LINHA					
	Standard	Segurança aumentada	À prova de explosão	Alta amplitude para moinhos de trigo	MVE Longo para peneira	MVE Aço inox
Alimentação elétrica	Trifásico desde 12 V a 690 V, 50 Hz ou 60 Hz; Monofásico de 110 V, 60 Hz e 220 V, 50 Hz. Motovibradores trifásicos projetados para aplicações com inversor de frequência.	Trifásico de 230V a 500V 50Hz ou 60Hz Todos os motores são desenvolvidos para inverter as aplicações para 20HZ para a frequência avaliada	Trifásico de 220V a 575V 50Hz ou 60Hz Todos os motores são desenvolvidos para inverter as aplicações para 20HZ para a frequência avaliada		Trifásico de 220V a 575V 50Hz ou 60Hz Todos os motores são desenvolvidos para inverter as aplicações para 20HZ para a frequência avaliada	
Funcionamento	Funcionamento contínuo (S1)					
Proteção	Proteção IP66 de acordo com a IEC 60529					
Rolamentos	Rolamento de Bola Do tamanho MICRO a 50. Rolamento em rolo Do tamanho 60 a 110.	Rolamento de Bola Do tamanho 10 a 50. Rolamento em rolo Do tamanho 60 a 90.	Rolamentos de rolos.			Rolamentos em bola tamanho 10 a 50* Rolamento em rolo para tamanho 60.
Acabamento	Cobertura de pó de poliéster. Cor Padrão RAL 2009. Pintura especial resistente a corrosão disponível sob requerimento somente para linha padrão					Carcaça não pintada AISI 316
Furação	Compatibilidade com furações de principais concorrentes, mediante solicitação.					/
Condições ambientais	Para uso em Interior e Exterior.					
	Temperatura ambiente: -20 °C a +40 °C. Até +55 °C, disponível mediante solicitação.	Temperatura ambiente: -20 °C a +40 °C	Temperatura ambiente: -20 °C a +60 °C	Temperatura ambiente: -20 °C a +40 °C	Temperatura ambiente: -20 °C a +40 °C	Temperatura ambiente: -20 °C a +40 °C
Normas suportadas	Conformidade com a Diretiva Europeia Baixa voltagem 2014/35/UE Diretiva de Máquinas 2023/1230 CE ATEX 2014/34/UE					
Tampas dos contrapesos	Alumínio, para vibradores de tamanho 10 a 50 e tamanhos 100,105 e 110. Aço leve, para tamanho 60 ao 91. Aço Inoxidável AISI 304, para motovibradores de corrente direta.	Alumínio, para vibradores de tamanho 10 a 50 Aço leve, para tamanhos 60 ao 91.	Aço inoxidável AISI 304	Aço temperado.	Alumínio.	Aço inoxidável AISI 304
Enrolamentos	Motovibrador assíncrono trifásico de 2, 4, 6 e 8 pólos a partir da carcaça 10 até 110. Monofásico de 2 pólos a partir da carcaça 10 até 30.	Motovibrador assíncrono trifásico de 2, 4, 6 e 8 pólos.		Motovibrador assíncrono trifásico de 6, 8, 10 e 12 pólos.	4 pólos.	Motovibrador assíncrono trifásico de 2, 4, 6 e 8 pólos.
	Materiais de isolamento de classe F (155 °C). Enrolamentos impregnados à vácuo, Termistor PTC de 130 °C Standard a partir da carcaça 60.		Chave de temperatura 130 °C padrão A partir do tamanho 60.	Materiais de isolamento de classe F (155 °C). Enrolamentos impregnados à vácuo, Termistor PTC de 130 °C Standard a partir da carcaça 60.	Chave de temperatura 130 °C padrão.	Materiais Isolantes Classe F (155 °C). Enrolamentos a vacuo
Flanges	Ferro fundido cinzento até carcaça 80. Ferro fundido dúctil a partir da carcaça 100.				Ferro fundido dúctil	Molde cinza de ferro
Carcaça	Alumínio até carcaça 50. Ferro fundido dúctil a partir da carcaça 60.				Alumínio	AISI 316.
Eixo	Liga de aço altamente resistente.					
Massas excêntricas	Completamente ajustável.					

* Exceto para MVE 710/15N-50A0 e MVE 510/1N-50A0



Linha de Motovibradores OLI

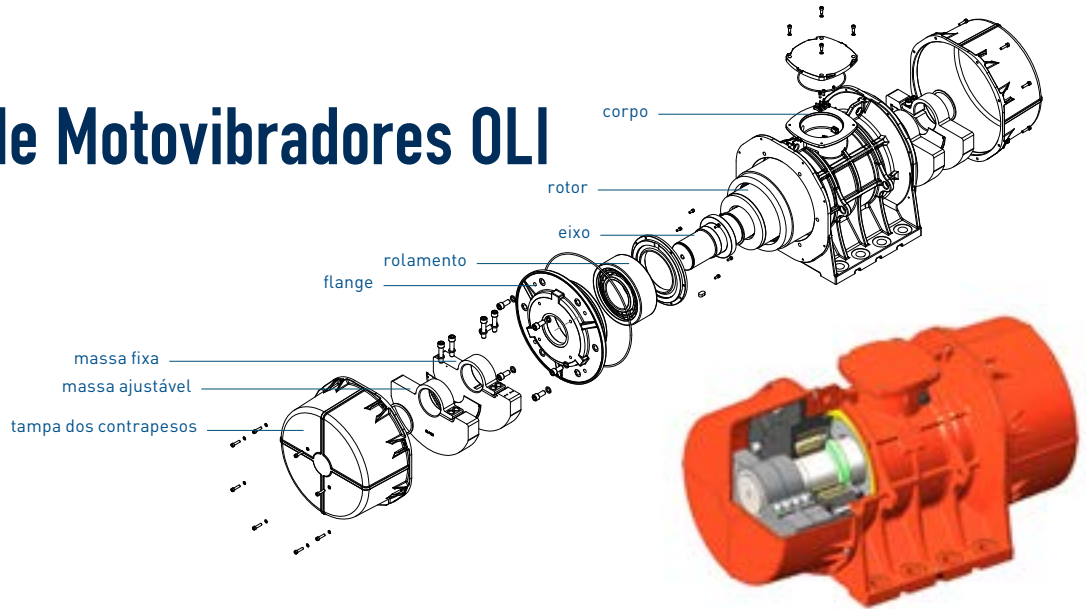

Fornecendo Força Centrífuga até 26.000 kg com múltiplas opções de voltagem a gama de motovibradores OLI abrange diversos campos de aplicação em muitos Países, bem como em diferentes setores industriais: Desde o setor alimentício até o setor de mineração, da fundição até a reciclagem de materiais e etc.

Os motovibradores OLI foram concebidos e fabricados utilizando as últimas tecnologias em materiais e componentes de alta qualidade.

O corpo do motovibrador, as flanges dos rolamentos e eixos foram concebidos e fabricados conforme design FMEA usando

ligas de alumínio, ferro fundido e liga de aço de primeira qualidade para suportarem aplicações de trabalhos pesados e garantirem uma operação segura sob quaisquer condições.

Os rolamentos de primeira linha junto à um eficiente sistema de retenção de graxa asseguram um desempenho duradouro e com baixa intensidade de ruído.

A fácil regulagem das massas permite um fino ajuste da Força Centrífuga máxima fornecida pelo motovibrador.

Gama dispõem de diversas certificações para usos em ambientes perigosos, atendendo as mais rígidas normativas mundiais.

ÁREA ATEX

- RISCO ACIDENTAL
- RISCO EVENTUAL
- RISCO CONSTANTE

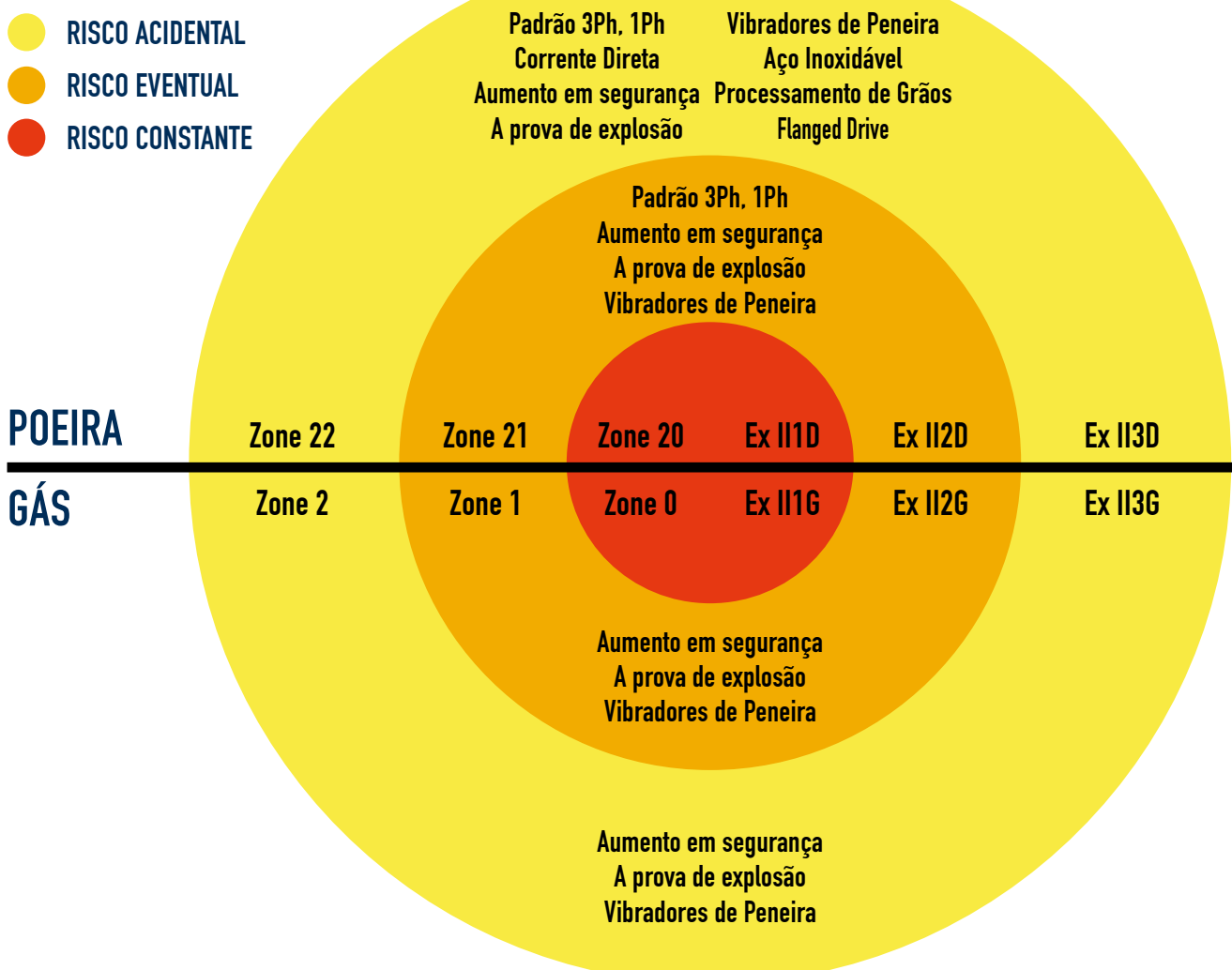



Certificações

Standard



Conformidade com a Diretiva Europeia - Baixa voltagem 2014/35/UE. Diretiva de Máquinas 2023/1230 EC; ATEX 2014/34/UE - UL 1836. UL 1004-1 - SAC22.2 NO 25. 100. 145

CATEGORIA	CERTIFICAÇÕES	STANDARD INTERNACIONAL	GÁS	POEIRA
ATEX zona 21		EN 60079-0, EN 60079-31	n/a	II2D Ex tb IIIC Tx Db IP66
Class II Div.2		IEC 60079-0, IEC 60079-31	n/a	Ex tb IIIC Tx Db IP66
Temperatura -20/+40 °C *		UL 1004-1, UL 60079-0, UL 60079-31 CSA 22.2 100, CSA 22.2 60079-0, CSA 22.2 60079-31	n/a	Class II Div.2 Groups F, G T4

* Faixa de temperatura estendida até 55°C, disponível mediante solicitação.

MVE Linha DC: II3D Ex tc IIIC T100 IP69K

Tx = T100 °C incluso até a carcaça 30
Tx = T135 °C à partir da carcaça 40

Processamento de Grãos, Aço inoxidável, Vibradores de peneira e Flanged Drive



Conformidade com a Diretiva Europeia - Baixa voltagem 2014/35/UE. Diretiva de Máquinas 2023/1230 EC; ATEX 2014/34/UE

CATEGORIA	CERTIFICAÇÕES	STANDARD INTERNACIONAL	GÁS	POEIRA
ATEX zone 22		EN 60079-0, EN 60079-31	n/a	II3D Ex tc IIIC T100 IP66
Temperatura -20/+40 °C		UL 1446, CSA C22.2 NO 0-10	n/a	n/a

Segurança Aumentada



Conformidade com a Diretiva Europeia - Baixa voltagem 2014/35/UE; Diretiva de Máquinas 2023/1230 EC - ATEX 2014/34/UE

CATEGORIA	CERTIFICAÇÕES	STANDARD INTERNACIONAL	GÁS	POEIRA
ATEX zone 1-21		EN 60079-0, EN 60079-7	II 2G Ex eb IIC T3 Gb	II2D Ex tb IIIC Tx Db IP66
Class II Div.2 (dust) Class I Div.2 (gas)		IEC 60079-0, IEC 60079-7	Ex eb IIC T3 Gb	Ex tb IIIC Tx Db IP66
Temperatura -20/+40 °C		UL 1004-1, UL 60079-0, UL 60079-7 CSA 22.2 100, CSA 22.2 60079-0, CSA 22.2 60079-7	Class I Div.2 Group A, B, C, D T3	Class II Div.2 Groups F, G T4

Tx = T100 °C incluso até a carcaça 30
Tx = T135 °C à partir da carcaça 40

A prova de explosão e Vibrador de Peneira



Conformidade com a Diretiva Europeia - Baixa voltagem 2014/35/UE; Diretiva de Máquinas 2023/1230 EC - ATEX 2014/34/UE - UL 1836. UL 1004-1. UL 674 - CSAC22.2 NO 25. 100. 145

CATEGORIA	CERTIFICAÇÕES	STANDARD INTERNACIONAL	GÁS	POEIRA
ATEX zone 1-21		EN 60079-0, EN 60079-31, EN 60079-1	ATEX II 2G Ex db IIB T4 Gb	ATEX II 2D Ex tb IIIC T135°C Db
Class I Div.1 Class II Div.1 **		IEC 60079-0, IEC 60079-31, IEC 60079-1	IECEx Ex db IIB T4 Gb	IECEX Ex tb IIIC T135°C Db
Temperatura -20/+60 °C		UL 1004-1, UL 1004-3, UL1203; UL674, CSA C22.2 No.145, CSA C22.2 No.30-M1986.	CLASS I Div.1 Group C, D T4 IP66	CLASS II Div.1 GROUP E,F,G**

* Vibradores em peneira também estão disponíveis com a mesma certificação que a linha padrão, não é a prova de explosão, mencionado na primeira seção da página.

**Logo Disponível.



Como escolher um motovibrador

1.

Escolha a rotação e amplitude “e” (0-pico) adequados para sua aplicação:

Vibração circular

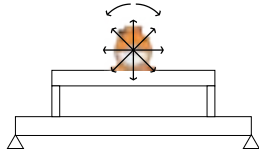

Vibração linear

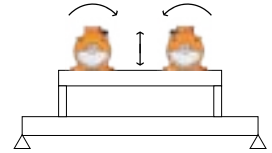

Aplicação	Vibração		rpm						
			50Hz	750	1000	1500	3000	6000	
	Circular	Linear	60Hz	900	1200	1800	3600	-	
Transporte		✓			✓	✓			
Separação, Peneiramento		✓		✓	✓	✓			
Posicionamento, Abastecimento		✓		✓	✓	✓			
Limpeza de filtros	✓						✓		
Esvaziamento de silo, tremonha	✓						✓		
Leitos fluidizados		✓		✓	✓				
Dosador vibratório	✓					✓	✓		
Compactação		✓					✓	✓	
Compactação de concreto	✓						✓	✓	

rpm	e (mm)	
	Min.	Max.
3.600	0,3	0,6
3.000	0,3	0,8
1.800	1,2	2,2
1.500	1,4	2,6
1.200	2,5	4,0
1.000	3,0	5,2
9.00	3,5	5,5
750	3,5	6,0

2.

Escolha um Motovibrador nas tabelas das páginas seguintes e use seu W_m na fórmula abaixo:

$$e = 5 \times \frac{n \times W_m}{n \times M_{mot} + M_{vm}}$$

e = Amplitude da vibração de 0-pico (mm)

n = Número de motovibradores

W_m = Momento de trabalho (kgcm)

M_{mot} = Peso do motovibrador (kg)

M_{vm} = Peso da parte vibrante da máquina

(sem produto e sem Motovibradores)

3.

Verifique o valor obtido “e”:

- Se for semelhante ao desejado (passo 1) → o modelo MVE está correto.
- Se não for semelhante ao desejado (passo 1) → repita o processo (passo 2) com um modelo MVE diferente.

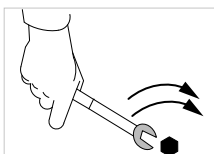

Para se obter sugestões sobre instalação, consulte página 46











Voltagem Padrão

Diversas voltagens estão disponíveis para estarem adaptadas as especificações no mundo todo tanto 50Hz quanto 60Hz.

Todos os vibradores da OLI podem ser operados com dupla voltagem simplesmente mudando as conexões dentro da caixa de terminal para **Estrela a Triângulo** e vice-versa

Como regra geral a força dos **MVE's >4,3kW possuem conexões de caixa terminal padrão triângulo**, com a única exceção do MVE 5000/3E-75A1. **Pequenas conexões Estrela na caixa terminal.** Referente as especificações do produtos é necessário verificar as adequações necessárias para a indústria.

Para detalhes sobre "Estrela" e "Triângulo" ver conexões na página 47.

	Voltagens	Hz
	200-230/345-400 V	50/60
	220-240/380-415 V 380-415 V (Delta) *	50 50
	230/460 V * 460 V (Delta)*	60 60
	330/575 V* 575 V (Delta) * 460 V (Delta)*	60 60 60
	290-300/500-525 V 500-525 V (Delta)	50 50
	207-253/414-480 V	60
	220-240/380-415 V 220-277/380-480 V 380/415 V (Delta)	50 60 50
	460 V (Delta)*	60

* Tolerância de Voltagem : ± 10%

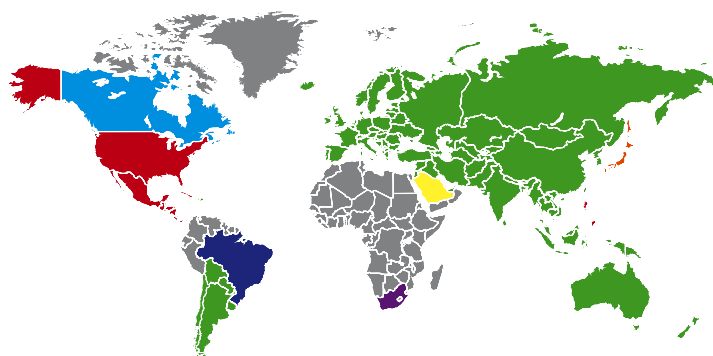

IMPORTANTE:

Voltagem muda de acordo com a certificação e o nível permitido quando alguns opcionais são escolhidos.

Opcional



FULL STEEL-IT

Desenvolvido especialmente para aplicações em alimentos com cobertura especial contendo aço inoxidável AISi 316L.



VEIOS EXTENDIDOS

Desenvolvido para múltiplas aplicações de vibradores. Disponível sob requerimento



SPLIT COVERS

Desenvolvido para salvar espaços em aplicações. Disponível em tamanho 60 ou maior.



AQUECEDORES

Para serem utilizados em ambiente frios.



FURAÇÃO

Disponível Em função de concorrentes .

Special Version



STEEL-IT COVER INOX

XXXXXXXXX



BALL BURNISHING

XXXXXXXXX

MVE 2 PÓLOS

3000/3600 rpm

Class II Div.2: Temp. Class T4
ExII 2D Temp. Class: ● 100 °C ● 135 °C

*Conexões Terminais: Y Alta voltagem; Δ Baixa voltagem

Wm (kgcm)		Modelo		Força centrífuga (kg)		Peso (kg)		ESPECIFICAÇÕES ELÉTRICAS								
50Hz	60Hz	50Hz	60Hz	50Hz	60Hz	50Hz	60Hz	Potência de entrada (KW)		Corrente nominal		*Conexões Térmicas	Ia/In		Prensa cabo	
								50Hz	60Hz	50Hz (400V)	60Hz (460V)		50Hz	60Hz	Métrico	
1,3	1,0	MVE 60/3E-10A0	MVE 60/36E-10A0	66	71	4		0,09	0,09	0,25	0,23	Y	3,2	3,2	M16	●
2,0	1,3	MVE 100/3E-10A0	MVE 100/36E-10A0	98	95	5		0,09	0,09	0,25	0,23	Y	3,2	3,2	M16	●
3,7	2,6	MVE 200/3E-20A0	MVE 200/36E-20A0	187	189	7		0,15	0,18	0,35	0,30	Y	3,5	3,5	M20	●
3,7	2,6	MVE 200/3E-23A0	MVE 200/36E-23A0	187	189	7		0,15	0,18	0,35	0,30	Y	3,5	3,5	M20	●
6,4	4,5	MVE 300/3E-30A0	MVE 300/36E-30A0	321	323	10		0,25	0,28	0,52	0,45	Y	3,8	3,7	M20	●
8,0	5,7	MVE 400/3E-30A0	MVE 400/36E-30A0	407	411	10		0,27	0,33	0,58	0,60	Y	3,7	3,7	M20	●
10,3	7,4	MVE 500/3E-40A0	MVE 500/36E-40A0	530	534	16		0,50	0,58	0,96	0,97	Y	4,2	4,4	M20	●
14,9	10,6	MVE 700/3E-40A0	MVE 700/36E-40A0	758	765	17		0,59	0,61	1,25	1,24	Y	4,5	5,2	M20	●
15,7	11,1	MVE 800/3E-50A0	MVE 800/36E-50A0	794	800	20		0,70	0,84	1,45	1,50	Y	4,0	4,0	M20	●
20,3	14,0	MVE 1200/3E-50A0	MVE 1200/36E-50A0	1.005	1.013	21		0,95	1,15	1,85	1,95	Y	4,6	4,7	M20	●
26,6	18,6	MVE 1300/3E-50A0	MVE 1300/36E-50A0	1.355	1.365	22		1,30	1,38	2,44	2,25	Y	5,4	5,2	M20	●
31,3	22,2	MVE 1600/3E-60A0	MVE 1600/36E-60A0	1.601	1.608	51	50	1,54	1,60	2,94	2,61	Y	6,1	6,4	M25	●
36,8	27,6	MVE 2000/3E-60A0	MVE 2000/36E-60A0	2.027	1.997	52	50	2,10	2,10	3,75	3,42	Y	6,7	6,6	M25	●
46,0	31,9	MVE 2300/3E-60A0	MVE 2300/36E-60A0	2.302	2.306	53	51	2,40	2,45	4,44	3,45	Y	6,2	6,5	M25	●
68,1	43,9	MVE 3200/3E-75A1	MVE 3200/36E-75A1	3.252	3.176	103	101	2,76	2,90	5,30	4,61	Y	8,5	8,4	M32	●
79,4	56,0	MVE 4000/3E-75A1	MVE 4000/36E-75A1	4.033	4.052	107	104	2,90	2,90	5,30	4,61	Y	8,7	9,9	M32	●
103,2	69,8	MVE 5000/3E-75A1	MVE 5000/36E-75A1	5.009	5.048	111	106	4,00	4,00	7,22	6,28	Y	8,7	10,0	M32	●
129,6	90,5	MVE 6500/3E-85A0	MVE 6500/36E-85A0	6.510	6.552	228	230	5,23	5,50	9,43	8,20	Δ	8,7	9,0	M32	●
179,6	129,6	MVE 9000/3E-85A0	MVE 9000/36E-85A0	9.025	9.375	240	235	9,50	9,30	17,80	14,40	Δ	8,6	8,8	M32	●
129,6	90,5	MVE 6500/3E-86A0	MVE 6500/36E-86A0	6.510	6.552	228	230	5,50	6,30	9,50	9,50	Δ	8,2	7,7	M32	●
179,6	129,6	MVE 9000/3E-86A0	MVE 9000/36E-86A0	9.025	9.375	240	235	6,60	7,70	11,50	11,50	Δ	8,2	8,2	M32	●

CARÇAÇA 10A0



CARÇAÇA 60A0



CARÇAÇA 105A0



ATE* A CARÇAÇA 60 (NÃO INCLUSO)
Massas de 60 Hz = Massas de 50 Hz ajustadas à 70%



A PARTIR DA CARÇAÇA 60 (INCLUSO)
Massas específicas para 60 Hz

Para converter kg em Newton: $N = 9.81 \cdot kg$

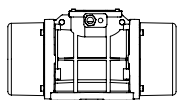

Desenhos técnicos na última página →

STANDARD

SEGURANÇA AUMENTADA

À PROVA DE EXPLOÇÃO

PROCESSAMENTO DE GRÁO

VIBRADORES DE PENEIRAS

AÇO INOXIDÁVEL

FLANGED DRIVE

Modelo		Desenho	Carcaça	ESPECIFICAÇÕES DIMENSIONAIS (mm)														
				C		M		A	B	Ø G	Furos n°	D	E	F	H	I	L	N
				50Hz	60Hz	50Hz	60Hz											
MVE 60/3E-10A0	MVE 60/36E-10A0	A1	10A0	213	45	Base com furação múltipla 62-74 106 9 33 83-102 7			4	130	135	11	50	96	107	85		
MVE 100/3E-10A0	MVE 100/36E-10A0	A1	10A0	213	45	Base com furação múltipla 62-74 106 9 33 83-102 7			4	130	135	11	50	96	107	85		
MVE 200/3E-20A0	MVE 200/36E-20A0	B1	20A0	233	54	62-74	106	9	4	130	154	15	65	125	120	112		
MVE 200/3E-23A0	MVE 200/36E-23A0	G	23A0	222	55	Base com furação múltipla 62-74 106 9 65 140 13 115 135 11 135 115 11			4	164	140	25	82	116	159	110		
MVE 300/3E-30A0	MVE 300/36E-30A0	C1	30A0	254	42	Base com furação múltipla 80 110 11 90 125 13 124 110 11 135 115 11			4	150	173	15	79	150	166	134		
MVE 400/3E-30A0	MVE 400/36E-30A0	C1	30A0	274	52	Base com furação múltipla 80 110 11 90 125 13 124 110 11 135 115 11			4	150	173	15	79	150	166	134		
MVE 500/3E-40A0	MVE 500/36E-40A0	D1	40A0	330	78	105	140	13	4	170	196	20	92	169	166	158		
MVE 700/3E-40A0	MVE 700/36E-40A0	D1	40A0	330	78	105	140	13	4	170	196	20	92	169	166	158		
MVE 800/3E-50A0	MVE 800/36E-50A0	D1	50A0	321	62	120	170	17	4	208	210	22	96	185	192	170		
MVE 1200/3E-50A0	MVE 1200/36E-50A0	D1	50A0	321	62	120	170	17	4	208	210	22	96	185	192	170		
MVE 1300/3E-50A0	MVE 1300/36E-50A0	D1	50A0	321	62	120	170	17	4	208	210	22	96	185	192	170		
MVE 1600/3E-60A0	MVE 1600/36E-60A0	D1	60A0	402	90	140	190	17	4	230	260	26	124	240	218	222		
MVE 2000/3E-60A0	MVE 2000/36E-60A0	D1	60A0	402	90	140	190	17	4	230	260	26	124	240	218	222		
MVE 2300/3E-60A0	MVE 2300/36E-60A0	D1	60A0	402	90	140	190	17	4	230	260	26	124	240	218	222		
MVE 3200/3E-75A1	MVE 3200/36E-75A1	D1	75A1	516	117	155	255	25	4	304	314	30	147	285	277	265		
MVE 4000/3E-75A1	MVE 4000/36E-75A1	D1	75A1	516	117	155	255	25	4	304	314	30	147	285	277	265		
MVE 5000/3E-75A1	MVE 5000/36E-75A1	D1	75A1	564	516	141	117	155	255	25	4	304	314	30	147	285	277	265
MVE 6500/3E-85A0	MVE 6500/36E-85A0	D1	85A0	624	130	200	320	28	4	385	402	40	203	394	360	378		
MVE 9000/3E-85A0	MVE 9000/36E-85A0	D1	85A0	624	130	200	320	28	4	385	402	40	203	394	360	378		
MVE 6500/3E-86A0	MVE 6500/36E-86A0	D1	86A0	624	130	200	320	28	4	385	402	40	203	394	360	378		
MVE 9000/3E-86A0	MVE 9000/36E-86A0	D1	86A0	624	130	200	320	28	4	385	402	40	203	394	360	378		

Note:

.....

.....

.....

NOTA: Dimensões com grau bruto de precisão relacionadas com a UNI 22768/1

Estas informações são fornecidas sem garantia, representação, incentivo fiscal ou licença de qualquer tipo. São exatas ao melhor conhecimento da OLI ou são obtidas de fontes consideradas exatas. AOLI não assume nenhuma responsabilidade legal. Maiores informações atualizadas estão disponíveis no website.



» Class II Div.2 Group F, G T4
» Conformidade com UL 1004-1, UL 1004-3, UL 60079-31, UL 60079-0, CSA 60079-0, CSA 60079-31, CSA 22.2 N°100, CSA 22.2 N°77

MVE 4 PÓLOS

1500/1800 rpm

Class II Div.2: Temp. Class **T4**
ExII 2D Temp. Class: ● 100 °C ● 135 °C

*Conexões Terminais: Y Alta voltagem; Δ Baixa voltagem

Wm (kgcm)		Modelo		Força centrífuga (kg)		Peso (kg)		ESPECIFICAÇÕES ELÉTRICAS								
								Potência de entrada (KW)		Corrente nominal		*Conexões Térmicas	Ia/In		Prensa cabo	
50Hz	60Hz	50Hz	60Hz	50Hz	60Hz	50Hz	60Hz	50Hz (400V)	60Hz (460V)	50Hz	60Hz		Métrico			
2,0	2,0	MVE 40/15E-10A0	MVE 40/18E-10A0	25	36	5		0,05	0,04	0,31	0,31	Y	2,2	2,2	M16	●
6,0	4,2	MVE 90/15E-20A0	MVE 90/18E-20A0	75	76	7		0,07	0,08	0,31	0,25	Y	2,2	2,2	M20	●
7,7	5,4	MVE 100/15E-20A0	MVE 100/18E-20A0	97	98	7		0,07	0,08	0,31	0,25	Y	2,2	2,2	M20	●
15,4	10,8	MVE 200/15E-30A0	MVE 200/18E-30A0	194	196	12		0,12	0,15	0,49	0,50	Y	2,2	2,2	M20	●
33,4	23,4	MVE 400/15E-40A0	MVE 400/18E-40A0	420	423	20		0,27	0,32	0,84	0,86	Y	2,7	2,7	M20	●
40,1	28,1	MVE 500/15E-40A0	MVE 500/18E-40A0	504	508	21		0,35	0,40	1,06	1,09	Y	3,0	2,9	M20	●
26,6	18,6	MVE 300/15E-50A0	MVE 300/18E-50A0	334	336	22		0,62	0,73	1,32	1,20	Y	3,2	3,4	M20	●
56,8	39,4	MVE 700/15E-50A0	MVE 700/18E-50A0	714	712	27		0,62	0,73	1,32	1,20	Y	3,2	3,4	M20	●
56,8	39,4	MVE 710/15E-50A0	MVE 710/18E-50A0	714	712	27		0,62	0,73	1,32	1,20	Y	3,2	3,4	M20	●
75,6	52,9	MVE 950/15E-50A0	MVE 950/18E-50A0	950	957	33		0,64	0,77	1,40	1,35	Y	4,2	4,2	M20	●
87,7	61,4	MVE 1100/15E-51A0	MVE 1100/18E-51A0	1.102	1.110	35	28,5	0,64	0,77	1,40	1,35	Y	4,0	4,0	M20	●
108,6	76,7	MVE 1400/15E-60A0	MVE 1400/18E-60A0	1.364	1.388	63,5	60,5	0,70	0,84	1,78	1,78	Y	4,2	4,2	M25	●
137,3	92,0	MVE 1700/15E-60A0	MVE 1700/18E-60A0	1.725	1.664	67,5	64	1,13	1,30	2,16	2,09	Y	4,9	4,7	M25	●
187,7	137,4	MVE 2400/15E-60A0	MVE 2400/18E-60A0	2.358	2.485	77	69,5	1,57	1,88	3,20	3,20	Y	5,1	5,1	M25	●
203,5	135,6	MVE 2500/15E-70A0	MVE 2500/18E-70A0	2.557	2.454	85	74,4	1,76	2,00	3,08	3,00	Y	6,2	6,3	M25	●
248,7	169,8	MVE 3000/15E-70A0	MVE 3000/18E-70A0	3.124	3.071	83,5	78	1,90	2,30	3,68	3,30	Y	6,7	6,8	M25	●
306,7	204,7	MVE 3800/15E-75A0	MVE 3800/18E-75A0	3.853	3.704	125	113	2,20	2,60	4,15	4,15	Y	7,0	7,0	M32	●
343,2	240,9	MVE 4300/15E-75A0	MVE 4300/18E-75A0	4.312	4.359	136	120	2,50	3,00	4,50	4,60	Y	7,2	7,4	M32	●
437,4	303,7	MVE 5500/15E-80A0	MVE 5500/18E-80A0	5.495	5.495	181	169	2,88	3,45	6,50	5,50	Y	7,3	7,2	M32	●
576,8	397,3	MVE 7200/15E-85A0	MVE 7200/18E-85A0	7.246	7.188	237	231	4,00	4,80	8,50	8,70	Δ	7,0	7,1	M32	●
718,0	498,8	MVE 9000/15E-85A0	MVE 9000/18E-85A0	9.020	9.023	252	241	7,35	8,50	13,40	12,00	Δ	7,2	7,2	M32	●
579,9	406,0	MVE 7200/15E-86A0	MVE 7200/18E-86A0	7.286	7.345	237	231	6,00	6,50	11,00	10,80	Δ	4,7	4,5	M32	●
724,8	507,0	MVE 9000/15E-86A0	MVE 9000/18E-86A0	9.106	9.172	252	241	6,00	6,50	11,00	10,80	Δ	4,7	4,5	M32	●
800,1	588,3	MVE 10000/15E-90A0	MVE 10000/18E-90A0	10.052	10.643	300	286	5,40	7,00	13,00	13,00	Δ	6,7	6,6	M32	●
835,7	581,3	MVE 10000/15E-91A0	MVE 10000/18E-91A0	10.499	10.517	300	286	7,00	8,20	13,10	13,10	Δ	7,2	7,7	M32	●
939	655	MVE 11500/15E-100A0	MVE 11500/18E-100A0	11.779	11.853	445	422	9,00	10,00	15,50	15,50	Δ	7,0	7,0	M32	●
1.142	838	MVE 14500/15E-100A0	MVE 14500/18E-100A0	14.352	15.153	460	442	11,00	13,00	18,50	18,50	Δ	8,0	8,0	M32	●



ATE* A CARCAÇA 60 (NÃO INCLUSO)
Massas de 60 Hz = Massas de 50 Hz ajustadas à 70%
Exceto para o modelo MVE 1100/15E - 1100/18E



A PARTIR DA CARCAÇA 60 (INCLUSO)
Massas específicas para 60 Hz

Para converter kg em Newton: **N = 9.81 · kg**



- » II2D Ex tb IIIC Tx Db IP66
- » Equipamento e sistema de proteção destinados para uso em atmosferas potencialmente explosivas (Zona 21) - Diretiva 2014/34/UE
- » Conformidade com as Normativas Essenciais de Segurança e Saúde
- » IEC 60034-1, IEC EN 60079-0, IEC EN 60079-31

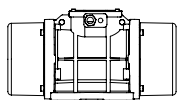

Desenhos técnicos na última página →

STANDARD

SEGURANÇA AUMENTADA

À PROVA DE EXPLOÇÃO

PROCESSAMENTO DE GRÁFIS

VIBRADORES DE PENEIRAS

AÇO INOXIDÁVEL

FLANGED DRIVE

ESPECIFICAÇÕES DIMENSIONAIS (mm)

Modelo		Desenho	Carcaça	C		M		A	B	Ø G	Furos n°	D	E	F	H	I	L	N	
				50Hz	60Hz	50Hz	60Hz												
MVE 40/15E-10A0	MVE 40/18E-10A0	A	10A0	213	45	Base com furação múltipla			4	130	135	11	50	96	107	85			
						62-74	106	9											
						33	83-102	7											
MVE 90/15E-20A0	MVE 90/18E-20A0	B	20A0	233	54	62-74	106	9	4	130	154	15	65	125	120	112			
MVE 100/15E-20A0	MVE 100/18E-20A0	B	20A0	233	54	62-74	106	9	4	130	154	15	65	125	120	112			
MVE 200/15E-30A0	MVE 200/18E-30A0	C	30A0	274	52	Base com furação múltipla			4	150	173	15	79	150	166	134			
						80	110	11											
						90	125	13											
						124	110	11											
						135	115	11											
MVE 400/15E-40A0	MVE 400/18E-40A0	D1	40A0	330	78	105	140	13	4	170	196	20	92	174	166	160			
MVE 500/15E-40A0	MVE 500/18E-40A0	D1	40A0	330	78	105	140	13	4	170	196	20	92	174	166	160			
MVE 300/15E-50A0	MVE 300/18E-50A0	D1	50A0	321	62	120	170	17	4	208	210	22	96	185	192	170			
MVE 700/15E-50A0	MVE 700/18E-50A0	D1	50A0	391	97	120	170	17	4	208	210	22	96	185	192	170			
MVE 710/15E-50A0	MVE 710/18E-50A0	D1	50A0	391	97	120	170	17	4	208	210	22	96	185	192	170			
MVE 950/15E-50A0	MVE 950/18E-50A0	D1	50A0	455	129	120	170	17	4	208	210	22	96	185	192	170			
MVE 1100/15E-51A0	MVE 1100/18E-51A0	D1	51A0	414	106	120	170	17	4	208	220	25	105	202	192	187			
MVE 1400/15E-60A0	MVE 1400/18E-60A0	D1	60A0	446	112	140	190	17	4	230	260	26	124	240	218	222			
MVE 1700/15E-60A0	MVE 1700/18E-60A0	D1	60A0	446	112	140	190	17	4	230	260	26	124	240	218	222			
MVE 2400/15E-60A0	MVE 2400/18E-60A0	D1	60A0	490	446	134	112	140	190	17	4	230	260	26	124	240	218	222	
MVE 2500/15E-70A0	MVE 2500/18E-70A0	D1	70A0	501	123	155	225	22	4	275	290	30	140	256	250	236			
MVE 3000/15E-70A0	MVE 3000/18E-70A0	D1	70A0	535	501	140	123	155	225	22	4	275	290	30	140	256	250	236	
MVE 3800/15E-75A0	MVE 3800/18E-75A0	D1	75A0	564	536	151	117	155	255	23.5	4	304	314	30	147	285	277	265	
MVE 4300/15E-75A0	MVE 4300/18E-75A0	D1	75A0	584	564	151	141	155	255	23.5	4	304	314	30	147	285	277	265	
MVE 5500/15E-80A0	MVE 5500/18E-80A0	D1	80A0	603	143	180	280	26	4	332	354	32	170	330	312	311			
MVE 7200/15E-85A0	MVE 7200/18E-85A0	D1	85A0	624	130	200	320	28	4	385	402	40	203	394	360	378			
MVE 9000/15E-85A0	MVE 9000/18E-85A0	D1	85A0	624	130	200	320	28	4	385	402	40	203	394	360	378			
MVE 7200/15E-86A0	MVE 7200/18E-86A0	D1	86A0	624	130	200	320	28	4	385	402	40	203	394	360	378			
MVE 9000/15E-86A0	MVE 9000/18E-86A0	D1	86A0	624	130	200	320	28	4	385	402	40	203	394	360	378			
MVE 10000/15E-90A0	MVE 10000/18E-90A0	E1	90A0	728	170	125	380	39	6	452	415	40	205	394	380	378			
MVE 10000/15E-91A0	MVE 10000/18E-91A0	E1	91A0	728	170	125	380	39	6	452	415	40	205	394	380	378			
MVE 11500/15E-100A0	MVE 11500/18E-100A0	E	100	890	210	140	440	45	6	530	484	37	232	446	470	424			
MVE 14500/15E-100A0	MVE 14500/18E-100A0	E	100	890	210	140	440	45	6	530	484	37	232	446	470	424			

NOTA: Dimensões com grau bruto de precisão relacionadas com a UNI 22768/1

Estas informações são fornecidas sem garantia, representação, incentivo fiscal ou licença de qualquer tipo. São exatas ao melhor conhecimento da OLI ou são obtidas de fontes consideradas exatas. A OLI não assume nenhuma responsabilidade legal. Maiores informações atualizadas estão disponíveis no website.



» Class II Div.2 Group F, G T4
 » Conformidade com UL 1004-1, UL 1004-3, UL 60079-31, UL 60079-0, CSA 60079-0, CSA 60079-31, CSA 22.2 N°100, CSA 22.2 N°77

MVE 6 PÓLOS

1000/1200 rpm

Class II Div.2: Temp. Class **T4**
ExII 2D Temp. Class: ● 100 °C ● 135 °C

*Conexões Terminais: Y Alta voltagem; Δ Baixa voltagem

Wm (kgcm)		Modelo		Força centrífuga (kg)		Peso (kg)		ESPECIFICAÇÕES ELÉTRICAS								
								Potência de entrada (KW)		Corrente nominal		*Conexões Térmicas	Ia/In		Prensa cabo	
50Hz	60Hz	50Hz	60Hz	50Hz	60Hz	50Hz	60Hz	50Hz	60Hz	50Hz (400V)	60Hz (460V)		50Hz	60Hz		Métrico
9,5	6,6	MVE 50/1E-30A0	MVE 50/12E-30A0	53	53	10		0,12	0,14	0,30	0,40	Y	2,2	2,2	M20	●
18,8	13,2	MVE 100/1E-30A0	MVE 100/12E-30A0	105	106	11		0,12	0,14	0,30	0,40	Y	2,2	2,2	M20	●
33,5	23,4	MVE 200/1E-40A0	MVE 200/12E-40A0	187	188	19		0,15	0,18	0,65	0,63	Y	2,2	2,2	M20	●
56,9	39,9	MVE 300/1E-50A0	MVE 300/12E-50A0	318	320	26		0,25	0,30	0,67	0,64	Y	2,7	2,7	M20	●
91,9	64,3	MVE 500/1E-50A0	MVE 500/12E-50A0	513	517	34		0,55	0,40	1,22	1,15	Y	3,0	2,9	M20	●
91,9	91,9	MVE 510/1E-51A0	MVE 510/12E-51A0	513	739	35		0,55	0,40	1,22	1,15	Y	3,0	2,9	M20	●
137,4	108,6	MVE 800/1E-60A0	MVE 800/12E-60A0	767	873	65	62	0,75	0,80	1,42	1,32	Y	3,4	3,3	M25	●
187,7	137,3	MVE 1100/1E-60A0	MVE 1100/12E-60A0	1.048	1.104	70	65	0,75	0,80	1,42	1,32	Y	3,4	3,3	M25	●
284,8	196,5	MVE 1500/1E-60A0	MVE 1500/12E-60A0	1.590	1.580	84	73	0,90	1,08	1,80	2,00	Y	3,5	3,5	M25	●
299,6	203,5	MVE 1600/1E-70A0	MVE 1600/12E-70A0	1.673	1.636	90	79	0,90	1,08	2,40	2,30	Y	3,9	3,8	M25	●
373,1	248,7	MVE 2100/1E-70A0	MVE 2100/12E-70A0	2.083	2.000	105	91	1,50	1,80	3,00	3,20	Y	4,5	4,6	M25	●
467,4	306,7	MVE 2600/1E-75A0	MVE 2600/12E-75A0	2.610	2.466	146,5	126,5	1,96	2,10	4,10	4,00	Y	5,0	5,0	M32	●
540,3	379,7	MVE 3000/1E-75A0	MVE 3000/12E-75A0	3.017	3.053	155	138	2,20	2,40	4,50	4,30	Y	5,2	5,2	M32	●
702,5	465,6	MVE 3700/1E-75A0	MVE 3700/12E-75A0	3.797	3.744	159	142	2,20	2,40	4,50	4,30	Y	5,2	5,2	M32	●
680,4	437,4	MVE 3800/1E-80A0	MVE 3800/12E-80A0	3.799	3.517	216	195	2,50	3,00	5,50	5,30	Y	6,1	6,2	M32	●
838,3	584,2	MVE 4700/1E-80A0	MVE 4700/12E-80A0	4.681	4.697	220	201	3,20	3,90	6,50	6,95	Y	5,7	5,9	M32	●
936,4	/	MVE 5200/1E-80A0	/	5.228	/	236	/	3,20	/	6,50	/	Y	5,7	/	M32	●
929,9	654,6	MVE 5200/1E-85A0	MVE 5200/12E-85A0	5.192	5.263	264	248	3,80	4,00	6,92	6,36	Y	5,7	5,7	M32	●
1.165,2	824,0	MVE 6500/1E-85A0	MVE 6500/12E-85A0	6.506	6.625	288	265	4,30	5,00	7,76	7,81	Y	6,4	6,2	M32	●
1.436,0	929,8	MVE 8000/1E-85A0	MVE 8000/12E-85A0	8.018	7.476	309	274	5,50	6,60	12,60	11,60	Δ	6,2	6,4	M32	●
1.600,4	1.165,2	MVE 9000/1E-85A0	MVE 9000/12E-85A0	8.936	9.369	322	291	6,20	7,45	13,20	12,60	Δ	6,5	6,4	M32	●
1.434,0	929,8	MVE 8000/1E-86A0	MVE 8000/12E-86A0	8.007	7.476	309	274	4,60	5,50	9,00	10,00	Δ	6,0	6,2	M32	●
1.598,0	1.165,2	MVE 9000/1E-86A0	MVE 9000/12E-86A0	8.923	9.369	322	291	4,60	5,50	9,00	10,00	Δ	6,0	6,2	M32	●
1.788,4	1.240,0	MVE 10000/1E-90A0	MVE 10000/12E-90A0	9.986	9.970	374	348	6,10	6,40	14,00	12,70	Δ	6,6	6,6	M32	●
2.329,8	1.647,4	MVE 13000/1E-90A0	MVE 13000/12E-90A0	13.009	13.246	411	364	7,50	8,30	16,40	16,00	Δ	6,4	6,5	M32	●
1.802,9	1.240,0	MVE 10000/1E-91A0	MVE 10000/12E-91A0	10.067	9.970	373	348	6,40	7,70	13,00	14,50	Δ	6,0	6,0	M32	●
2.056,9	1.433,0	MVE 11400/1E-91A0	MVE 11400/12E-91A0	11.485	11.522	404	361	6,40	7,70	13,00	14,50	Δ	6,0	6,0	M32	●
2.311,0	1.647,4	MVE 13000/1E-91A0	MVE 13000/12E-91A0	12.904	13.246	440	393	8,00	8,90	17,20	18,10	Δ	5,6	6,3	M32	●
2.253	1.550	MVE 12000/1E-100A0	MVE 12000/12E-100A0	12.580	12.466	522	476	8,00	9,50	15,00	15,00	Δ	5,0	5,5	M32	●
2.634	1.856	MVE 15000/1E-105A0	MVE 15000/12E-105A0	14.706	14.923	672	630	10,10	12,00	18,00	18,00	Δ	5,8	5,8	M32	●
3.220	2.147	MVE 17500/1E-105A0	MVE 17500/12E-105A0	17.980	17.264	744	684	11,90	14,20	21,00	21,00	Δ	5,6	5,9	M32	●
3.632	2.525	MVE 19500/1E-105A0	MVE 19500/12E-105A0	20.285	20.299	768	728	12,00	14,50	24,00	24,00	Δ	5,4	5,6	M32	●
4.067	2.622	MVE 22000/1E-110A0	MVE 22000/12E-110A0	22.711	21.079	916	868	13,90	17,00	28,00	28,00	Δ	4,8	5,3	M32	●
4.572	3.163	MVE 25000/1E-110A0	MVE 25000/12E-110A0	25.532	25.432	994	937	13,90	17,00	28,00	28,00	Δ	4,8	5,3	M32	●



ATE* A CARÇAÇA 60 (NÃO INCLUSO)
Massas de 60 Hz = Massas de 50 Hz ajustadas à 70%



A PARTIR DA CARÇAÇA 60 (INCLUSO)
Massas específicas para 60 Hz

Para converter kg em Newton: **N = 9.81 · kg**



- » II2D Ex tb IIIC Tx Db IP66
- » Equipamento e sistema de proteção destinados para uso em atmosferas potencialmente explosivas (Zona 21) - Diretiva 2014/34/UE
- » Conformidade com as Normativas Essenciais de Segurança e Saúde
- » IEC 60034-1, IEC EN 60079-0, IEC EN 60079-31

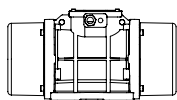

Desenhos técnicos na última página →

STANDARD

SEGURANÇA AUMENTADA

À PROVA DE EXPLOÇÃO

PROCESSAMENTO DE GRÁOS

VIBRADORES DE PENEIRAS

AÇO INOXIDÁVEL

FLANGED DRIVE

ESPECIFICAÇÕES DIMENSIONAIS (mm)

Modelo		Desenho	Carcaça	C		M		A	B	Ø G	Furos	D	E	F	H	I	L	N
				50Hz	60Hz	50Hz	60Hz				n°							
MVE 50/1E-30A0	MVE 50/12E-30A0	C	30A0	274	52	Base com furação múltipla			4	150	173	15	79	150	166	134		
						80	110	11										
						90	125	13										
						124	110	11										
MVE 100/1E-30A0	MVE 100/12E-30A0	C	30A0	304	67	Base com furação múltipla			4	150	173	15	79	150	166	134		
						80	110	11										
						90	125	13										
						124	110	11										
MVE 200/1E-40A0	MVE 200/12E-40A0	D1	40A0	330	78	105	140	13	4	170	196	20	92	174	166	160		
MVE 300/1E-50A0	MVE 300/12E-50A0	D1	50A0	391	97	120	170	17	4	208	210	22	96	185	192	170		
MVE 500/1E-50A0	MVE 500/12E-50A0	D1	50A0	455	129	120	170	17	4	208	210	22	96	185	192	170		
MVE 510/1E-51A0	MVE 510/12E-51A0	D1	51A0	455	129	120	170	17	4	208	210	22	96	185	192	170		
MVE 800/1E-60A0	MVE 800/12E-60A0	D1	60A0	446	112	140	190	17	4	230	260	26	124	240	218	222		
MVE 1100/1E-60A0	MVE 1100/12E-60A0	D1	60A0	490	446	134	112	140	190	17	4	230	260	26	124	240	218	222
MVE 1500/1E-60A0	MVE 1500/12E-60A0	D1	60A0	566	490.0	172	134	140	190	17	4	230	260	26	124	240	218	222
MVE 1600/1E-70A0	MVE 1600/12E-70A0	D1	70A0	563	501	154	123	155	225	22	4	275	290	30	140	256	250	236
MVE 2100/1E-70A0	MVE 2100/12E-70A0	D1	70A0	623	563	184	154	155	225	22	4	275	290	30	140	256	250	236
MVE 2600/1E-75A0	MVE 2600/12E-75A0	D1	75A0	692	584	205	151	155	255	23.5	4	304	314	30	147	285	277	265
MVE 3000/1E-75A0	MVE 3000/12E-75A0	D1	75A0	692	205	155	255	23.5	4	304	314	30	147	285	277	265		
MVE 3700/1E-75A0	MVE 3700/12E-75A0	D1	75A0	734	692	226	205	155	255	23.5	4	304	314	30	147	285	277	265
MVE 3800/1E-80A0	MVE 3800/12E-80A0	D1	80A0	683	603	183	143	180	280	26	4	332	354	32	170	330	312	311
MVE 4700/1E-80A0	MVE 4700/12E-80A0	D1	80A0	733	683	208	183	180	280	26	4	332	354	32	170	330	312	311
MVE 5200/1E-80A0	/	D1	80A0	733	/	208	/	180	280	26	4	332	354	32	170	330	312	311
MVE 5200/1E-85A0	MVE 5200/12E-85A0	D1	85A0	704	624	170.0	130.0	200	320	28	4	385	402	40	203	394	360	378
MVE 6500/1E-85A0	MVE 6500/12E-85A0	D1	85A0	704	170	200	320	28	4	385	402	40	203	394	360	378		
MVE 8000/1E-85A0	MVE 8000/12E-85A0	D1	85A0	774	704	205	170	200	320	28	4	385	402	40	203	394	360	378
MVE 9000/1E-85A0	MVE 9000/12E-85A0	D1	85A0	774	704	205	170	200	320	28	4	385	402	40	203	394	360	378
MVE 8000/1E-86A0	MVE 8000/12E-86A0	D1	86A0	774	205	200	320	28	4	385	402	40	203	394	360	378		
MVE 9000/1E-86A0	MVE 9000/12E-86A0	D1	86A0	774	205	200	320	28	4	385	402	40	203	394	360	378		
MVE 10000/1E-90A0	MVE 10000/12E-90A0	E1	90A0	908	798	260	205	125	380	39	6	452	415	40	205	394	380	378
MVE 13000/1E-90A0	MVE 13000/12E-90A0	E1	90A0	948	798	280	205	125	380	39	6	452	415	40	205	394	380	378
MVE 10000/1E-91A0	MVE 10000/12E-91A0	E1	91A0	908	260	125	380	39	6	452	415	40	205	394	380	378		
MVE 11400/1E-91A0	MVE 11400/12E-91A0	E1	91A0	908	260	125	380	39	6	452	415	40	205	394	380	378		
MVE 13000/1E-91A0	MVE 13000/12E-91A0	E1	91A0	948	280	125	380	39	6	452	415	40	205	394	380	378		
MVE 12000/1E-100A0	MVE 12000/12E-100A0	E	100	1.020	275	140	440	45	6	530	484	37	232	446	470	424		
MVE 15000/1E-105A0	MVE 15000/12E-105A0	H	105	980	210	140	480	45	8	570	542	48	268	510	560	490		
MVE 17500/1E-105A0	MVE 17500/12E-105A0	H	105	1.060	250	140	480	45	8	570	542	48	268	510	560	490		
MVE 19500/1E-105A0	MVE 19500/12E-105A0	H	105	1.060	250	140	480	45	8	570	542	48	268	510	560	490		
MVE 22000/1E-110A0	MVE 22000/12E-110A0	H	110	1.130	285	140	520	45	8	610	594	42	297	560	560	530		
MVE 25000/1E-110A0	MVE 25000/12E-110A0	H	110	1.130	285	140	520	45	8	610	594	42	297	560	560	530		

NOTA: Dimensões com grau bruto de precisão relacionadas com a UNI 22768/1

Estas informações são fornecidas sem garantia, representação, incentivo fiscal ou licença de qualquer tipo. São exatas ao melhor conhecimento da OLI ou são obtidas de fontes consideradas exatas. A OLI não assume nenhuma responsabilidade legal. Maiores informações atualizadas estão disponíveis no website.



» Class II Div.2 Group F, G T4
 » Conformidade com UL 1004-1, UL 1004-3, UL 60079-31, UL 60079-0, CSA 60079-0, CSA 60079-31, CSA 22.2 N°100, CSA 22.2 N°77

MVE 8 PÓLOS 750/900 rpm

Class II Div.2: Temp. Class **T4**
ExII 2D Temp. Class: ● 100 °C ● 135 °C

*Conexões Terminais: Y Alta voltagem; Δ Baixa voltagem

Wm (kgcm)		Modelo				Força centrífuga (kg)		Peso (kg)		ESPECIFICAÇÕES ELÉTRICAS							
										Potência de entrada (KW)		Corrente nominal		*Conexões Térmicas	Ia/In		Prensa cabo
										50Hz	60Hz	50Hz (400V)	60Hz (460V)		50Hz	60Hz	
33,4		MVE 150/075E-40A0	MVE 150/090E-40A0	105	151	21		0,23	0,25	1,14	1,14	Y	1,7	1,7	M20	●	
56,9		MVE 250/075E-50A0	MVE 250/090E-50A0	179	257	29		0,25	0,30	0,90	0,89	Y	1,9	1,9	M20	●	
84,0		MVE 400/075E-50A0	MVE 400/090E-50A0	264	380	34		0,25	0,30	0,90	0,89	Y	2,1	2,1	M20	●	
137,3		MVE 650/075E-60A0	MVE 650/090E-60A0	431	621	63		0,37	0,45	1,20	1,20	Y	2,4	2,4	M25	●	
187,7		MVE 900/075E-60A0	MVE 900/090E-60A0	589	849	70		0,55	0,54	1,23	1,29	Y	2,7	2,7	M25	●	
299,6		MVE 1300/075E-70A0	MVE 1300/090E-70A0	941	1.355	90		0,75	0,90	2,20	2,20	Y	3,2	3,2	M25	●	
467,4		MVE 2100/075E-75A0	MVE 2100/090E-75A0	1.468	2.114	150		1,00	1,20	2,81	2,89	Y	4,4	4,3	M32	●	
680,3		MVE 3100/075E-80A0	MVE 3100/090E-80A0	2.137	3.077	201		2,00	2,30	4,50	4,40	Y	4,2	4,2	M32	●	
838,4		MVE 3800/075E-80A0	MVE 3800/090E-80A0	2.633	3.792	219		2,50	3,00	6,00	6,00	Y	4,1	4,2	M32	●	
929,7		MVE 4200/075E-85A0	MVE 4200/090E-85A0	2.920	4.205	268		2,90	3,40	6,50	6,50	Y	4,0	3,9	M32	●	
1.165,2		MVE 5300/075E-85A0	MVE 5300/090E-85A0	3.660	5.270	289		3,70	4,30	8,00	8,20	Y	4,0	4,4	M32	●	
1.435,9		MVE 6500/075E-85A0	MVE 6500/090E-85A0	4.510	6.494	308		3,80	4,20	8,78	8,30	Y	3,8	4,2	M32	●	
2.200,4		MVE 10000/075E-90A0	MVE 10000/090E-90A0	6.911	9.952	422		6,80	7,50	13,50	12,50	Δ	3,7	4,4	M32	●	
2.311		MVE 10000/075E-91A0	MVE 10000/090E-91A0	7.258	10.452	422		6,00	7,00	14,40	14,00	Δ	4,7	4,7	M32	●	
2.835	2.553	MVE 12000/075E-100A0	MVE 12000/090E-100A0	8.904	11.546	571	553	7,50	8,00	13,50	13,50	Δ	3,8	4,0	M32	●	
3.713	3.220	MVE 14000/075E-105A0	MVE 14000/090E-105A0	11.661	14.563	751	725	9,00	10,60	19,00	19,00	Δ	4,5	5,0	M32	●	
4.401	3.920	MVE 17000/075E-105A0	MVE 17000/090E-105A0	13.822	17.729	812	792	9,10	11,00	20,00	20,00	Δ	5,3	5,8	M32	●	
5.857	4.999	MVE 22000/075E-110A0	MVE 22000/090E-110A0	18.395	22.610	982	937	13,80	16,50	28,00	28,00	Δ	5,6	5,2	M32	●	
6.662	5.857	MVE 26000/075E-110A0	MVE 26000/090E-110A0	20.924	26.489	1.016	982	13,80	16,50	28,00	28,00	Δ	5,6	5,2	M32	●	

CARCAÇA 40A0



CARCAÇA 50A0



CARCAÇA 60A0



UP TO SIZE 90 (INCLUDED)
60Hz masses = 50Hz masses adjusted at 100%



ABOVE SIZE 90 (NOT INCLUDED)
Specific masses for 60Hz

Para converter kg em Newton: $N = 9.81 \cdot kg$

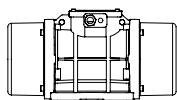

Desenhos técnicos na última página →

ESPECIFICAÇÕES DIMENSIONAIS (mm)

Modelo		Desenho	Carcaça	ESPECIFICAÇÕES DIMENSIONAIS (mm)												
50Hz	60Hz			C	M	A	B	Ø G	Furos	D	E	F	H	I	L	N
				50Hz-60Hz	50Hz-60Hz				n°							
MVE 150/075E-40A0	MVE 150/090E-40A0	D1	40A0	330	78	105	140	13	4	170	196	20	92	174	166	160
MVE 250/075E-50A0	MVE 250/090E-50A0	D1	50A0	391	97	120	170	17	4	208	210	22	96	185	192	170
MVE 400/075E-50A0	MVE 400/090E-50A0	D1	50A0	455	129	120	170	17	4	208	210	22	96	185	192	170
MVE 650/075E-60A0	MVE 650/090E-60A0	D1	60A0	446	112	140	190	17	4	230	260	26	124	240	218	222
MVE 900/075E-60A0	MVE 900/090E-60A0	D1	60A0	490	134	140	190	17	4	230	260	26	124	240	218	222
MVE 1300/075E-70A0	MVE 1300/090E-70A0	D1	70A0	563	154	155	225	22	4	275	290	30	140	256	250	236
MVE 2100/075E-75A0	MVE 2100/090E-75A0	D1	75A0	692	205	155	255	23.5	4	304	314	30	147	285	277	265
MVE 3100/075E-80A0	MVE 3100/090E-80A0	D1	80A0	683	183	180	280	26	4	332	354	32	170	330	312	311
MVE 3800/075E-80A0	MVE 3800/090E-80A0	D1	80A0	733	208	180	280	26	4	332	354	32	170	330	312	311
MVE 4200/075E-85A0	MVE 4200/090E-85A0	D1	85A0	704	170	200	320	28	4	385	402	40	203	394	360	378
MVE 5300/075E-85A0	MVE 5300/090E-85A0	D1	85A0	704	170	200	320	28	4	385	402	40	203	394	360	378
MVE 6500/075E-85A0	MVE 6500/090E-85A0	D1	85A0	774	205	200	320	28	4	385	402	40	203	394	360	378
MVE 10000/075E-90A0	MVE 10000/090E-90A0	E1	90A0	948	280	125	380	39	6	452	415	40	205	394	380	378
MVE 10000/075E-91A0	MVE 10000/090E-91A0	E1	91A0	948	280	125	380	39	6	452	415	40	205	394	380	378
MVE 12000/075E-100A0	MVE 12000/090E-100A0	E	100	1.020	275	140	440	45	6	530	484	37	232	446	470	424
MVE 14000/075E-105A0	MVE 14000/090E-105A0	H	105	1.060	250	140	480	45	8	570	542	48	268	510	560	490
MVE 17000/075E-105A0	MVE 17000/090E-105A0	H	105	1.120	280	140	480	45	8	570	542	48	268	510	560	490
MVE 22000/075E-110A0	MVE 22000/090E-110A0	H	110	1.130	285	140	520	45	8	610	594	42	297	560	560	530
MVE 26000/075E-110A0	MVE 26000/090E-110A0	H	110	1.130	285	140	520	45	8	610	594	42	297	560	560	530

Note:

.....

.....

.....

.....

NOTA: Dimensões com grau bruto de precisão relacionadas com a UNI 22768/1

Estas informações são fornecidas sem garantia, representação, incentivo fiscal ou licença de qualquer tipo. São exatas ao melhor conhecimento da OLI ou são obtidas de fontes consideradas exatas. A OLI não assume nenhuma responsabilidade legal. Maiores informações atualizadas estão disponíveis no website.



» Class II Div.2 Group F, G T4
 » Conformidade com UL 1004-1, UL 1004-3, UL 60079-31, UL 60079-0, CSA 60079-0, CSA 60079-31, CSA 22.2 N°100, CSA 22.2 N°77

STANDARD

SEGURANÇA AUMENTADA

À PROVA DE EXPLOÇÃO

PROCESSAMENTO DE GRÁFICOS

VIBRADORES DE PENEIRAS

AÇO INOXIDÁVEL

FLANGED DRIVE

MVE 2 PÓLOS MONOFÁSICO 3000/3600 rpm

Class II Div.2: Temp. Class **T4**
ExII 2D Temp. Class: ● 100 °C ● 135 °C

*Conexões Terminais: Y Alta voltagem; Δ Baixa voltagem

Wm (kgcm)		Modelo		Força centrífuga (kg)		Peso (kg)		ESPECIFICAÇÕES ELÉTRICAS							
								Potência de entrada (KW)		Corrente nominal		Prensa cabo	Capacitor *		
50Hz	60Hz	50Hz	60Hz	50Hz	60Hz	50Hz	60Hz	50Hz (230V)	60Hz (115V)	Métrico	50Hz (230V)	60Hz (115V)			
1,3	1,0	MVE 60/3E-10A0-M	MVE 60/36E-10A0-M	66	71	4		0,08	0,09	0,43	1,03	M16	3,0	6,3	●
2,0	1,3	MVE 100/3E-10A0-M	MVE 100/36E-10A0-M	98	95	5		0,10	0,11	0,54	1,30	M16	4,0	8,0	●
3,7	2,6	MVE 200/3E-20A0-M	MVE 200/36E-20A0-M	187	189	7		0,18	0,21	1,14	2,62	M20	8,0	16,0	●
3,7	2,6	MVE 200/3E-23A0-M	MVE 200/36E-23A0-M	187	189	7		0,18	0,21	1,14	2,62	M20	8,0	16,0	●
6,4	4,5	MVE 300/3E-30A0-M	MVE 300/36E-30A0-M	321	323	10		0,27	0,28	1,58	3,43	M20	12,5	25,0	●

* NOTA: Capacitor não incluso com o Motovibrador (mediante solicitação)

CARÇAÇA 10A0



CARÇAÇA 20A0



CARÇAÇA 30A0



Para converter kg em Newton: $N = 9.81 \cdot kg$

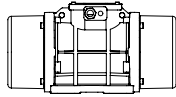

Desenhos técnicos na última página →

STANDARD

SEGURANÇA AUMENTADA

À PROVA DE EXPLOÇÃO

PROCESSAMENTO DE GRÁFIS

VIBRADORES DE PENEIRAS

AÇO INOXIDÁVEL

FLANGED DRIVE

ESPECIFICAÇÕES DIMENSIONAIS (mm)

Modelo		Desenho	Carcaça	C		M		A	B	Ø G	Furos	D	E	F	H	I	L	N
				50Hz	60Hz	50Hz	60Hz				n°							
MVE 60/3E-10A0-M	MVE 60/36E-10A0-M	A1	10A0	213	45	Base com furação múltipla 62-74 106 9 33 83-102 7			4	130	135	11	50	96	107	85		
MVE 100/3E-10A0-M	MVE 100/36E-10A0-M	A1	10A0	213	45	Base com furação múltipla 62-74 106 9 33 83-102 7			4	130	135	11	50	96	107	85		
MVE 200/3E-20A0-M	MVE 200/36E-20A0-M	B1	20A0	233	54	62-74	106	9	4	130	154	15	65	125	120	112		
MVE 200/3E-23A0-M	MVE 200/36E-23A0-M	G	23A0	222	55	Base com furação múltipla 62-74 106 9 65 140 13 115 135 11 135 115 11			4	164	140	25	82	116	159	110		
MVE 300/3E-30A0-M	MVE 300/36E-30A0-M	C1	30A0	254	42	Base com furação múltipla 80 110 11 90 125 13 124 110 11 135 115 11			4	154	173	15	79	150	166	134		

Note:

.....

.....

.....

.....

NOTA: Dimensões com grau bruto de precisão relacionadas com a UNI 22768/1

Estas informações são fornecidas sem garantia, representação, incentivo fiscal ou licença de qualquer tipo. São exatas ao melhor conhecimento da OLI ou são obtidas de fontes consideradas exatas. A OLI não assume nenhuma responsabilidade legal. Maiores informações atualizadas estão disponíveis no website.



» Class II Div.2 Group F, G T4
» Conformidade com UL 1004-1, UL 1004-3, UL 60079-31, UL 60079-0, CSA 60079-0, CSA 60079-31, CSA 22.2 N°100, CSA 22.2 N°77

MVE-MICRO 3000/3600 rpm

Class II Div.2: Temp. Class **T4**
II 3D Temp. Class: ● 100 °C ● 135 °C

* Conexione Morsettiera: **Y** Alto Voltaggio ; **▲** Basso Voltaggio

TRIFÁSICO

Wm (kgcm)		Modelo		Força centrífuga (kg)		Peso (kg)		ESPECIFICAÇÕES ELÉTRICAS						
								Potência de entrada (KW)		Corrente nominal			*Conexões Térmicas	Prensa cabo Métrico
50Hz	60Hz	50Hz	60Hz	50Hz	60Hz	50Hz	60Hz	50Hz (230V)	50Hz (400V)	60Hz (460V)				
0,4	0,4	MVE 21/3E-MICRO	MVE 21/36E-MICRO	20	29	2		0,04	0,04	0,21	0,12	0,12	Y	M16 ●
0,9	0,9	MVE 41/3E-MICRO	MVE41/36E-MICRO	45	65	2		0,06	0,06	0,30	0,18	0,18	Y	M16 ●

MONOFÁSICO

Wm (kgcm)		Modelo		Força centrífuga (kg)		Peso (kg)		ESPECIFICAÇÕES ELÉTRICAS				
								Potência de entrada (KW)		Corrente nominal		Prensa cabo*
50Hz	60Hz	50Hz	60Hz	50Hz	60Hz	50Hz	60Hz	50Hz (230V)	60Hz (115V)	Métrico		
0,1	0,1	MVE 3/3E-MICRO-M	MVE 3/36E-MICRO-M	4	6	1,6		0,03	0,04	0,30	0,80	M16 ●
0,1	0,1	MVE 6/3E-MICRO-M	MVE 6/36E-MICRO-M	6	9	1,6		0,03	0,04	0,30	0,80	M16 ●
0,4	0,4	MVE 21/3E-MICRO-M	MVE 21/36E-MICRO-M	20	29	2		0,04	0,07	0,20	0,80	M16 ●
0,9	0,9	MVE 41/3E-MICRO-M	MVE 41/36E-MICRO-M	45	65	2,4		0,05	0,07	0,25	0,80	M16 ●

MICRO



NOTA: Capacitor integrado no cabo

Para converter kg em Newton: **N = 9.81 · kg**

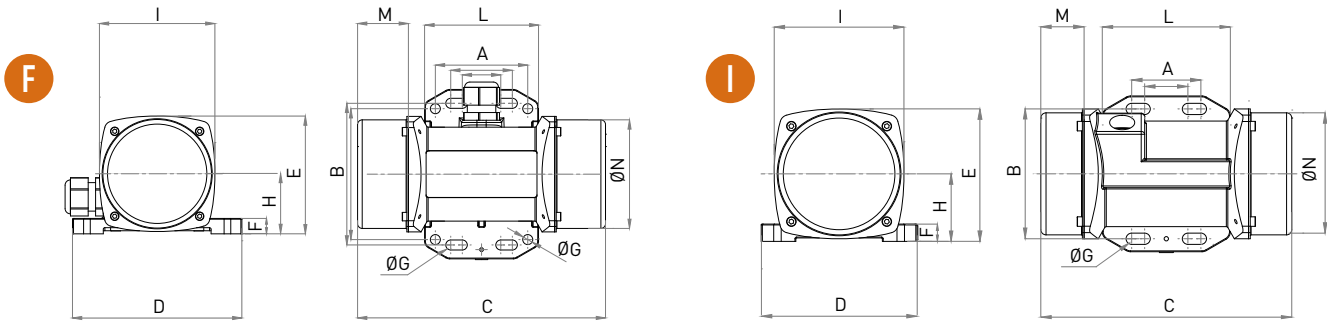

Modelo		Desenho	ESPECIFICAÇÕES DIMENSIONAIS (mm)												
50Hz	60Hz		C	M	A	B	Ø G	Furos	D	E	F	H	I	L	N
			50Hz	50Hz	Base com furação múltipla			n°							
MVE 21/3E-MICRO	MVE21/36E-MICRO	F	145	25	25-40	92	6.5	4	110	76	10	39	75	74	70
					60	85	6.5								
MVE 41/3E-MICRO	MVE 41/36E-MICRO	F	161	33	Base com furação múltipla			4	110	76	10	39	75	74	70
					25-40	92	6.5								
					60	85	6.5								

Modelo		Desenho	ESPECIFICAÇÕES DIMENSIONAIS (mm)												
50Hz	60Hz		C	M	A	B	Ø G	Furos	D	E	F	H	I	L	N
			50Hz	50Hz	Base com furação múltipla			n°							
MVE 3/3E-MICRO-M	MVE 3/36E-MICRO-M	F	145	25	25-40	92	6.5	4	110	76	10	39	75	74	70
					60	85	6.5								
MVE 6/3E-MICRO-M	MVE 6/36E-MICRO-M	I	145	25	25-40	75	6.5	4	90	76	10	39	75	74	70
					-	-	-								
MVE 21/3E-MICRO-M	MVE 21/36E-MICRO-M	F	145	25	25-40	92	6.5	4	110	76	10	39	75	74	70
					60	85	6.5								
MVE 41/3E-MICRO-M	MVE 41/36E-MICRO-M	F	161	25	Base com furação múltipla			4	110	76	10	39	75	74	70
					25-40	92	6.5								
					60	85	6.5								

Note:

.....

.....

.....

.....

NOTA: Dimensões com grau bruto de precisão relacionadas com a UNI 22768/1

Estas informações são fornecidas sem garantia, representação, incentivo fiscal ou licença de qualquer tipo. São exatas ao melhor conhecimento da OLI ou são obtidas de fontes consideradas exatas. AOL não assume nenhuma responsabilidade legal. Maiores informações atualizadas estão disponíveis no website.



» Class II Div.2 Group F, G T4
 » Conformidade com UL 1004-1, UL 1004-3, UL 60079-31, UL 60079-0, CSA 60079-0, CSA 60079-31, CSA 22.2 N°100, CSA 22.2 N°77



STANDARD



MVE-DC CORRENTE CONTÍNUA 3000 rpm

II 3D Temp. Class: ● 100 °C

Wm (kgcm)	Modelo	rpm	Força centrífuga (kg)	Peso (kg)	ESPECIFICAÇÕES ELÉTRICAS			
					Potência de entrada (KW)	Corrente nominal A max	Prensa cabo	
1,0	MVE 50/3N-DC-10A0-12V	3.000	50	4,4	0,08	6,60	M16	●
1,0	MVE 50/3N-DC-10A0-24V	3.000	50	4,4	0,08	3,30	M16	●
1,1	MVE 120/3N-DC-23A0-12V	3.000	117	5,9	0,12	9,50	M20	●
1,1	MVE 120/3N-DC-23A0-24V	3.000	117	5,9	0,12	4,80	M20	●
4,2	MVE 200/3N-DC-23A0-12V	3.000	200	6,3	0,16	13,30	M20	●
4,2	MVE 200/3N-DC-23A0-24V	3.000	200	6,3	0,16	6,70	M20	●
10,4	MVE 500/3N-DC-40A0-24V	3.000	530	15,8	0,26	11,00	M20	●
22,4	MVE 1500/3N-DC-50A0-24V	3.000	1.616	23	0,52	21,50	M20	●
22,4	MVE 1500/3N-BL-50A0-24V *	3.000	1.616	23	0,5	20	M20	●

* Brushless

CARCAÇA 23A0



CARCAÇA 40A0



CARCAÇA 50A0



Para converter kg em Newton: $N = 9.81 \cdot kg$



- » II 3D Ex tc IIIC Tx IP69K
- » Equipamento e sistema de proteção destinados para uso em atmosferas potencialmente explosivas (Zona 22) - Diretiva 2014/34/UE
- » Conformidade com as Normativas Essenciais de Segurança e Saúde
- » EN 60079-0, EN 60079-31

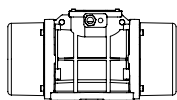

ESPECIFICAÇÕES DIMENSIONAIS (mm)

Modelo	Desenho	Carcaça	C	M	A	B	Ø G	Furos	D	E	F	H	I	L	N
								nº							
MVE 50/3N-DC-10A0-12V	A	10A0	213	45	Base com furação múltipla 62-74 106 9			4	130	136	12	48	94	121	85
MVE 50/3N-DC-10A0-24V	A	10A0	213	45	33 83-102 7			4	130	136	12	48	94	121	85
MVE 120/3N-DC-23A0-12V	G	23A0	218	53	Base com furação múltipla 62-74 106 9			4	164	140	25	82	116	159	110
MVE 120/3N-DC-23A0-24V	G	23A0	218	53	65 140 13			4	164	140	25	82	116	159	110
MVE 200/3N-DC-23A0-12V	G	23A0	218	53	115 135 11			4	164	140	25	82	116	159	110
MVE 200/3N-DC-23A0-24V	G	23A0	218	53	135 115 11			4	164	140	25	82	116	159	110
MVE 500/3N-DC-40A0-24V	D1	40A0	330	78	105	140	13	4	170	195	15	92	174	166	160
MVE 1500/3N-DC-50A0-24V	D1	50A0	324	63	120	170	18	4	208	210	18	96	185	192	165
MVE 1500/3N-DC-50A0-24V	D1	50A0	324	63	120	170	18	4	208	210	18	96	185	192	165

Note:

.....

.....

.....

.....

NOTA: Dimensões com grau bruto de precisão relacionadas com a UNI 22768/1

Estas informações são fornecidas sem garantia, representação, incentivo fiscal ou licença de qualquer tipo. São exatas ao melhor conhecimento da OLI ou são obtidas de fontes consideradas exatas. AOLI não assume nenhuma responsabilidade legal. Maiores informações atualizadas estão disponíveis no website.

MVE-Exe 2 PÓLOS 3000/3600 rpm

Ex II 2G: Temp. Class **T3** - ExII 2D Temp. Class: ● 100 °C ● 135 °C

Class II Div.2: Temp. Class **T4**

EX e, tE: **5**

*Conexões Terminais: **Y** Alta voltagem; **Δ** Baixa voltagem

Wm (kgcm)		Modelo		Força centrífuga (kg)		Peso (kg)		ESPECIFICAÇÕES ELÉTRICAS								
								Potência de entrada (KW)		Corrente nominal		*Conexões Térmicas	Ia/In		Prensa cabo Métrico	
50Hz	60Hz	50Hz	60Hz	50Hz	60Hz	50Hz	60Hz	50Hz (400V)	60Hz (460V)	50Hz	60Hz					
3,7	2,6	MVE 200/3X-20A0	MVE 200/36X-20A0	187	189	7		0,15	0,18	0,35	0,30	Y	3,	3,5	M20	●
6,4	4,5	MVE 300/3X-30A0	MVE 300/36X-30A0	321	323	10		0,25	0,28	0,52	0,45	Y	3,8	3,7	M20	●
8,0	5,7	MVE 400/3X-30A0	MVE 400/36X-30A0	407	411	10		0,27	0,33	0,58	0,60	Y	3,7	3,7	M20	●
10,3	7,4	MVE 500/3X-40A0	MVE 500/36X-40A0	530	534	16		0,50	0,58	0,96	0,97	Y	4,2	4,4	M20	●
14,9	10,6	MVE 700/3X-40A0	MVE 700/36X-40A0	758	765	17		0,59	0,61	1,25	1,24	Y	4,5	5,2	M20	●
15,7	11,1	MVE 800/3X-50A0	MVE 800/36X-50A0	794	800	20		0,70	0,84	1,45	1,50	Y	4,0	4,0	M20	●
20,3	14,0	MVE 1200/3X-50A0	MVE 1200/36X-50A0	1.005	1.013	21		0,95	1,15	1,85	1,95	Y	4,6	4,7	M20	●
26,6	18,6	MVE 1300/3X-50A0	MVE 1300/36X-50A0	1.355	1.365	22		1,30	1,38	2,44	2,25	Y	5,4	5,2	M20	●
31,3	22,2	MVE 1600/3X-60A0	MVE 1600/36X-60A0	1.601	1.608	51	50	1,54	1,60	2,94	2,61	Y	6,1	6,4	M25	●
36,8	27,6	MVE 2000/3X-60A0	MVE 2000/36X-60A0	2.027	1.997	52	50	2,10	2,10	3,75	3,42	Y	6,7	6,6	M25	●
46,0	31,9	MVE 2300/3X-60A0	MVE 2300/36X-60A0	2.302	2.306	53	51	2,40	2,45	4,44	3,45	Y	6,2	6,5	M25	●
68,1	43,9	MVE 3200/3X-75A1	MVE 3200/36X-75A1	3.252	3.176	103	101	2,76	2,90	5,30	4,61	Y	8,5	8,4	M32	●
79,4	56,0	MVE 4000/3X-75A1	MVE 4000/36X-75A1	4.033	4.052	107	104	2,90	2,90	5,30	4,61	Y	8,7	9,9	M32	●

CARCAÇA 40A0



CARCAÇA 50A0



CARCAÇA 60A0



ATE* A CARCAÇA 60 (NÃO INCLUSO)
Massas de 60 Hz = massas de 50 Hz ajustadas a 70%



A PARTIR DA CARCAÇA 60 (INCLUSO)
Massas específicas para 60 Hz

Para converter kg em Newton: **N = 9.81 · kg**

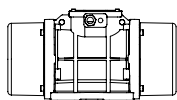

Desenhos técnicos na última página →

STANDARD

SEGURANÇA AUMENTADA

À PROVA DE EXPLOÇÃO

PROCESSAMENTO DE GRÁFIS

VIBRADORES DE PENEIRAS

AÇO INOXIDÁVEL

FLANGED DRIVE

ESPECIFICAÇÕES DIMENSIONAIS (mm)

Modelo		Desenho	Carcaça	ESPECIFICAÇÕES DIMENSIONAIS (mm)														
50Hz	60Hz			C		M		A	B	Ø G	Furos	D	E	F	H	I	L	N
				50Hz	60Hz	50Hz	60Hz				n°							
MVE 200/3X-20A0	MVE 200/36X-20A0	B1	20A0	233	54	62-74	106	9	4	130	154	15	65	125	120	112		
MVE 300/3X-30A0	MVE 300/36X-30A0	C1	30A0	254	42	Base com furação múltipla			4	150	173	15	79	150	166	134		
						80	110	11										
						90	125	13										
						124	110	11										
MVE 400/3X-30A0	MVE 400/36X-30A0	C1	30A0	274	52	Base com furação múltipla			4	150	173	15	79	150	166	134		
						80	110	11										
						90	125	13										
						124	110	11										
MVE 500/3X-40A0	MVE 500/36X-40A0	D1	40A0	330	78	105	140	13	4	170	196	20	92	169	166	158		
MVE 700/3X-40A0	MVE 700/36X-40A0	D1	40A0	330	78	105	140	13	4	170	196	20	92	169	166	158		
MVE 800/3X-50A0	MVE 800/36X-50A0	D1	50A0	321	62	120	170	17	4	208	210	22	96	185	192	170		
MVE 1200/3X-50A0	MVE 1200/36X-50A0	D1	50A0	321	62	120	170	17	4	208	210	22	96	185	192	170		
MVE 1300/3X-50A0	MVE 1300/36X-50A0	D1	50A0	321	62	120	170	17	4	208	210	22	96	185	192	170		
MVE 1600/3X-60A0	MVE 1600/36X-60A0	D1	60A0	402	90	140	190	17	4	230	260	26	124	240	218	222		
MVE 2000/3X-60A0	MVE 2000/36X-60A0	D1	60A0	402	90	140	190	17	4	230	260	26	124	240	218	222		
MVE 2300/3X-60A0	MVE 2300/36X-60A0	D1	60A0	402	90	140	190	17	4	230	260	26	124	240	218	222		
MVE 3200/3X-75A1	MVE 3200/36X-75A1	D1	75A1	516	117	155	255	25	4	304	314	30	147	285	277	265		
MVE 4000/3X-75A1	MVE 4000/36X-75A1	D1	75A1	516	117	155	255	25	4	304	314	30	147	285	277	265		

Note:

.....

.....

.....

.....

NOTA: Dimensões com grau bruto de precisão relacionadas com a UNI 22768/1

Estas informações são fornecidas sem garantia, representação, incentivo fiscal ou licença de qualquer tipo. São exatas ao melhor conhecimento da OLI ou são obtidas de fontes consideradas exatas. AOLI não assume nenhuma responsabilidade legal. Maiores informações atualizadas estão disponíveis no website.



- » Class I, Div.2 Group A, B, C, D T3
- » Class II Div.2 Group F, G T4
- » Conformidade com UL 1004-1, UL 1004-3, UL 60079-31, UL 60079-0, CSA 60079-0, CSA 60079-31, CSA 22.2 N°100, CSA 22.2 N°77, CSA 22.2 N°60079-7

MVE-Exe 4 PÓLOS 1500/1800 rpm

Ex II 2G: Temp. Class **T3** - ExII 2D Temp. Class: ● 100 °C ● 135 °C

Class II Div.2: Temp. Class **T4**

EX e, tE: **5**

*Conexões Terminais: **Y** Alta voltagem; **Δ** Baixa voltagem

Wm (kgcm)		Modelo		Força centrífuga (kg)		Peso (kg)		ESPECIFICAÇÕES ELÉTRICAS								
								Potência de entrada (KW)		Corrente nominal		*Conexões Térmicas	Ia / In		Prensa cabo	
50Hz	60Hz	50Hz	60Hz	50Hz	60Hz	50Hz	60Hz	50Hz (400V)	60Hz (460V)	50Hz	60Hz		Métrico			
15,4	10,8	MVE 200/15X-30A0	MVE 200/18X-30A0	194	196	12		0,12	0,15	0,49	0,50	Y	2,2	2,2	M20	●
33,4	23,4	MVE 400/15X-40A0	MVE 400/18X-40A0	420	423	20		0,27	0,32	0,84	0,86	Y	2,7	2,7	M20	●
40,1	28,1	MVE 500/15X-40A0	MVE 500/18X-40A0	504	508	21		0,35	0,40	1,06	1,09	Y	3,0	2,9	M20	●
26,6	18,6	MVE 300/15X-50A0	MVE 300/18X-50A0	334	336	22		0,62	0,73	1,32	1,20	Y	3,2	3,4	M20	●
56,8	39,4	MVE 700/15X-50A0	MVE 700/18X-50A0	714	712	27		0,62	0,73	1,32	1,20	Y	3,2	3,4	M20	●
56,8	39,4	MVE 710/15X-50A0	MVE 710/18X-50A0	714	712	27		0,62	0,73	1,32	1,20	Y	3,2	3,4	M20	●
75,6	52,9	MVE 950/15X-50A0	MVE 950/18X-50A0	950	957	33		0,64	0,77	1,40	1,35	Y	4,2	4,2	M20	●
87,7	61,4	MVE 1100/15X-51A0	MVE 1100/18X-51A0	1.102	1.110	35	28,5	0,64	0,77	1,40	1,35	Y	4,0	4,0	M20	●
108,6	76,7	MVE 1400/15X-60A0	MVE 1400/18X-60A0	1.364	1.388	63	60	0,70	0,84	1,78	1,78	Y	4,2	4,2	M25	●
137,3	92,0	MVE 1700/15X-60A0	MVE 1700/18X-60A0	1.725	1.664	62	59	1,13	1,30	2,16	2,09	Y	4,9	4,7	M25	●
187,7	137,4	MVE 2400/15X-60A0	MVE 2400/18X-60A0	2.358	2.485	77	69,5	1,57	1,88	3,20	3,20	Y	5,1	5,1	M25	●
203,5	135,6	MVE 2500/15X-70A0	MVE 2500/18X-70A0	2.557	2.454	80	74	1,76	2,00	3,08	3,00	Y	6,2	6,3	M25	●
248,7	169,8	MVE 3000/15X-70A0	MVE 3000/18X-70A0	3.124	3.071	94	87	1,90	2,30	3,68	3,30	Y	6,7	6,8	M25	●
306,7	204,7	MVE 3800/15X-75A0	MVE 3800/18X-75A0	3.853	3.704	146		2,20	2,60	4,15	4,15	Y	7,0	7,0	M32	●
343,2	240,9	MVE 4300/15X-75A0	MVE 4300/18X-75A0	4.312	4.359	136	125	2,50	3,00	4,50	4,60	Y	7,2	7,4	M32	●
437,4	303,7	MVE 5500/15X-80A0	MVE 5500/18X-80A0	5.495	5.495	181	169	2,88	3,45	6,50	5,50	Y	7,3	7,2	M32	●
576,8	397,3	MVE 7200/15X-85A0	MVE 7200/18X-85A0	7.246	7.188	237	231	4,00	4,80	8,50	8,70	Δ	7,0	7,1	M32	●
718,0	498,8	MVE 9000/15X-85A0	MVE 9000/18X-85A0	9.020	9.023	252	241	7,35	8,50	13,40	12,00	Δ	7,2	7,2	M32	●
579,9	406,0	MVE 7200/15X-86A0	MVE 7200/18X-86A0	7.286	7.345	237	231	6,00	6,50	11,00	10,80	Δ	4,7	4,5	M32	●
724,8	507,0	MVE 9000/15X-86A0	MVE 9000/18X-86A0	9.106	9.172	252	241	6,00	6,50	11,00	10,80	Δ	Δ	4,5	M32	●
800,1	588,3	MVE 10000/15X-90A0	MVE 10000/18X-90A0	10.052	10.643	300	286	5,40	7,00	13,00	13,00	Δ	6,7	6,6	M32	●
835,7	581,3	MVE 10000/15X-91A0	MVE 10000/18X-91A0	10.499	10.517	300	286	7,00	8,20	13,10	13,10	Δ	7,2	7,7	M32	●

CARCAÇA 70A0



CARCAÇA 75A0



CARCAÇA 80A0



ATE* A CARCAÇA 60 (NÃO INCLUSO)
Massas de 60 Hz = massas de 50 Hz ajustadas a 70%
Exceto para o modelo MVE 1100/15E - 1100/18E



A PARTIR DA CARCAÇA 60 (INCLUSO)
Massas específicas para 60 Hz

Para converter kg em Newton: **N = 9.81 · kg**



- » II 2D Ex tb IIIC Tx Db IP66
- » II 2G Ex eb IIC T3 Gb
- » Equipamento e sistema de proteção destinado para uso em atmosferas potencialmente explosivas [Zona 21 - Zona 1] - Diretiva 2014/34/EU
- » Conformidade com as normas essenciais de segurança e saúde
- » IEC 60034-1, IEC EN 60079-0, IEC EN 60079-31, IEC EN 60079-7

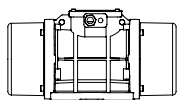

Desenhos técnicos na última página →

Modelo		Desenho	Carcaça	ESPECIFICAÇÕES DIMENSIONAIS (mm)														
				C		M		A	B	Ø G	Furos	D	E	F	H	I	L	N
50Hz	60Hz	50Hz	60Hz	n°														
MVE 200/15X-30A0	MVE 200/18X-30A0	C	30A0	274	52	Base com furação múltipla			4	150	173	15	79	150	166	134		
						80	110	11										
						90	125	13										
						124	110	11										
						135	115	11										
MVE 400/15X-40A0	MVE 400/18X-40A0	D1	40A0	330	78	105	140	13	4	170	196	20	92	174	166	160		
MVE 500/15X-40A0	MVE 500/18X-40A0	D1	40A0	330	78	105	140	13	4	170	196	20	92	174	166	160		
MVE 300/15X-50A0	MVE 300/18X-50A0	D1	50A0	321	62	120	170	17	4	208	210	22	96	185	192	170		
MVE 700/15X-50A0	MVE 700/18X-50A0	D1	50A0	391	97	120	170	17	4	208	210	22	96	185	192	170		
MVE 710/15X-50A0	MVE 710/18X-50A0	D1	50A0	391	97	120	170	17	4	208	210	22	96	185	192	170		
MVE 950/15X-50A0	MVE 950/18X-50A0	D1	50A0	455	129	120	170	17	4	208	210	22	96	185	192	170		
MVE 1100/15X-51A0	MVE 1100/18X-51A0	D1	51A0	414	106	120	170	17	4	208	220	25	105	202	192	187		
MVE 1400/15X-60A0	MVE 1400/18X-60A0	D1	60A0	446	112	140	190	17	4	230	260	26	124	240	218	222		
MVE 1700/15X-60A0	MVE 1700/18X-60A0	D1	60A0	446	112	140	190	17	4	230	260	26	124	240	218	222		
MVE 2400/15X-60A0	MVE 2400/18X-60A0	D1	60A0	490	446	134	112	140	190	17	4	230	260	26	124	240	218	222
MVE 2500/15X-70A0	MVE 2500/18X-70A0	D1	70A0	501	123	155	225	22	4	275	290	30	140	256	250	236		
MVE 3000/15X-70A0	MVE 3000/18X-70A0	D1	70A0	535	501	140	123	155	225	22	4	275	290	30	140	256	250	236
MVE 3800/15X-75A0	MVE 3800/18X-75A0	D1	75A0	564	536	151	117	155	255	23.5	4	304	314	30	147	285	277	265
MVE 4300/15X-75A0	MVE 4300/18X-75A0	D1	75A0	584	564	151	141	155	255	23.5	4	304	314	30	147	285	277	265
MVE 5500/15X-80A0	MVE 5500/18X-80A0	E1	80A0	603	143	180	280	26	4	332	360	37	167	345	304	310		
MVE 7200/15X-85A0	MVE 7200/18X-85A0	D1	85A0	624	130	200	320	28	4	385	402	40	203	394	360	378		
MVE 9000/15X-85A0	MVE 9000/18X-85A0	D1	85A0	624	130	200	320	28	4	385	402	40	203	394	360	378		
MVE 7200/15X-86A0	MVE 7200/18X-86A0	D1	86A0	624	130	200	320	28	4	385	402	40	203	394	360	378		
MVE 9000/15X-86A0	MVE 9000/18X-86A0	D1	86A0	624	130	200	320	28	4	385	402	40	203	394	360	378		
MVE 10000/15X-90A0	MVE 10000/18X-90A0	E1	90A0	728	170	125	380	39	6	452	415	40	205	394	380	378		
MVE 10000/15X-91A0	MVE 10000/18X-91A0	E1	91A0	728	170	125	380	39	6	452	415	40	205	394	380	378		

Note:

.....

.....

.....

.....

NOTA: Dimensões com grau bruto de precisão relacionadas com a UNI 22768/1

Estas informações são fornecidas sem garantia, representação, incentivo fiscal ou licença de qualquer tipo. São exatas ao melhor conhecimento da OLI ou são obtidas de fontes consideradas exatas. AOLI não assume nenhuma responsabilidade legal. Maiores informações atualizadas estão disponíveis no website.



- » Class I, Div.2 Group A, B, C, D T3
- » Class II Div.2 Group F, G T4
- » Conformidade com UL 1004-1, UL 1004-3, UL60079-31, UL60079-0, CSA 60079-0, CSA 60079-31, CSA 22.2 N°100, CSA 22.2 N°77, CSA 22.2 N°60079-7

STANDARD

SEGURANÇA AUMENTADA

À PROVA DE EXPLOÇÃO

PROCESSAMENTO DE GRÁFIS

VIBRADORES DE PENEIRAS

AÇO INOXIDÁVEL

FLANGED DRIVE

MVE-Exe 6 PÓLOS 1000/1200 rpm

Ex II 2G: Temp. Class **T3** - ExII 2D Temp. Class: ● 100 °C ● 135 °C
Class II Div.2: Temp. Class **T4**
EX e, tE: **5**

*Conexões Terminais: **Y** Alta voltagem; **Δ** Baixa voltagem

Wm (kgcm)		Modelo		Força centrífuga (kg)		Peso (kg)		ESPECIFICAÇÕES ELÉTRICAS								
								Potência de entrada (KW)		Corrente nominal		*Conexões Térmicas	Ia / In		Prensa cabo	
50Hz	60Hz	50Hz	60Hz	50Hz	60Hz	50Hz	60Hz	50Hz (400V)	60Hz (460V)	Y	50Hz		60Hz	Métrico		
9,5	6,6	MVE 50/1X-30A0	MVE 50/12X-30A0	53	53	10		0,12	0,14	0,30	0,40	Y	2,2	2,2	M20	●
18,8	13,2	MVE 100/1X-30A0	MVE 100/12X-30A0	105	106	11		0,12	0,14	0,30	0,40	Y	2,2	2,2	M20	●
33,5	23,4	MVE 200/1X-40A0	MVE 200/12X-40A0	187	188	19		0,15	0,18	0,65	0,63	Y	2,2	2,2	M20	●
56,9	39,9	MVE 300/1X-50A0	MVE 300/12X-50A0	318	320	26		0,25	0,30	0,67	0,64	Y	2,7	2,7	M20	●
91,9	64,3	MVE 500/1X-50A0	MVE 500/12X-50A0	513	517	34		0,55	0,40	1,22	1,15	Y	3,0	2,9	M20	●
91,9	91,9	MVE 510/1X-51A0	MVE 510/12X-51A0	513	739	34		0,55	0,40	1,20	1,15	Y	3,0	2,9	M20	●
137,4	108,6	MVE 800/1X-60A0	MVE 800/12X-60A0	767	873	65 62		0,75	0,80	1,42	1,32	Y	3,4	3,3	M25	●
187,7	137,3	MVE 1100/1X-60A0	MVE 1100/12X-60A0	1.048	1.104	70 65		0,75	0,80	1,42	1,32	Y	3,4	3,3	M25	●
284,8	196,5	MVE 1500/1X-60A0	MVE 1500/12X-60A0	1.590	1.580	84 73		0,90	1,08	1,80	2,00	Y	3,5	3,5	M25	●
299,6	203,5	MVE 1600/1X-70A0	MVE 1600/12X-70A0	1.673	1.636	90 79		0,90	1,08	2,40	2,30	Y	3,9	3,8	M25	●
373,1	248,7	MVE 2100/1X-70A0	MVE 2100/12X-70A0	2.083	2.000	105 91		1,50	1,80	3,00	3,20	Y	4,5	4,6	M25	●
467,4	306,7	MVE 2600/1X-75A0	MVE 2600/12X-75A0	2.610	2.466	146,5 126,5		1,96	2,10	4,10	4,00	Y	5,0	5,0	M32	●
540,3	379,7	MVE 3000/1X-75A0	MVE 3000/12X-75A0	3.017	3.053	155 138		2,20	2,40	4,50	4,30	Y	5,2	5,2	M32	●
702,5	465,6	MVE 3700/1X-75A0	MVE 3700/12X-75A0	3.797	3.744	159 142		2,20	2,40	4,50	4,30	Y	5,2	5,2	M32	●
680,4	437,4	MVE 3800/1X-80A0	MVE 3800/12X-80A0	3.799	3.517	216 195		2,50	3,00	5,50	5,30	Y	6,1	6,2	M32	●
838,3	584,2	MVE 4700/1X-80A0	MVE 4700/12X-80A0	4.681	4.697	220 201		3,20	3,90	6,50	6,95	Y	5,7	5,9	M32	●
929,9	654,6	MVE 5200/1X-85A0	MVE 5200/12X-85A0	5.192	5.263	264 248		3,80	4,00	6,92	6,36	Y	5,7	5,7	M32	●
1.165,2	824,0	MVE 6500/1X-85A0	MVE 6500/12X-85A0	6.506	6.625	288 265		4,30	5,00	7,76	7,81	Y	6,4	6,2	M32	●
1.436,0	929,8	MVE 8000/1X-85A0	MVE 8000/12X-85A0	8.018	7.476	309 274		5,50	6,60	12,60	11,60	Δ	6,2	6,4	M32	●
1.600,4	1.165,2	MVE 9000/1X-85A0	MVE 9000/12X-85A0	8.936	9.369	322 291		6,20	7,45	13,20	12,60	Δ	6,5	6,4	M32	●
1.434,0	929,8	MVE 8000/1X-86A0	MVE 8000/12X-86A0	8.007	7.476	309 274		4,60	5,50	9,00	10,00	Δ	6,0	6,2	M32	●
1.598,0	1.165,2	MVE 9000/1X-86A0	MVE 9000/12X-86A0	8.923	9.369	322 291		4,60	5,50	9,00	10,00	Δ	6,0	6,2	M32	●
1.788,4	1.240,0	MVE 10000/1X-90A0	MVE 10000/12X-90A0	9.986	9.970	374 348		6,10	6,40	14,00	12,70	Δ	6,6	6,6	M32	●
2.329,8	1.647,4	MVE 13000/1X-90A0	MVE 13000/12X-90A0	13.009	13.246	411 364		7,50	8,30	16,40	16,00	Δ	6,4	6,5	M32	●
1.802,9	1.240,0	MVE 10000/1X-91A0	MVE 10000/12X-91A0	10.067	9.970	373 348		6,40	7,70	13,00	14,50	Δ	6,0	6,0	M32	●
2.056,9	1.433,0	MVE 11400/1X-91A0	MVE 11400/12X-91A0	11.485	11.522	404 361		6,40	7,70	13,00	7,50	Δ	6,0	6,0	M32	●



ATE* A CARCAÇA 60 (NÃO INCLUSO)
Massas de 60 Hz = massas de 50 Hz ajustadas a 70%



A PARTIR DA CARCAÇA 60 (INCLUSO)
Massas específicas para 60 Hz

Para converter kg em Newton: **N = 9.81 · kg**

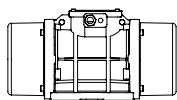

Desenhos técnicos na última página →

Modelo		Desenho	Carcaça	ESPECIFICAÇÕES DIMENSIONAIS (mm)													
				C		M		A	B	Ø G	Furos	D	E	F	H	I	L
50Hz	60Hz	50Hz	60Hz	Base com furação múltipla			nº										
MVE 50/1X-30A0	MVE 50/12X-30A0	C	30A0	274	52	Base com furação múltipla 80 110 11 90 125 13 124 110 11 135 115 11			4	150	173	15	79	150	166	134	
MVE 100/1X-30A0	MVE 100/12X-30A0	C	30A0	304	67	Base com furação múltipla 80 110 11 90 125 13 124 110 11 135 115 11			4	150	173	15	79	150	166	134	
MVE 200/1X-40A0	MVE 200/12X-40A0	D1	40A0	330	78	105	140	13	4	170	196	20	92	174	166	160	
MVE 300/1X-50A0	MVE 300/12X-50A0	D1	50A0	391	97	120	170	17	4	208	210	22	96	185	192	170	
MVE 500/1X-50A0	MVE 500/12X-50A0	D1	50A0	455	129	120	170	17	4	208	210	22	96	185	192	170	
MVE 510/1X-51A0	MVE 510/12X-51A0	D1	51A0	455	129	120	170	17	4	208	210	22	96	185	192	170	
MVE 800/1X-60A0	MVE 800/12X-60A0	D1	60A0	446	112	140	190	17	4	230	260	26	124	240	218	222	
MVE 1100/1X-60A0	MVE 1100/12X-60A0	D1	60A0	490	446	134	112	140	190	17	4	230	260	26	124	240	218
MVE 1500/1X-60A0	MVE 1500/12X-60A0	D1	60A0	566	490	172	134	140	190	17	4	230	260	26	124	240	218
MVE 1600/1X-70A0	MVE 1600/12X-70A0	D1	70A0	563	501	154	123	155	225	22	4	275	290	30	140	256	250
MVE 2100/1X-70A0	MVE 2100/12X-70A0	D1	70A0	623	563	184	154	155	225	22	4	275	290	30	140	256	250
MVE 2600/1X-75A0	MVE 2600/12X-75A0	D1	75A0	692	584	205	151	155	255	23.5	4	304	314	30	147	285	277
MVE 3000/1X-75A0	MVE 3000/12X-75A0	D1	75A0	692	205	155	255	23.5	4	304	314	30	147	285	277	265	
MVE 3700/1X-75A0	MVE 3700/12X-75A0	D1	75A0	734	692	226	205	155	255	23.5	4	304	314	30	147	285	277
MVE 3800/1X-80A0	MVE 3800/12X-80A0	D1	80A0	683	603	183	143	180	280	26	4	332	354	32	170	330	312
MVE 4700/1X-80A0	MVE 4700/12X-80A0	D1	80A0	733	683	208	183	180	280	26	4	332	354	32	170	330	312
MVE 5200/1X-85A0	MVE 5200/12X-85A0	D1	85A0	704	624	170	130	200	320	28	4	385	402	40	20	394	360
MVE 6500/1X-85A0	MVE 6500/12X-85A0	D1	85A0	704	170	200	320	28	4	385	402	40	20	394	360	378	
MVE 8000/1X-85A0	MVE 8000/12X-85A0	D1	85A0	774	704	205	170	200	320	28	4	385	402	40	203	394	360
MVE 9000/1X-85A0	MVE 9000/12X-85A0	D1	85A0	774	704	205	170	200	320	28	4	385	402	40	203	394	360
MVE 8000/1X-86A0	MVE 8000/12X-86A0	D1	86A0	774	205	200	320	28	4	385	402	40	203	394	360	378	
MVE 9000/1X-86A0	MVE 9000/12X-86A0	D1	86A0	774	205	200	320	28	4	385	402	40	203	394	360	378	
MVE 10000/1X-90A0	MVE 10000/12X-90A0	E1	90A0	908	798	260	205	125	380	39	6	452	415	40	205	394	380
MVE 13000/1X-90A0	MVE 13000/12X-90A0	E1	90A0	948	798	280	205	125	380	39	6	452	415	40	205	394	380
MVE 10000/1X-91A0	MVE 10000/12X-91A0	E1	91A0	908	260	125	380	39	6	452	415	40	205	394	380	378	
MVE 11400/1X-91A0	MVE 11400/12X-91A0	E1	91A0	908	260	125	380	39	6	452	415	40	205	394	380	378	

NOTA: Dimensões com grau bruto de precisão relacionadas com a UNI 22768/1

Estas informações são fornecidas sem garantia, representação, incentivo fiscal ou licença de qualquer tipo. São exatas ao melhor conhecimento da OLI ou são obtidas de fontes consideradas exatas. A OLI não assume nenhuma responsabilidade legal. Maiores informações atualizadas estão disponíveis no website.



- » Class I, Div.2 Group A, B, C, D T3
- » Class II Div.2 Group F, G T4
- » Conformidade com UL 1004-1, UL 1004-3, UL 60079-31, UL 60079-0, CSA 60079-0, CSA 60079-31, CSA 22.2 N°100, CSA 22.2 N°77, CSA 22.2 N°60079-7

STANDARD

SEGURANÇA AUMENTADA

À PROVA DE EXPLOÇÃO

PROCESSAMENTO DE GRÁFIS

VIBRADORES DE PENEIRAS

AÇO INOXIDÁVEL

FLANGED DRIVE

MVE-Exe 8 PÓLOS 750/900 rpm

Ex II 2G: Temp. Class **T3** - ExII 2D Temp. Class: ● 100 °C ● 135 °C
Class II Div.2: Temp. Class **T4**
EX e, tE: **5**

*Conexões Terminais: **Y** Alta voltagem; **Δ** Baixa voltagem

Wm (kgcm)		Modelo		Força centrífuga (kg)		Peso (kg)		ESPECIFICAÇÕES ELÉTRICAS								
								Potência de entrada (KW)		Corrente nominal		*Conexões Térmicas	Ia / In		Prensa cabo	
								50Hz	60Hz	50Hz (400V)	60Hz (460V)		50Hz	60Hz		Métrico
50Hz	60Hz	50Hz	60Hz	50Hz	60Hz	50Hz	60Hz	50Hz	60Hz	Y	50Hz	60Hz	Métrico			
33,4		MVE 150/075X-40A0	MVE 150/090X-40A0	105	151	21		0,23	0,25	1,14	1,14	Y	1,7	1,7	M20	●
56,9		MVE 250/075X-50A0	MVE 250/090X-50A0	179	257	29		0,25	0,30	0,90	0,89	Y	1,9	1,9	M20	●
84,0		MVE 400/075X-50A0	MVE 400/090X-50A0	264	380	34		0,25	0,30	0,90	0,89	Y	2,1	2,1	M20	●
137,3		MVE 650/075X-60A0	MVE 650/090X-60A0	431	621	63		0,37	0,45	1,20	1,20	Y	2,4	2,4	M25	●
187,7		MVE 900/075X-60A0	MVE 900/090X-60A0	589	849	70		0,55	0,54	1,23	1,29	Y	2,7	2,7	M25	●
299,6		MVE 1300/075X-70A0	MVE 1300/090X-70A0	941	1.355	90		0,75	0,90	2,20	2,20	Y	3,2	3,2	M25	●
467,4		MVE 2100/075X-75A0	MVE 2100/090X-75A0	1.468	2.114	150		1,00	1,20	2,81	2,89	Y	4,4	4,3	M32	●
680,3		MVE 3100/075X-80A0	MVE 3100/090X-80A0	2.137	3.077	201		2,00	2,30	4,50	4,40	Y	4,2	4,2	M32	●
838,4		MVE 3800/075X-80A0	MVE 3800/090X-80A0	2.633	3.792	219		2,50	3,00	6,00	6,00	Y	4,1	4,2	M32	●
929,7		MVE 4200/075X-85A0	MVE 4200/090X-85A0	2.920	4.205	268		2,90	3,40	6,50	6,50	Y	4,0	3,9	M32	●
1.165,2		MVE 5300/075X-85A0	MVE 5300/090X-85A0	3.660	5.270	289		3,70	4,30	8,00	8,20	Y	4,0	4,4	M32	●
1.435,9		MVE 6500/075X-85A0	MVE 6500/090X-85A0	4.510	6.494	308		3,80	4,20	8,78	8,30	Y	3,8	4,2	M32	●
2.200,4		MVE 10000/075X-90A0	MVE 10000/090X-90A0	6.911	9.952	422		6,80	7,50	13,50	12,50	Δ	3,7	4,4	M32	●
2.311,0		MVE 10000/075X-91A0	MVE 10000/090X-91A0	7.258	10.452	422		6,00	7,00	14,40	14,00	Δ	4,7	4,7	M32	●

CARÇAÇA 80A0



CARÇAÇA 86A0



CARÇAÇA 91A0



60Hz masses = 50Hz masses adjusted at 100%

Para converter kg em Newton: **N = 9.81 · kg**

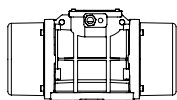

Desenhos técnicos na última página →

Modelo		Desenho	Carcaça	ESPECIFICAÇÕES DIMENSIONAIS (mm)												
				C	M	A	B	Ø G	Furos	D	E	F	H	I	L	N
50Hz	60Hz			50Hz-60Hz	50Hz-60Hz				n°							
MVE 150/075X-40A0	MVE 150/090X-40A0	D1	40A0	330	78	105	140	13	4	170	196	20	92	174	166	160
MVE 250/075X-50A0	MVE 250/090X-50A0	D1	50A0	391	97	120	170	17	4	208	210	22	96	185	192	170
MVE 400/075X-50A0	MVE 400/090X-50A0	D1	50A0	455	129	120	170	17	4	208	210	22	96	185	192	170
MVE 650/075X-60A0	MVE 650/090X-60A0	D1	60A0	446	112	140	190	17	4	230	260	26	124	240	218	222
MVE 900/075X-60A0	MVE 900/090X-60A0	D1	60A0	490	134	140	190	17	4	230	260	26	124	240	218	222
MVE 1300/075X-70A0	MVE 1300/090X-70A0	D1	70A0	563	154	155	225	22	4	275	290	30	140	256	250	236
MVE 2100/075X-75A0	MVE 2100/090X-75A0	D1	75A0	692	205	155	255	23.5	4	304	314	30	147	285	277	265
MVE 3100/075X-80A0	MVE 3100/090X-80A0	D1	80A0	683	183	180	280	26	4	332	354	32	170	330	312	311
MVE 3800/075X-80A0	MVE 3800/090X-80A0	D1	80A0	733	208	180	280	26	4	332	354	32	170	330	312	311
MVE 4200/075X-85A0	MVE 4200/090X-85A0	D1	85A0	704	170	200	320	28	4	385	402	40	203	394	360	378
MVE 5300/075X-85A0	MVE 5300/090X-85A0	D1	85A0	704	170	200	320	28	4	385	402	40	203	394	360	378
MVE 6500/075X-85A0	MVE 6500/090X-85A0	D1	85A0	774	205	200	320	28	4	385	402	40	203	394	360	378
MVE 10000/075X-90A0	MVE 10000/090X-90A0	E1	90A0	948	280	125	380	39	6	452	415	40	205	394	380	378
MVE 10000/075X-91A0	MVE 10000/090X-91A0	E1	91A0	948	280	125	380	39	6	452	415	40	205	394	380	378

Note:

.....

.....

.....

.....

NOTA: Dimensões com grau bruto de precisão relacionadas com a UNI 22768/1

Estas informações são fornecidas sem garantia, representação, incentivo fiscal ou licença de qualquer tipo. São exatas ao melhor conhecimento da OLI ou são obtidas de fontes consideradas exatas. A OLI não assume nenhuma responsabilidade legal. Maiores informações atualizadas estão disponíveis no website.



- » Class I, Div.2 Group A, B, C, D T3
- » Class II Div.2 Group F, G T4
- » Conformidade com UL 1004-1, UL 1004-3, UL 60079-31, UL 60079-0, CSA 60079-0, CSA 60079-31, CSA 22.2 N°100, CSA 22.2 N°77, CSA 22.2 N°60079-7

STANDARD

SEGURANÇA AUMENTADA

À PROVA DE EXPLOÇÃO

PROCESSAMENTO DE GRÁFIS

VIBRADORES DE PENEIRAS

AÇO INOXIDÁVEL

FLANGED DRIVE

MVE-Exd 2 PÓLOS 3000/3600 rpm

Wm (kgcm)		Modelo		Força centrífuga (kg)		Peso (kg)		ESPECIFICAÇÕES ELÉTRICAS							
								Potência de entrada (KW)		Corrente nominal		*Conexões Térmicas	Ia / In		Prensa cabo
								50Hz	60Hz	50Hz (400V)	60Hz (460V)		50Hz	60Hz	
15.7	11.1	MVE 800/3D-50A0	MVE 800/36D-50A0	794	800	40	0.75	0.90	1.45	1.50	Y	3.8	3.8	3/4" NPT 110 °C	
26.6	18.6	MVE 1300/3D-50A0	MVE 1300/36D-50A0	1.355	1.365	41	1.10	1.10	2.00	2.75	Y	5.2	5.0	3/4" NPT 110 °C	
31.3	22.2	MVE 1600/3D-60A0	MVE 1600/36D-60A0	1.601	1.608	63	1.57	1.60	2.94	2.61	Y	5.9	6.2	3/4" NPT 110 °C	
36.8	27.6	MVE 2000/3D-60A0	MVE 2000/36D-60A0	2.027	1.997	64	1.25	1.40	3.20	2.80	Y	6.5	6.4	3/4" NPT 110 °C	
46.0	31.9	MVE 2300/3D-60A1	MVE 2300/36D-60A1	2.302	2.306	65	1.25	1.40	3.20	2.80	Y	6.0	6.3	3/4" NPT 110 °C	
68.1	43.9	MVE 3200/3D-75A0	MVE 3200/36D-75A0	3.252	3.176	105	3.00	3.00	5.20	4.60	Y	8.3	8.2	3/4" NPT 110 °C	
79.4	56.0	MVE 4000/3D-75A0	MVE 4000/36D-75A0	4.033	4.052	108	3.00	3.00	5.20	4.60	Y	8.5	9.7	3/4" NPT 110 °C	

MVE-Exd 4 PÓLOS 1500/1800 rpm

Wm (kgcm)		Modelo		Força centrífuga (kg)		Peso (kg)		ESPECIFICAÇÕES ELÉTRICAS							
								Potência de entrada (KW)		Corrente nominal		*Conexões Térmicas	Ia / In		Prensa cabo
								50Hz	60Hz	50Hz (400V)	60Hz (460V)		50Hz	60Hz	
56,8	39,4	MVE 700/15D-50A0	MVE 700/18D-50A0	714	712	45	0,55	0,66	1,00	1,00	Y	3,0	3,2	3/4" NPT 110 °C	
88,7	56,8	MVE 1100/15D-50A0	MVE 1100/18D-50A0	1.114	1.028	52	0,60	0,68	1,27	1,50	Y	3,8	3,8	3/4" NPT 110 °C	
108,6	76,7	MVE 1400/15D-60A0	MVE 1400/18D-60A0	1.364	1.388	73	0,75	1,00	1,67	1,80	Y	4,0	4,0	3/4" NPT 110 °C	
137,3	92,0	MVE 1700/15D-60A1	MVE 1700/18D-60A1	1.725	1.664	76	1,00	1,20	1,95	2,00	Y	4,7	4,5	3/4" NPT 110 °C	
187,7	137,4	MVE 2400/15D-60A1	MVE 2400/18D-60A1	2.358	2.485	78	1,25	1,40	2,80	2,70	Y	4,9	4,9	3/4" NPT 110 °C	
203,5	135,6	MVE 2500/15D-70A0	MVE 2500/18D-70A0	2.557	2.454	99	1,50	1,60	2,70	2,60	Y	6,0	6,1	3/4" NPT110 °C	
248,7	169,8	MVE 3000/15D-70A0	MVE 3000/18D-70A0	3.124	3.071	105	1,65	1,90	2,80	2,70	Y	6,5	6,6	3/4" NPT 110 °C	
306,7	204,7	MVE 3800/15D-75A0	MVE 3800/18D-75A0	3.853	3.704	136	2,30	2,25	4,10	3,96	Y	6,8	6,8	3/4" NPT 110 °C	
343,2	240,9	MVE 4300/15D-75A0	MVE 4300/18D-75A0	4.312	4.359	140	2,40	2,60	4,30	4,10	Y	7,0	7,2	3/4" NPT 110 °C	
437,4	303,7	MVE 5500/15D-80A0	MVE 5500/18D-80A0	5.495	5.495	193	3,10	3,10	5,70	5,30	Y	7,1	7,0	3/4" NPT 110 °C	

CARÇAÇA 50A0



ATE* A CARÇAÇA 50 INCLUSO

Massas de 60 Hz = Massas de 50 Hz ajustadas à 70%

Exceto os Motovibradores modelos MVE 1100/15D - MVE1100/18D



A PARTIR DA CARÇAÇA 50 (NÃO INCLUSO)

Massas específicas para 60 Hz

Para converter kg em Newton: $N = 9.81 \cdot kg$



- » II 2G Ex db IIB T4 Gb,
- » II 2D Ex tb IIIC T135°C Db
- » Ex db IIB T4 Gb
- » Ex tb IIIC T135°C Db
- » Temperatura ambiente de -20 °C a +60 °C

- » Conformidade com as Normativas Essenciais de Segurança e Saúde
- » IEC EN 60079-0, IEC EN 60079-31, IEC EN 60079-1

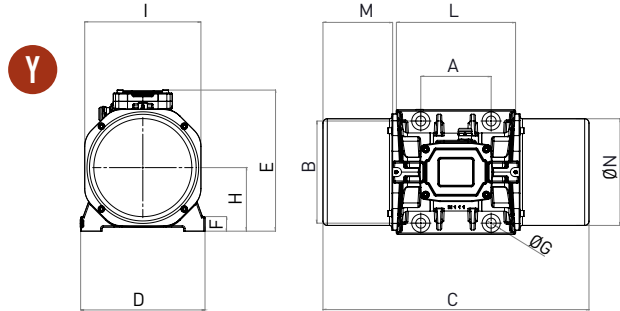
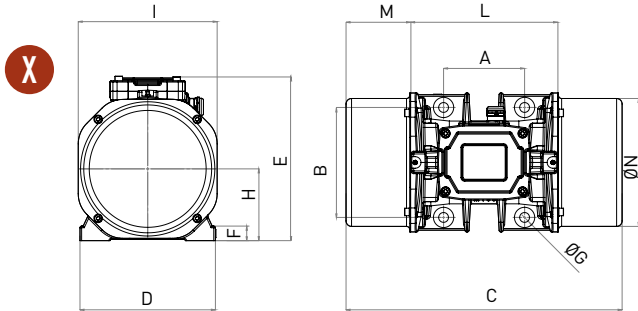

Modelo		Desenho	Carcaça	ESPECIFICAÇÕES DIMENSIONAIS (mm)												
50Hz	60Hz			C		M		A	B	Ø G	Furos	D	E	F	H	I
		50Hz	60Hz	50Hz	60Hz	n°										
MVE 800/3D-50A0	MVE 800/36D-50A0	X	50A0	332	63	120	170	17	4	209	251	27	103	185	205	165
MVE 1300/3D-50A0	MVE 1300/36D-50A0	X	50A0	332	63	120	170	17	4	209	251	27	103	185	205	165
MVE 1600/3D-60A0	MVE 1600/36D-60A0	X	60A0	477	111	140	190	17	4	234	283	25	124	240	254	221
MVE 2000/3D-60A0	MVE 2000/36D-60A0	X	60A0	477	111	140	190	17	4	234	283	25	124	240	254	221
MVE 2300/3D-60A1	MVE 2300/36D-60A1	X	60A1	477	111	140	190	22	4	234	283	25	124	240	254	221
MVE 3200/3D-75A0	MVE 3200/36D-75A0	Y	75A0	540	118	155	255	23.5	4	302	330	30	150	280	304	265
MVE 4000/3D-75A0	MVE 4000/36D-75A0	Y	75A0	554	125	155	255	23.5	4	302	330	30	150	280	304	265

Modelo		Desenho	Carcaça	ESPECIFICAÇÕES DIMENSIONAIS (mm)														
50Hz	60Hz			C		M		A	B	Ø G	Furos	D	E	F	H	I	L	N
		50Hz	60Hz	50Hz	60Hz	n°												
MVE 700/15D-50A0	MVE 700/18D-50A0	X	50A0	396	95	120	170	17	4	209	251	27	103	185	205	165		
MVE 1100/15D-50A0	MVE 1100/18D-50A0	X	50A0	466	396	130	95	120	170	17	4	209	251	27	103	185	205	165
MVE 1400/15D-60A0	MVE 1400/18D-60A0	X	60A0	477	111	140	190	17	4	234	283	25	124	240	254	221		
MVE 1700/15D-60A1	MVE 1700/18D-60A1	X	60A1	477	111	140	190	22	4	234	283	25	124	240	254	221		
MVE 2400/15D-60A1	MVE 2400/18D-60A1	X	60A1	521	133	140	190	22	4	234	283	25	124	240	254	221		
MVE 2500/15D-70A0	MVE 2500/18D-70A0	Y	70A0	525	123	155	225	22	4	274	311	32	140	256	279	235		
MVE 3000/15D-70A0	MVE 3000/18D-70A0	Y	70A0	586	153	155	225	22	4	274	311	32	140	256	279	235		
MVE 3800/15D-75A0	MVE 3800/18D-75A0	Y	75A0	596	146	155	255	23.5	4	302	330	30	150	280	304	265		
MVE 4300/15D-75A0	MVE 4300/18D-75A0	Y	75A0	616	156	155	255	23.5	4	302	330	30	150	280	304	265		
MVE 5500/15D-80A0	MVE 5500/18D-80A0	Y	80A0	612	127	180	280	26	4	330	379	33	176	330	358	310		

Note:

.....

.....

.....

.....

NOTA: Dimensões com grau bruto de precisão relacionadas com a UNI 22768/1

Estas informações são fornecidas sem garantia, representação, incentivo fiscal ou licença de qualquer tipo. São exatas ao melhor conhecimento da OLI ou são obtidas de fontes consideradas exatas. A OLI não assume nenhuma responsabilidade legal. Maiores informações atualizadas estão disponíveis no website.



CLASS 1 DIV.1
GROUP C, D T4

- » Class I, Div.1 Group C, D T4 IP66
- » Conformidade com UL 1004-1, UL 1004-3, UL1203; UL 674, CSA C22.2 No.145, CSA C22.2 No.30-M1986.

MVE-Exd 6 PÓLOS 1000/1200 rpm

Wm (kgcm)		Modelo		Força centrífuga (kg)		Peso (kg)		ESPECIFICAÇÕES ELÉTRICAS							
								Potência de entrada (KW)		Corrente nominal		*Conexões Térmicas	Ia/In		Prensa cabo
								50Hz	60Hz	50Hz (400V)	60Hz (460V)		50Hz	60Hz	Métrico
91,9		MVE 500/1D-50A0	MVE 500/12D-50A0	513	739	54	0,30	0,32	1,10	1,05	Y	2,8	2,7	3/4" NPT 110 °C	
137,4	108,6	MVE 800/1D-60A0	MVE 800/12D-60A0	767	873	73	0,57	0,68	1,14	1,21	Y	3,2	3,1	3/4" NPT 110 °C	
187,7	137,3	MVE 1100/1D-60A1	MVE 1100/12D-60A1	1.048	1.104	80	0,56	0,58	1,40	1,30	Y	3,2	3,1	3/4" NPT 110 °C	
284,8	196,5	MVE 1500/1D-60A0	MVE 1500/12D-60A0	1.590	1.580	94	0,80	0,90	1,60	1,70	Y	3,3	3,3	3/4" NPT 110 °C	
299,6	203,5	MVE 1600/1D-70A0	MVE 1600/12D-70A0	1.673	1.636	109	1,00	1,13	2,50	2,72	Y	3,7	3,6	3/4" NPT 110 °C	
373,1	248,7	MVE 2100/1D-70A0	MVE 2100/12D-70A0	2.083	2.000	121	1,20	1,35	2,80	3,00	Y	4,3	4,4	3/4" NPT 110 °C	
467,4	306,7	MVE 2600/1D-75A0	MVE 2600/12D-75A0	2.610	2.466	153	1,50	1,60	3,50	3,30	Y	4,8	4,8	3/4" NPT 110 °C	
540,3	379,7	MVE 3000/1D-75A0	MVE 3000/12D-75A0	3.017	3.053	161	1,75	1,90	4,30	4,00	Y	5,0	5,0	3/4" NPT 110 °C	
680,4	437,4	MVE 3800/1D-80A0	MVE 3800/12D-80A0	3.799	3.517	215	2,10	2,30	5,00	4,80	Y	5,9	6,0	3/4" NPT 110 °C	
838,3	584,2	MVE 4700/1D-80A0	MVE 4700/12D-80A0	4.681	4.697	231	2,50	2,80	6,20	6,00	Y	5,5	5,7	3/4" NPT 110 °C	

MVE-Exd 8 PÓLOS 750/900 rpm

Wm (kgcm)		Modelo		Força centrífuga (kg)		Peso (kg)		ESPECIFICAÇÕES ELÉTRICAS							
								Potência de entrada (KW)		Corrente nominal		*Conexões Térmicas	Ia/In		Prensa cabo
								50Hz	60Hz	50Hz (400V)	60Hz (460V)		50Hz	60Hz	Métrico
56,9		MVE 250/075D-50A0	MVE 250/090D-50A0	179	257	47	0,35	0,38	1,15	1,15	Y	1,7	1,7	3/4" NPT 110 °C	
84,0		MVE 400/075D-50A0	MVE 400/090D-50A0	264	380	54	0,35	0,38	1,15	1,15	Y	1,9	1,9	3/4" NPT 110 °C	
137,3		MVE 650/075D-60A0	MVE 650/090D-60A0	431	621	73	0,43	0,50	1,12	1,10	Y	2,2	2,2	3/4" NPT 110 °C	
187,7		MVE 900/075D-60A1	MVE 900/090D-60A1	589	849	82	0,55	0,60	1,40	1,20	Y	2,5	2,5	3/4" NPT 110 °C	
299,6		MVE 1300/075D-70A0	MVE 1300/090D-70A0	941	1.355	109	0,80	0,80	2,20	2,10	Y	3,0	3,0	3/4" NPT 110 °C	
467,4		MVE 2100/075D-75A0	MVE 2100/090D-75A0	1.468	2.114	153	1,25	1,30	3,20	2,80	Y	4,2	4,1	3/4" NPT 110 °C	
680,3		MVE 3100/075D-80A0	MVE 3100/090D-80A0	2.137	3.077	214	1,50	1,80	3,80	3,80	Y	4,0	4,0	3/4" NPT 110 °C	
838,4		MVE 3800/075D-80A0	MVE 3800/090D-80A0	2.633	3.792	230	2,50	3,20	5,50	5,70	Y	3,9	4,0	3/4" NPT 110 °C	

CARCAÇA 60A0



Para converter kg em Newton: **N = 9.81 · kg**

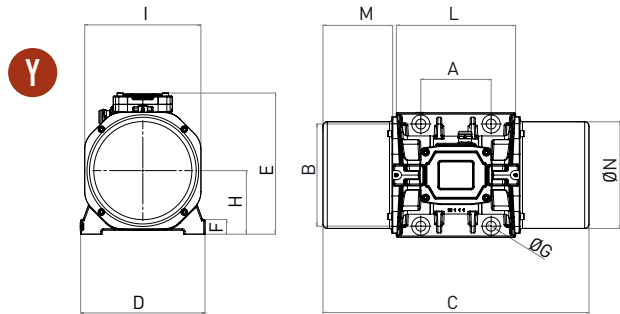
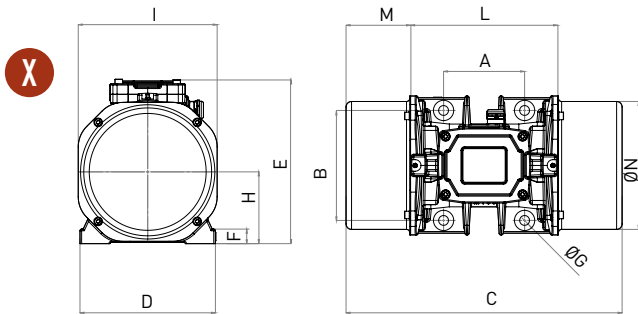

Modelo		Desenho	Carcaça	ESPECIFICAÇÕES DIMENSIONAIS (mm)														
50Hz	60Hz			C		M		A	B	Ø G	Furos	D	E	F	H	I	L	N
				50Hz	60Hz	50Hz	60Hz				n°							
MVE 500/1D-50A0	MVE 500/12D-50A0	X	50A0	466		130		120	170	17	4	209	251	27	103	185	205	165
MVE 800/1D-60A0	MVE 800/12D-60A0	X	60A0	477		111		140	190	17	4	234	283	25	124	240	254	221
MVE 1100/1D-60A1	MVE 1100/12D-60A1	X	60A1	521		133		140	190	22	4	234	283	25	124	240	254	221
MVE 1500/1D-60A0	MVE 1500/12D-60A0	X	60A0	597		171		140	190	17	4	234	283	25	124	240	254	221
MVE 1600/1D-70A0	MVE 1600/12D-70A0	Y	70A0	586		153		155	225	22	4	274	311	32	140	256	279	235
MVE 2100/1D-70A0	MVE 2100/12D-70A0	Y	70A0	646		183		155	225	22	4	274	311	32	140	256	279	235
MVE 2600/1D-75A0	MVE 2600/12D-75A0	Y	75A0	724		210		155	255	23.5	4	302	330	30	150	280	304	264
MVE 3000/1D-75A0	MVE 3000/12D-75A0	Y	75A0	724		210		155	255	23.5	4	302	330	30	150	280	304	264
MVE 3800/1D-80A0	MVE 3800/12D-80A0	Y	80A0	692		167		180	280	26	4	330	379	33	176	330	358	310
MVE 4700/1D-80A0	MVE 4700/12D-80A0	Y	80A0	744		193		180	280	26	4	330	379	33	176	330	358	310

Modelo		Desenho	Carcaça	ESPECIFICAÇÕES DIMENSIONAIS (mm)														
50Hz	60Hz			C		M		A	B	Ø G	Furos	D	E	F	H	I	L	N
				50Hz-60Hz		50Hz-60Hz					n°							
MVE 250/075D-50A0	MVE 250/090D-50A0	X	50A0	396		95		120	170	17	4	209	251	27	103	185	205	165
MVE 400/075D-50A0	MVE 400/090D-50A0	X	50A0	466		130		120	170	17	4	209	251	27	103	185	205	165
MVE 650/075D-60A0	MVE 650/090D-60A0	X	60A0	477		111		140	190	17	4	234	283	25	124	240	254	221
MVE 900/075D-60A1	MVE 900/090D-60A1	X	60A1	521		133		140	190	22	4	234	283	25	124	240	254	221
MVE 1300/075D-70A0	MVE 1300/090D-70A0	Y	70A0	586		153		155	225	22	4	274	311	32	140	256	279	235
MVE 2100/075D-75A0	MVE 2100/090D-75A0	Y	75A0	724		210		155	255	23.5	4	302	330	30	150	280	304	264
MVE 3100/075D-80A0	MVE 3100/090D-80A0	Y	80A0	692		167		180	280	26	4	330	379	33	176	330	358	310
MVE 3800/075D-80A0	MVE 3800/090D-80A0	Y	80A0	744		193		180	280	26	4	330	379	33	176	330	358	310

Note:

.....

.....

.....

.....

NOTA: Dimensões com grau bruto de precisão relacionadas com a UNI 22768/1

Estas informações são fornecidas sem garantia, representação, incentivo fiscal ou licença de qualquer tipo. São exatas ao melhor conhecimento da OLLI ou são obtidas de fontes consideradas exatas. A OLLI não assume nenhuma responsabilidade legal. Maiores informações atualizadas estão disponíveis no website.



CLASS I DIV.1
GROUP C, D T4

» Class I, Div.1 Group C, D T4 IP66
» Conformidade com UL 1004-1, UL 1004-3, UL1203; UL674, CSA C22.2 No.145, CSA C22.2 No.30-M1986.

MVE-Milling 6 PÓLOS 1000/1200 rpm – Destoner/ Mesa Densimétrica

Wm (kgcm)		Modelo				Força centrífuga (kg)		Peso (kg)		ESPECIFICAÇÕES ELÉTRICAS						
										Potência de entrada (KW)		Corrente nominal		*Conexões Térmicas	Ia / In	
50Hz	60Hz	50Hz	60Hz	50Hz	60Hz	50Hz	60Hz	50Hz	60Hz	50Hz (400V)	60Hz (460V)	50Hz	60Hz		Métrico	
111	88,5	MVE 610/1N-51A0	MVE 610/12N-51A0	622	739	40	35	0,35	0,40	1,22	1,15	Y	3,0	3,0	M20 ●	
138	-	MVE 750/1N-58A0	NA	771	-	39,5	-	0,75	-	1,42	-	Y	3,4	-	M25 ●	

MVE-Milling 8 PÓLOS 750 rpm – Purificador de Grãos

Wm (kgcm)		Modelo				Força centrífuga (kg)		Peso (kg)		ESPECIFICAÇÕES ELÉTRICAS						
										Potência de entrada (KW)		Corrente nominal		*Conexões Térmicas	Ia / In	
50Hz	60Hz	50Hz	60Hz	50Hz	60Hz	50Hz	60Hz	50Hz	60Hz	50Hz (400V)	60Hz (460V)	50Hz	60Hz		Métrico	
383	-	MVE 1200/075N-60A	NA	1.203	-	94	-	0,65	-	1,30	-	Y	2,5	-	M25 ●	
471	-	MVE 1400/075N-60A	NA	1.480	-	104	-	0,65	-	1,50	-	Y	2,5	-	M25 ●	

MVE-Milling 10 PÓLOS 600/750 rpm – Purificador de Grãos

Wm (kgcm)		Modelo				Força centrífuga (kg)		Peso (kg)		ESPECIFICAÇÕES ELÉTRICAS						
										Potência de entrada (KW)		Corrente nominal		*Conexões Térmicas	Ia / In	
50Hz	60Hz	50Hz	60Hz	50Hz	60Hz	50Hz	60Hz	50Hz	60Hz	50Hz (400V)	60Hz (460V)	50Hz	60Hz		Métrico	
247	247	MVE 505/060N-51A0	MVE 505/072N-51A0	497	715	54	-	0,52	0,52	2,11	1,22	Y	2,8	2,8	M20 ●	
274	274	MVE 550/060N-51A0	MVE 550/072N-51A0	551	793	57	-	0,52	0,52	2,11	1,22	Y	2,8	2,8	M20 ●	
329	329	MVE 780/060N-61A0	MVE 780/072N-61A0	661	952	73	-	0,40	0,40	1,20	1,00	Y	2,5	2,5	M20 ●	
383	383	MVE 1200/060N-60A	MVE 1200/072N-60A0	770	1.110	94	-	0,78	0,78	1,40	1,30	Y	2,5	2,5	M25 ●	
471	471	MVE 1400/060N-60A	MVE 1400/072N-60A0	947	1.364	104	-	0,78	0,78	1,40	1,30	Y	2,5	2,5	M25 ●	

MVE-Milling 12 PÓLOS 600 rpm – Purificador de Grãos

Wm (kgcm)		Modelo				Força centrífuga (kg)		Peso (kg)		ESPECIFICAÇÕES ELÉTRICAS						
										Potência de entrada (KW)		Corrente nominal		*Conexões Térmicas	Ia / In	
50Hz	60Hz	50Hz	60Hz	50Hz	60Hz	50Hz	60Hz	50Hz	60Hz	50Hz (400V)	60Hz (460V)	50Hz	60Hz		Métrico	
-	247	NA	MVE 505/059N-51A0	-	497	54	-	-	0,35	-	0,98	Y	-	2,8	M20 ●	
-	274	NA	MVE 550/059N-51A0	-	551	57	-	-	0,35	-	0,98	Y	-	2,8	M20 ●	
-	329	NA	MVE 780/059N-61A0	-	661	73	-	-	0,40	-	1	Y	-	2,3	M20 ●	

MVE-MILLING



Massas de 60 Hz = Massas de 50 Hz ajustadas à 100%

Para converter kg em Newton: $N = 9.81 \cdot kg$



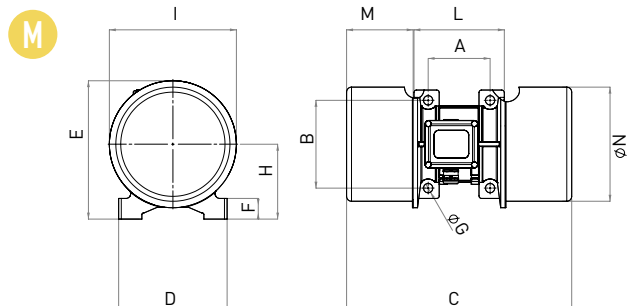
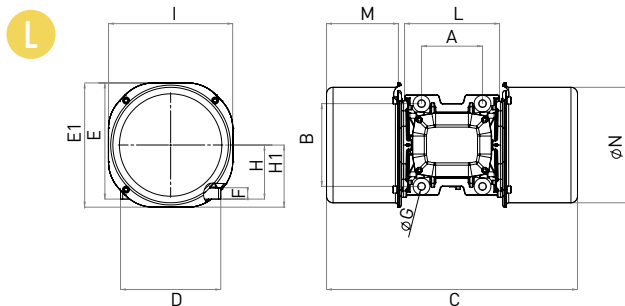

Modelo		Desenho
50Hz	60Hz	
MVE 610/1N-51A0	MVE 610/12N-51A0	D1
MVE 750/1N-58A0	NA	M

ESPECIFICAÇÕES DIMENSIONAIS (mm)															
C		M		A	B	Ø G	Furos		D	E	F	H	I	L	N
50Hz	60Hz	50Hz	60Hz				n°								
51A0	434	117	120	170	17	4	208	223	25	105	203	192	184		
58A0	436	129	120	170	17	4	210	268	40	145	246	175	221		

Modelo		Desenho
50Hz	60Hz	
MVE 1200/075N-60A	NA	L
MVE 1400/075N-60A	NA	L

ESPECIFICAÇÕES DIMENSIONAIS (mm)																	
C		M		A	B	Ø G	Furos		D	E	E1	F	H	H1	I	L	N
50Hz	60Hz	50Hz	60Hz				n°										
60A0	576	165	140	190	17	4	230	266	285	26	124	143	285	218	265		
60A0	576	165	140	190	17	4	230	266	285	26	124	143	285	218	265		

Modelo		Desenho
50Hz	60Hz	
MVE 505/060N-51A0	MVE 505/072N-51A0	L
MVE 550/060N-51A0	MVE 550/072N-51A0	L
MVE 780/060N-61A0	MVE 780/072N-61A0	L
MVE 1200/060N-60A	MVE 1200/072N-60A0	L
MVE 1400/060N-60A	MVE 1400/072N-60A0	L

ESPECIFICAÇÕES DIMENSIONAIS (mm)																	
C		M		A	B	Ø G	Furos		D	E	E1	F	H	H1	I	L	N
50Hz	60Hz	50Hz	60Hz				n°										
51A0	492	134	120	170	17	4	208	225	240	22	105	120	240	192	222		
51A0	492	134	120	170	17	4	208	225	240	22	105	120	240	192	222		
61A0	576	165	140	190	17	4	230	266	285	26	124	143	285	218	265		
60A0	576	165	140	190	17	4	230	266	285	26	124	143	285	218	265		
60A0	576	165	140	190	17	4	230	266	285	26	124	143	285	218	265		

Modelo		Desenho
50Hz	60Hz	
NA	MVE 505/059N-51A0	L
NA	MVE 550/059N-51A0	L
NA	MVE 780/059N-61A0	L

ESPECIFICAÇÕES DIMENSIONAIS (mm)																	
C		M		A	B	Ø G	Furos		D	E	E1	F	H	H1	I	L	N
50Hz	60Hz	50Hz	60Hz				n°										
51A0	492	134	120	170	17	4	208	225	240	22	105	120	240	192	222		
51A0	492	134	120	170	17	4	208	225	240	22	105	120	240	192	222		
61A0	576	165	140	190	17	4	230	266	285	26	124	143	285	218	265		

Note:

.....

.....

.....

.....

NOTA: Dimensões com grau bruto de precisão relacionadas com a UNI 22768/1

Estas informações são fornecidas sem garantia, representação, incentivo fiscal ou licença de qualquer tipo. São exatas ao melhor conhecimento da OLI ou são obtidas de fontes consideradas exatas. A OLI não assume nenhuma responsabilidade legal. Maiores informações atualizadas estão disponíveis no website.



» Declaração de conformidade "tipo B" de acordo com: 2014/35/UE - 2023/1230 EC - EN 60034-1
 » Conformidade com UL1446 and CSA 22.2 No 0-10

Ex II 2G: Temp. Class **T4**
 Class I Div.1: Temp. Class **T4**
 Ex II 2D Temp. Class: ● **135 °C**

*Conexões Terminais: **Y** Alta voltagem; **Δ** Baixa voltagem

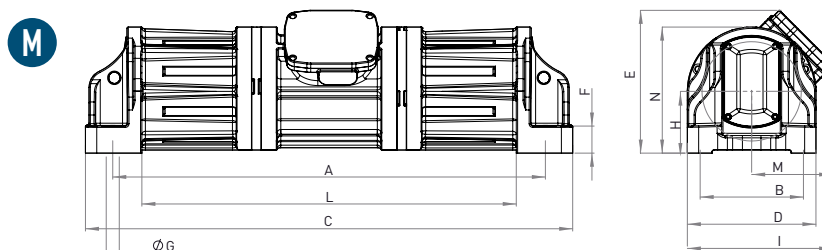

MVE-SV 4 PÓLOS - À PROVA DE EXPLOÇÃO 1500/1800 rpm

Wm (kgcm)		Modelo		Força centrífuga (kg)		Peso (kg)		ESPECIFICAÇÕES ELÉTRICAS							
50Hz	60Hz	50Hz	60Hz	50Hz	60Hz	50Hz	60Hz	Potência de entrada (KW)		Corrente nominal		*Conexões Térmicas	Ia / In (Ampere)		Prensa cabo Métrico
								50Hz	60Hz	50Hz (400V)	60Hz (460V)		50Hz	60Hz	
279	193	MVE 3500/15D-SV-75A0	MVE 3500/18D-SV-75A0	3.500	3.502	180	170	2,2	2,6	4,3	4,3	Y	6,5	6,5	3/4" NPT 110°C
279	193	MVE 3500/15D-SV-75D0	MVE 3500/18D-SV-75D0	3.500	3.502	180	170	2,2	2,6	4,3	4,3	Y	6,5	6,5	3/4" NPT 110°C
417	292	MVE 5300/15D-SV-80A0	MVE 5300/18D-SV-80A0	5.240	5.283	211	200	2,6	3,0	5,5	5,2	Y	7,1	7,0	3/4" NPT 110°C
620	434	MVE 8000/15D-SV-85A0	MVE 8000/18D-SV-85A0	7.790	7.851	280	260	3,2	3,8	6,3	6,3	Y	7,1	7,0	3/4" NPT 110°C

NOTA: O modelo com o nome de linha padrão é diferente: a letra "D" muda em "N"

MVE-SV 4 PÓLOS - STANDARD 1500/1800 rpm



O MVE-SE está disponível também na linha padrão, com certificações: Ex II 3D Temp. Class: ● 135 °C
 Especificações Elétrica e dimensionais são as mesmas da linha a prova de explosão.



- » II 3D Ex tc IIIC Tx IP66
- » Equipamento e sistema de proteção destinado para uso em atmosferas potencialmente explosivas (Zona 22) - Diretiva 2014/34/UE
- » Conformidade com as Normativas Essenciais de Segurança e Saúde
- » EN 60079-0, EN 60079-31



- » Declaração de conformidade "tipo B" de acordo com: 2014/35/UE - 2023/1230 EC - EN 60034-1
- » Conformidade com UL1446 and CSA 22.2 No 0-10

SV CARÇAÇA 75A0



SV CARÇAÇA 85A0



NOTA: Força centrífuga ajustavel

Para converter kg em Newton: **N = 9.81 · kg**



- » II 2G Ex db IIB T4 Gb,
- » II 2D Ex tb IIIC T135°C Db
- » Ex db IIB T4 Gb
- » Ex tb IIIC T135°C Db
- » Temperatura ambiente de -20 °C a +60 °C

- » Conformidade com as Normativas Essenciais de Segurança e Saúde
- » IEC EN 60079-0, IEC EN 60079-31, IEC EN 60079-1

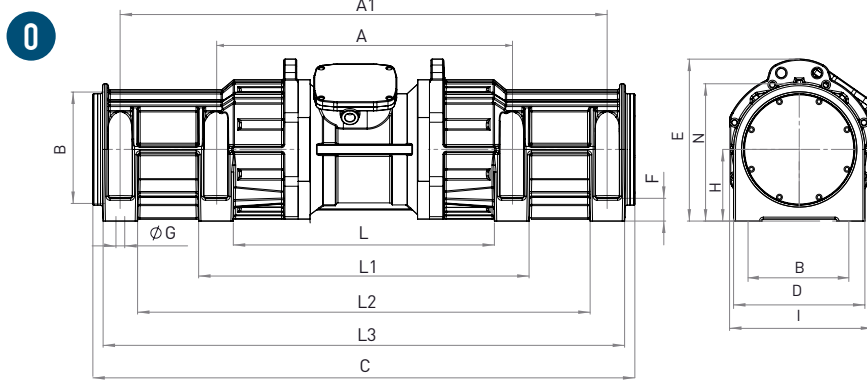
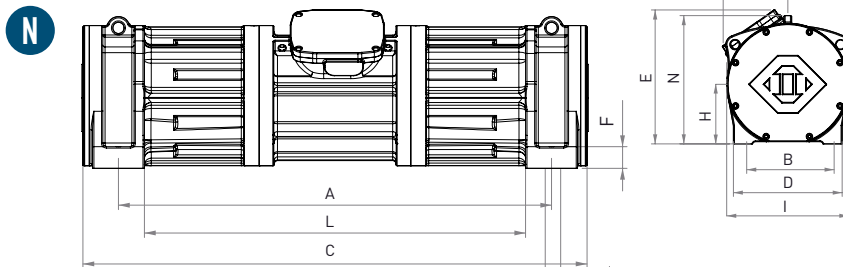

ESPECIFICAÇÕES DIMENSIONAIS (mm)

Modelo		Desenho	Carcaça	ESPECIFICAÇÕES DIMENSIONAIS (mm)																
50Hz	60Hz			C	M	A	A1	B	ØG	Furos n°	D	E	F	H	I	L	L1	L2	L3	N
MVE 3500/15D-SV-75A0	MVE 3500/18D-SV-75A0	M	75A0	1.080	179	959	-	229	29	4	285	316	60	137	322	830	-	-	-	279
MVE 3500/15D-SV-75D0	MVE 3500/18D-SV-75D0	M	75D0	1.080	179	959	-	241	20	4	285	316	60	137	322	830	-	-	-	279
MVE 5300/15D-SV-80A0	MVE 5300/18D-SV-80A0	N	80A0	1.116	170	959	-	229	29	4	285	351	48	156	333	844	-	-	-	316
MVE 8000/15D-SV-85A0	MVE 8000/18D-SV-85A0	O	85A0	1.425	/	800	1.280	280	22	8	330	407	57	180	360	714	886	1.193	1.366	345

Note:

.....

.....

.....

.....

NOTA: Dimensões com grau bruto de precisão relacionadas com a UNI 22768/1

Estas informações são fornecidas sem garantia, representação, incentivo fiscal ou licença de qualquer tipo. São exatas ao melhor conhecimento da OLI ou são obtidas de fontes consideradas exatas. A OLI não assume nenhuma responsabilidade legal. Maiores informações atualizadas estão disponíveis no website.

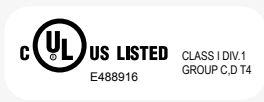

- » Class I, Div.1 Group C, D T4 IP66
- » Conformidade com UL 1004-1, UL 1004-3, UL1203; UL674, CSA C22.2 No.145, CSA C22.2 No.30-M1986.

MVE-SS 2 PÓLOS 3000/3600 rpm

Wm (kgcm)		Modelo		Força centrífuga (kg)		Peso (kg)		ESPECIFICAÇÕES ELÉTRICAS								
								Potência de entrada (KW)		Corrente nominal		*Conexões Térmicas	Ia / In		Prensa cabo	
50Hz	60Hz	50Hz	60Hz	50Hz	60Hz	50Hz	60Hz	50Hz (400V)	60Hz (460V)	50Hz	60Hz		Métrico			
6,4	4,5	MVE 300/3N-SS-30A0	MVE 300/36N-SS-30A0	321	323	16		0,25	0,28	0,52	0,45	Y	3,8	3,7	M20	●
14,9	10,6	MVE 700/3N-SS-40A0	MVE 700/36N-SS-40A0	758	765	25		0,59	0,61	1,25	1,24	Y	4,5	5,2	M20	●
15,7	11,1	MVE 800/3N-SS-50A0	MVE 800/36N-SS-50A0	794	800	32	31	0,70	0,84	1,45	1,50	Y	4,0	4,0	M20	●

MVE-SS 4 PÓLOS 1500/1800 rpm

Wm (kgcm)		Modelo		Força centrífuga (kg)		Peso (kg)		ESPECIFICAÇÕES ELÉTRICAS								
								Potência de entrada (KW)		Corrente nominal		*Conexões Térmicas	Ia / In		Prensa cabo	
50Hz	60Hz	50Hz	60Hz	50Hz	60Hz	50Hz	60Hz	50Hz (400V)	60Hz (460V)	50Hz	60Hz		Métrico			
15,4	10,8	MVE 200/15N-SS-30A0	MVE 200/18N-SS-30A0	194	196	18,5		0,12	0,15	0,49	0,50	Y	2,2	2,2	M20	●
40,1	28,1	MVE 500/15N-SS-40A0	MVE 500/18N-SS-40A0	504	508	30		0,35	0,40	1,06	1,09	Y	3,0	2,9	M20	●
56,8	39,4	MVE 710/15N-SS-50A0	MVE 710/18N-SS-50A0	714	712	39		0,62	0,73	1,32	1,20	Y	3,2	3,4	M20	●
88,7	62,0	MVE 1100/15N-SS-50A0	MVE 1100/18N-SS-50A0	1.114	1.122	47		0,64	0,77	1,40	1,35	Y	4,0	4,0	M20	●
108,6	76,7	MVE 1400/15N-SS-60A0	MVE 1400/18N-SS-60A0	1.364	1.388	65		0,70	0,84	1,78	1,78	Y	4,2	4,2	M25	●
187,7	137,4	MVE 2400/15N-SS-60A0	MVE 2400/18N-SS-60A0	2.358	2.485	76,5		1,57	1,88	3,20	3,20	Y	5,1	5,1	M25	●

MVE-SS 6 PÓLOS 1000/1200 rpm

Wm (kgcm)		Modelo		Força centrífuga (kg)		Peso (kg)		ESPECIFICAÇÕES ELÉTRICAS								
								Potência de entrada (KW)		Corrente nominal		*Conexões Térmicas	Ia / In		Prensa cabo	
50Hz	60Hz	50Hz	60Hz	50Hz	60Hz	50Hz	60Hz	50Hz (400V)	60Hz (460V)	50Hz	60Hz		Métrico			
33,5	23,4	MVE 200/1N-SS-40A0	MVE 200/12N-SS-40A0	187	188	28		0,15	0,18	0,65	0,62	Y	2,2	2,2	M20	●
91,9	91,9	MVE 510/1N-SS-50A0	MVE 510/12N-SS-50A0	513	739	46		0,55	0,40	1,22	1,15	Y	3,0	2,9	M20	●
137,4	108,6	MVE 800/1N-SS-60A0	MVE 800/12N-SS-60A0	767	873	60	58	0,75	0,80	1,42	1,32	Y	3,4	3,3	M25	●
284,8	196,5	MVE 1500/1N-SS-60A0	MVE 1500/12N-SS-60A0	1.590	1.580	84	73	0,90	1,08	1,80	2,00	Y	3,5	3,5	M25	●

MVE-SS 8 PÓLOS 750/900 rpm

Wm (kgcm)		Modelo		Força centrífuga (kg)		Peso (kg)		ESPECIFICAÇÕES ELÉTRICAS								
								Potência de entrada (KW)		Corrente nominal		*Conexões Térmicas	Ia / In		Prensa cabo	
50Hz	60Hz	50Hz	60Hz	50Hz	60Hz	50Hz	60Hz	50Hz (400V)	60Hz (460V)	50Hz	60Hz		Métrico			
33,4		MVE 150/075N-SS-40A0	MVE 150/090N-SS-40A0	105	151	30		0,23	0,25	1,14	1,14	Y	1,7	1,7	M20	●
84,0		MVE 400/075N-SS-50A0	MVE 400/090N-SS-50A0	264	380	46		0,25	0,30	0,90	0,89	Y	2,1	2,1	M20	●
137,3		MVE 650/075N-SS-60A0	MVE 650/090N-SS-60A0	431	621	63		0,37	0,45	1,20	1,20	Y	2,4	2,4	M25	●
187,7		MVE 900/075N-SS-60A0	MVE 900/090N-SS-60A0	589	849	70		0,55	0,54	1,23	1,29	Y	2,7	2,7	M25	●

CARÇAÇA 30A0



CARÇAÇA 50A0



2, 4, 6 PÓLOS

Massas de 60 Hz = Massas de 50 Hz ajustadas à 70%



8 PÓLOS

Massas de 60 Hz = Massas de 50 Hz ajustadas à 100%

Para converter kg em Newton: $N = 9.81 \cdot kg$



» II3D Ex tc IIIC Tx IP66
 » Equipamento e sistema de proteção destinado para uso em atmosferas potencialmente explosivas (Zona 22) - Diretiva 2014/34/UE
 » Conformidade com as Normativas Essenciais de Segurança e Saúde
 » EN 60079-0, EN 60079-31

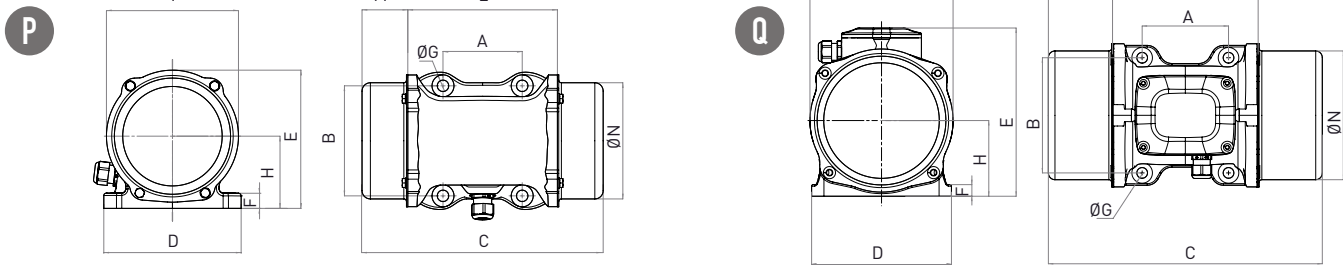

Modelo		Desenho	Carcaça	ESPECIFICAÇÕES DIMENSIONAIS (mm)													
50Hz	60Hz			C		M		A	B	Ø G	Furos	D	E	F	H	I	L
				50Hz	60Hz	50Hz	60Hz				n°						
MVE 300/3N-SS-30A0	MVE 300/36N-SS-30A0	P	30A0	253	42	90	125	13	4	156	157	17	82	150	164	134	
MVE 700/3N-SS-40A0	MVE 700/36N-SS-40A0	Q	40A0	333	78	105	140	13	4	170	204	14	92	174	174	156	
MVE 800/3N-SS-50A0	MVE 800/36N-SS-50A0	Q	50A0	324	63,5	120	170	17	4	208	223	18	96	185	197	165	

Modelo		Desenho	Carcaça	ESPECIFICAÇÕES DIMENSIONAIS (mm)													
50Hz	60Hz			C		M		A	B	Ø G	Furos	D	E	F	H	I	L
				50Hz	60Hz	50Hz	60Hz				n°						
MVE 200/15N-SS-30A0	MVE 200/18N-SS-30A0	P	30A0	298	64	90	125	13	4	156	157	17	82	150	164	134	
MVE 500/15N-SS-40A0	MVE 500/18N-SS-40A0	Q	40A0	333	78	105	140	13	4	170	204	14	92	174	174	156	
MVE 710/15N-SS-50A0	MVE 710/18N-SS-50A0	Q	50A0	388	95	120	170	17	4	208	223	18	96	185	197	165	
MVE 1100/15N-SS-50A0	MVE 1100/18N-SS-50A0	Q	50A0	458	129	120	170	17	4	208	223	18	96	185	192	170	
MVE 1400/15N-SS-60A0	MVE 1400/18N-SS-60A0	Q	60A0	445	111	140	190	17	4	230	250	26	124	240	218	221	
MVE 2400/15N-SS-60A0	MVE 2400/18N-SS-60A0	Q	60A0	489	133	140	190	17	4	230	250	26	124	240	218	221	

Modelo		Desenho	Carcaça	ESPECIFICAÇÕES DIMENSIONAIS (mm)														
50Hz	60Hz			C		M		A	B	Ø G	Furos	D	E	F	H	I	L	N
				50Hz	60Hz	50Hz	60Hz				n°							
MVE 200/1N-SS-40A0	MVE 200/12N-SS-40A0	Q	40A0	333	78	105	140	13	4	170	204	14	92	174	174	156		
MVE 510/1N-SS-50A0	MVE 510/12N-SS-50A0	Q	50A0	458	129	120	170	17	4	208	223	18	96	185	192	170		
MVE 800/1N-SS-60A0	MVE 800/12N-SS-60A0	Q	60A0	445	111	140	190	17	4	230	250	26	124	240	218	221		
MVE 1500/1N-SS-60A0	MVE 1500/12N-SS-60A0	Q	60A0	565	489	171	133	140	190	17	4	230	250	26	124	240	218	221

Modelo		Desenho	Carcaça	ESPECIFICAÇÕES DIMENSIONAIS (mm)													
50Hz	60Hz			C		M		A	B	Ø G	Furos	D	E	F	H	I	L
				50Hz	60Hz	50Hz	60Hz				n°						
MVE 150/075N-SS-40A0	MVE 150/090N-SS-40A0	Q	40A0	333	78	105	140	13	4	170	204	14	92	174	174	156	
MVE 400/075N-SS-50A0	MVE 400/090N-SS-50A0	Q	50A0	458	129	120	170	17	4	208	223	18	96	185	192	170	
MVE 650/075N-SS-60A0	MVE 650/090N-SS-60A0	Q	60A0	445	111	140	190	17	4	230	250	26	124	240	218	221	
MVE 900/075N-SS-60A0	MVE 900/090N-SS-60A0	Q	60A0	489	133	140	190	17	4	230	250	26	124	240	218	221	

Note:

.....

.....

.....

NOTA: Dimensões com grau bruto de precisão relacionadas com a UNI 22768/1

Estas informações são fornecidas sem garantia, representação, incentivo fiscal ou licença de qualquer tipo. São exatas ao melhor conhecimento da OLI ou são obtidas de fontes consideradas exatas. AOLI não assume nenhuma responsabilidade legal. Maiores informações atualizadas estão disponíveis no website.



» Declaração de conformidade "tipo B" de acordo com: 2014/35/UE - 2023/1230 EC - EN 60034-1
 » Conformidade com UL1446 and CSA 22.2 No 0-10

FLANGED DRIVE



Ex II 3D Temp. Class: ● 135 °C

*Conexões Terminais: Y Alta voltagem; Δ Baixa voltagem

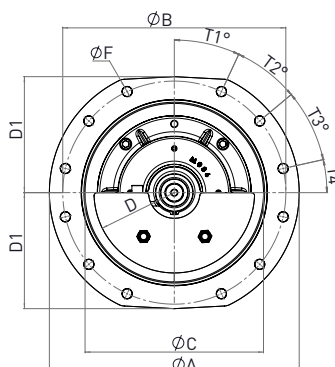
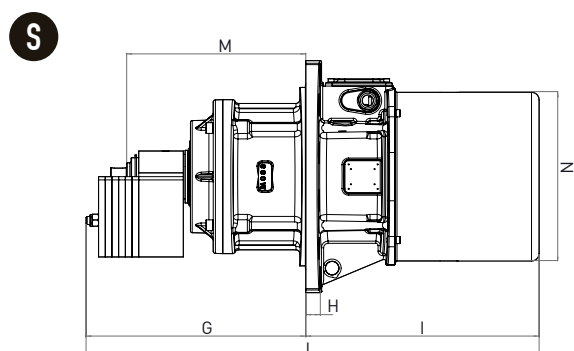
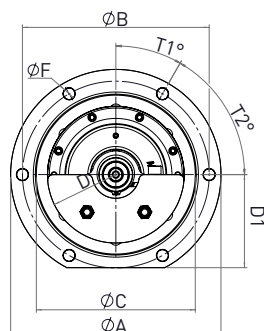
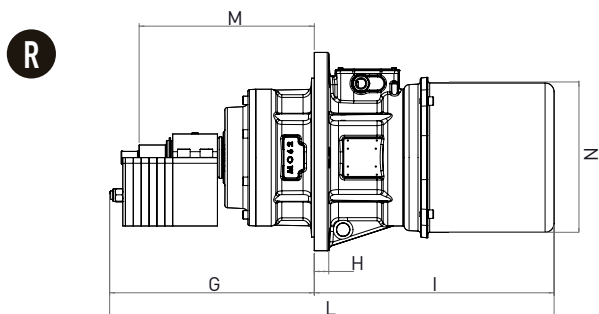

MVE-FD 6 PÓLOS 1000/1200 rpm

Wm (kgcm)	Modelo		Força centrífuga (kg)		Peso (kg)		ESPECIFICAÇÕES ELÉTRICAS									
							Potência de entrada (KW)		Corrente nominal		*Conexões Térmicas	Ia / In (Ampere)		Prensa cabo		
							50Hz	60Hz	400V 50Hz	460V 60Hz		Y	Δ		50Hz	60Hz
806	654	MVE 4500/1N-FD-80AX A	MVE 5200/12N-FD-80AX A	4,500	5,264	205	200	3.6	3.6	7.5	6.9	Y	4.5	4.3	M25	●
960	806	MVE 5500/1N-FD-80AX A	MVE 6500/12N-FD-80AX A	5,360	6,480	243	231	5.8	5.8	12	10.5	Y	5.5	5.3	M25	●
1,518	1,058	MVE 8500/1N-FD-90BP A	MVE 8500/12N-FD-90BP A	8,480	8,511	334	330	6.1	6.4	14.1	12.7	Δ	6.4	6.4	M32	●
1,870	1,518	MVE 10500/1N-FD-91BP A	MVE 12500/12N-FD-91BP A	10,446	12,211	408	387	6.4	7.7	12.9	14.5	Δ	5.8	6.4	M32	●
2,218	/	MVE 12500/1N-FD-91BP A	/	12,391	/	437	/	8	/	17.1	/	Δ	6.2	/	M32	●
2,634	1,856	MVE 15000/1N-FD-105BR B	MVE 15000/12N-FD-105BR B	14,706	14,923	674	632	11.9	14.2	21	21	Δ	5.8	5.8	M32	●
3,220	2,147	MVE 17500/1N-FD-105BR B	MVE 17500/12N-FD-105BR B	17,980	17,264	700	640	11.9	14.2	21	21	Δ	5.6	5.9	M32	●
3,632	2,525	MVE 19500/1N-FD-105BR B	MVE 19500/12N-FD-105BR B	20,285	20,299	720	680	12	14.5	24	24	Δ	5.4	5.6	M32	●
4,572	3,163	MVE 25000/1N-FD-110BS B	MVE 25000/12N-FD-110BS B	25,532	25,432	982	925	13.9	17	28	28	Δ	4.8	5.3	M32	●

MVE-FD 8 PÓLOS 750/900 rpm

Wm (kgcm)	Modelo		Força centrífuga (kg)		Peso (kg)		ESPECIFICAÇÕES ELÉTRICAS									
							Potência de entrada (KW)		Corrente nominal		*Conexões Térmicas	Ia / In (Ampere)		Prensa cabo		
							50Hz	60Hz	400V 50Hz	460V 60Hz		Y	Δ		50Hz	60Hz
806	806	MVE 2600/075N-FD-80AX A	MVE 3700/090N-FD-80AX A	2,531	3,645	207	207	2.5	3	6	6	Y	3.5	3.5	M25	●
960	960	MVE 3000/075N-FD-80AX A	MVE 4400/090N-FD-80AX A	3,015	4,342	232	232	5	5.9	13.5	14.2	Y	3.6	3.6	M25	●
1,932	1,932	MVE 6000/075N-FD-90BP A	MVE 8700/090N-FD-90BP A	6,071	8,742	397	397	6.8	7.5	13.4	12.5	Δ	3.5	3.5	M32	●
2,218	2,218	MVE 7000/075N-FD-91BP A	MVE 10000/090N-FD-91BP A	6,969	10,036	421	421	7	7.7	14.7	13.4	Δ	4.6	3.5	M32	●
3,713	3,220	MVE 14000/075N-FD-105BR B	MVE 14000/090N-FD-105BR B	11,661	14,563	730	704	9	10.6	19	19	Δ	4.5	5	M32	●
4,401	3,920	MVE 17000/075N-FD-105BR B	MVE 17000/090N-FD-105BR B	13,822	17,729	753	733	9.1	11	20	20	Δ	5.3	5.8	M32	●
5,857	4,999	MVE 22000/075N-FD-110BS B	MVE 22000/090N-FD-110BS B	18,395	22,610	970	925	13.8	16.5	28	28	Δ	5.6	5.2	M32	●



Massas de 60 Hz = Massas de 50 Hz ajustadas à 100%

Para converter kg em Newton: N = 9.81 · kg



» II3D Ex tc IIIC Tx IP66
 » Equipamento e sistema de proteção destinado para uso em atmosferas potencialmente explosivas (Zona 22) - Diretiva 2014/34/UE
 » Conformidade com as Normativas Essenciais de Segurança e Saúde
 » EN 60079-0, EN 60079-31

T

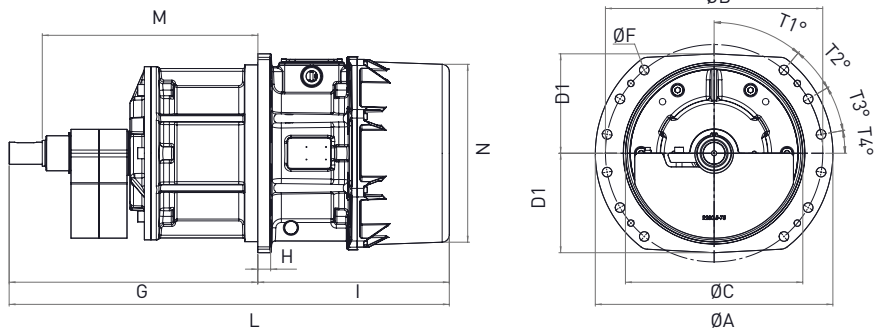

U

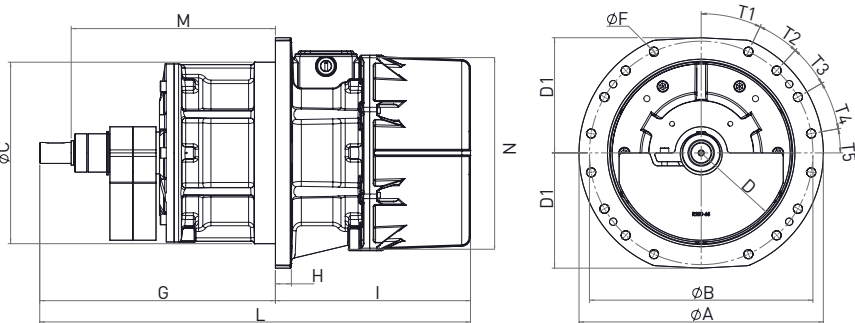

O sistema de código dos produtos seguem o esquema abaixo:

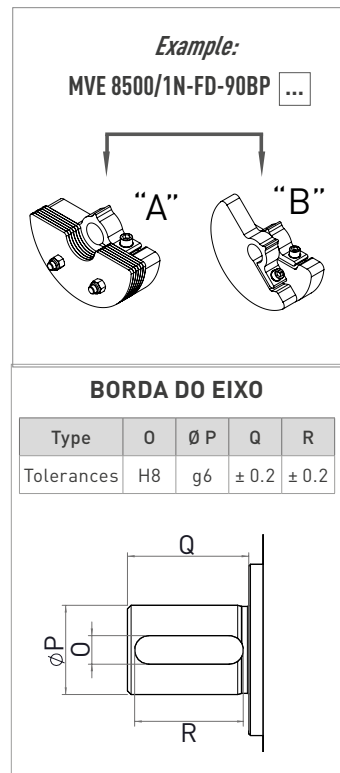

Chave paralela com ponta redonda
DIN 6885 A

ESPECIFICAÇÕES DIMENSIONAIS (mm)

Desenho	Carcaça	Furos	B	F	A	C	D	D1	G		H	I	L		M	N	O	P	Q	R	T1	T2	T3	T4	T5	Parafusos
									50Hz	60Hz			50Hz	60Hz												
									R	80AX			6	355												
R	80AX	6	355	22	400	302	130	177	459	429	28	521	980	950	333	284	8	25	34	30.5	30	60	/	/	/	M20
S	90BP	12	500	22	560	400	180	260	411	376	30	460	871	836	337	378	12	40	36	30.5	25	25	27.5	12.5	/	M20
S	91BP	12	500	22	560	400	180	260	473.5	458.5	30	523	996	981.5	392	378	12	40	36	30.5	25	25	27.5	12.5	/	M20
S	91BP	12	500	22	560	400	180	260	488.5	/	30	523	1,011	/	392	378	12	40	36	30.5	25	25	27.5	12.5	/	M20
T	105BR	12	590	26	645	480	231	270	675	675	35	520	1,195	1,195	585	495	18	60	90	60	40	20	20	10	/	M24
T	105BR	12	590	26	645	480	231	270	675	675	35	520	1,195	1,195	585	495	18	60	90	60	40	20	20	10	/	M24
T	105BR	12	590	26	645	480	231	270	675	675	35	520	1,225	1,225	585	495	18	60	90	60	40	20	20	10	/	M24
U	110BS	16	640	26	700	520	250	330	675	675	45	559	1,234	1,234	575	550	18	60	90	60	25	17.5	17.5	20	10	M24

ESPECIFICAÇÕES DIMENSIONAIS (mm)

Desenho	Carcaça	Furos	B	F	A	C	D	D1	G		H	I	L		M	N	O	P	Q	R	T1	T2	T3	T4	T5	Parafusos
									50Hz	60Hz			50Hz	60Hz												
									R	80AX			6	355												
R	80AX	6	355	22	400	302	130	177	459	459	28	521	980	980	333	284	8	25	34	30.5	30	60	/	/	/	M20
S	90BP	12	500	22	560	400	180	260	441	441	30	460	901	901	337	378	12	40	36	30.5	25	25	27.5	12.5	/	M20
S	91BP	12	500	22	560	400	180	260	488.5	488.5	30	523	1,011	1,011	392	378	12	40	36	30.5	25	25	27.5	12.5	/	M20
T	105BR	12	590	26	645	480	231	270	675	675	35	520	1,195	1,195	585	495	18	60	90	60	40	20	20	10	/	M24
T	105BR	12	590	26	645	480	231	270	675	675	35	520	1,225	1,225	585	495	18	60	90	60	40	20	20	10	/	M24
U	110BS	16	640	26	700	520	250	330	675	675	45	559	1,234	1,234	575	550	18	60	90	60	25	17.5	17.5	20	10	M24

NOTA: Dimensões com grau bruto de precisão relacionadas com a UNI 22768/1

Estas informações são fornecidas sem garantia, representação, incentivo fiscal ou licença de qualquer tipo. São exatas ao melhor conhecimento da OLI ou são obtidas de fontes consideradas exatas. AOLI não assume nenhuma responsabilidade legal. Maiores informações atualizadas estão disponíveis no website.



» Declaração de conformidade "tipo B" de acordo com: 2014/35/UE - 2023/1230 EC - EN 60034-1
» Conformidade com UL1446 and CSA 22.2 No 0-10

STANDARD

SEGURANÇA AUMENTADA

À PROVA DE EXPLOÇÃO

PROCESSAMENTO DE GRÁFIS

VIBRADORES DE PENEIRAS

AÇO INOXIDÁVEL

FLANGED DRIVE



INSTALAÇÃO

Montagem

A base de fixação do motovibrador poderá ter uma tolerância máxima de 0,25 mm (0,01 pol), para que a base do Motovibrador não tenha que suportar tensões que possam levá-la a uma possível quebra. Utilize parafusos tipo 8.8, porcas tipo 8.0 e arruelas planas conforme normativa A EN ISO 7089/7092.

O gráfico abaixo demonstra a intensidade de torque correspondente para as diferentes dimensões de parafusos utilizados para a fixação dos Motovibradores.

Interface entre Motovibrador / Máquina

Parafuso		Arruela		Torque de aperto	
Milímetro	Polegada	Milímetro UNI 6592	Polegada Arruela plana	(Nm)	(pés-lb)
M6	1/4"	6.4 x 12	1/4"	9	6,5
M8	5/16"	8.4 x 16	5/16"	23	16,5
M10	3/8"	10.5 x 20	3/8"	45	33
M12	1/2"	13 x 24	1/2"	80	58
M16	5/8"	17 x 30	5/8"	185	137
M20	13/16"	21 x 37	13/16"	373	275
M22	7/8"	23 x 39	7/8"	550	411
M24	15/16"	25 x 44	15/16"	696	513
M27	1"	28 x 50	1"	873	645
M36	1-3/8"	37 x 66	1-3/8"	1.864	1.370
M42	1 5/8"	37 x 66	1 5/8"	2.850	2.102

FIXAÇÃO

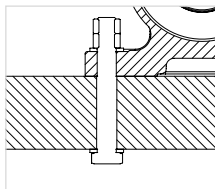

Furo passante
+ parafuso
+ arruela plana
+ porca e contraporca

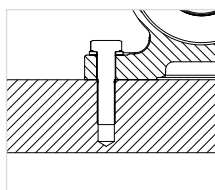

Furo roscado
+ parafuso
+ arruela plana

TOLERÂNCIA DE PLANICIDADE DA SUPERFÍCIE

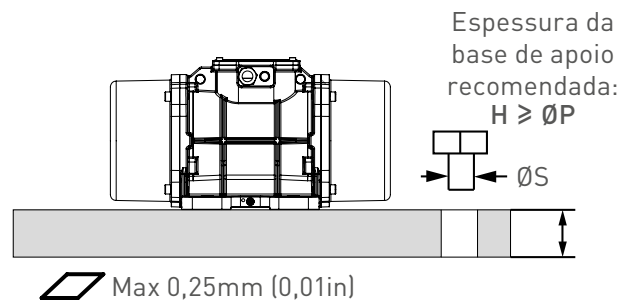

BASE DE FIXAÇÃO USINADA E SEM PINTURA



Conexão elétrica

Certifique-se de que a voltagem e a frequência disponíveis correspondem aos valores indicados na placa de identificação do motovibrador.

Caso utilizar um inversor de Frequência, não utilize a frequência abaixo de 20Hz, bem como, não utilize frequência acima da frequência nominal indicada.

Insira o cabo de alimentação através do prensa-cabo. Os cabos elétricos devem estar conectados através do terminal tipo olhal pre-isolado e serem de diâmetro adequado a fim de evitar possíveis aquecimentos nos cabeamentos. Utilize apenas cabos que contenham o diâmetro e seção nominal adequados.

Conecte os cabos elétricos aos terminais e aperte de acordo com o diagrama abaixo.

Não esquecer de conectar o cabo de aterramento no local fornecido e indicado. → Conexão obrigatória!

Antes de fechar a caixa de bornes certifique-se de que o retentor de proteção esteja corretamente posicionado para se garantir a proteção IP especificada.

Para se obter maiores detalhes sobre a instalação do motovibrador consulte os manuais do produto.

Porcas na Caixa de Conexão e Torque de aperto		
Parafuso	Nm	péslb
M4	2,5	1,84
M5	4	2,95
M6	5	3,69
M8	6	4,43
M10	8	5,90

CONEXÕES TERMINAIS

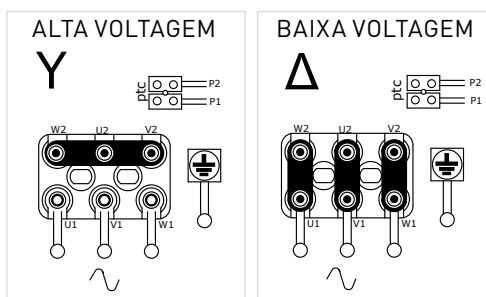

Checkar conexões terminais para verificar os rótulos e preferências de cada fábrica e suas conexões com cada motor.

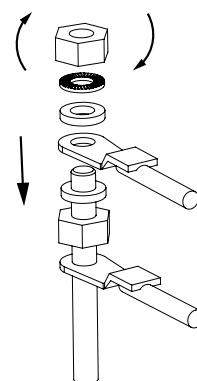

Proteção contra sobrecarga

Todos os Motovibradores DEVEM estar conectar a um protetor externa adequada contra sobrecargas. Quando utilizados dois Motovibradores sincronizados cada um deles deve estar conectado à um protetor externo contra sobrecarga, e, os mesmos devem estar interligados para garantir que ambos Motovibradores se desliguem quando um deles tiver o trabalho interrompido.

Use sempre um protetor de sobrecarga tipo termomagnético de ação retardada para se evitar a parada do Motovibrador na partida durante alguns segundos, no momento em que o consumo de corrente for superior a corrente de operação nominal.

A ação retardada do protetor de sobrecarga deve ser pré-definida para um máximo de +10% da corrente nominal.



COMO ALTERAR A INTENSIDADE DE VIBRAÇÃO

Massas de contrapeso reguláveis - Tipo 1

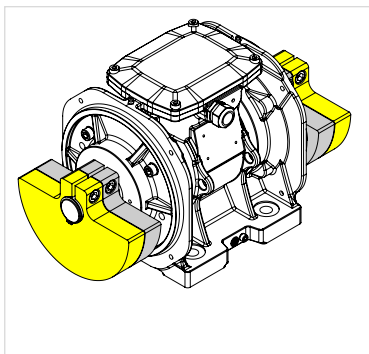

Massas em 100% de Força Centrífuga

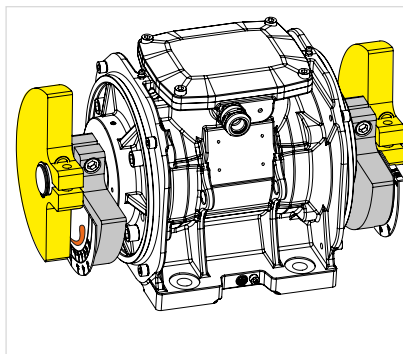

Massas reguladas de forma correta

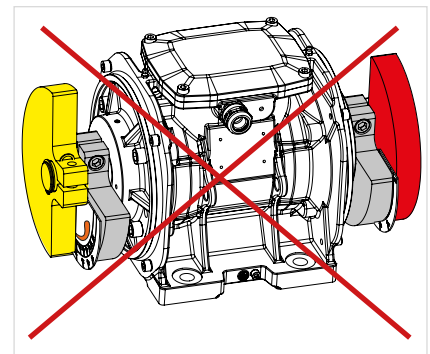

Massas reguladas de forma incorreta

DUAS RECOMENDAÇÕES PARA AJUSTAR AS MASSAS CORRETAMENTE:

Gire a massa seguindo o design na escala graduada: Da extremidade mais grossa para a extremidade mais fina.

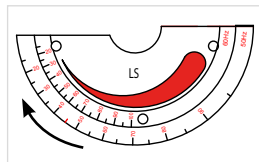

lado esquerdo do motor, para tamanhos até 60

Gire as massas na direção oposta ao prensa-cabo.

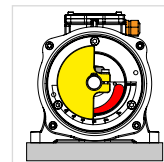

lado esquerdo

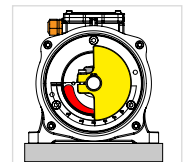

lado direito

Massas de contrapeso reguláveis - Tipo 2

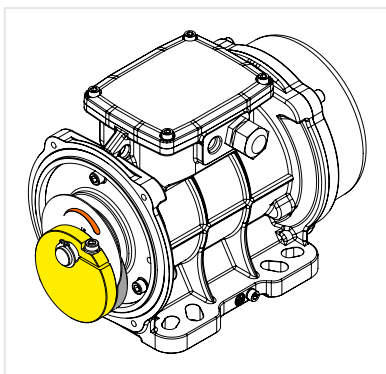

Massas em 100% de Força Centrífuga

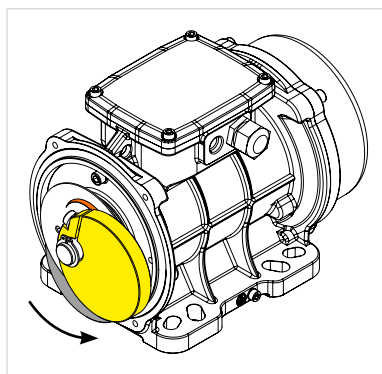

Massas ajustadas

A fissura na massa indica o grau de ajuste.

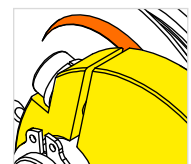

Gire a massa seguindo o design na escala graduada: Da extremidade mais grossa para a extremidade mais fina.

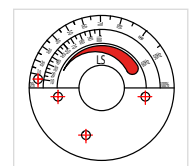



Massas de contrapeso ajustáveis - Tipo 3 (massas tipo lâmina)

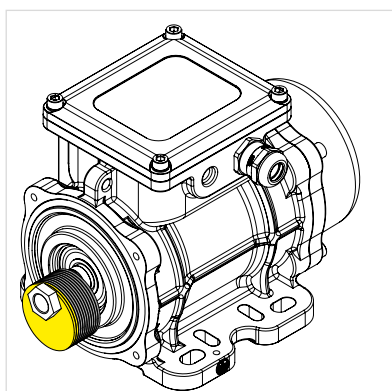

Massas em 100% de Força Centrífuga

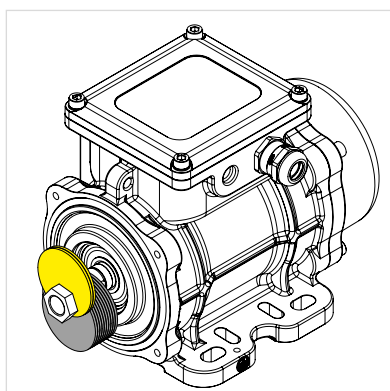

Massas ajustadas

Para informações técnicas sobre a regulagem das massas tipo lâmina, consulte o manual de uso e manutenção.



Atenção:
NÃO lubrifique Motovibradores novos antes da instalação.

Os Motovibradores OLI com rolamentos de rolos já saem da fabricação com a correta quantidade de graxa, enquanto os Motovibradores com rolamentos de esfera não necessitam de qualquer lubrificação.

Note:

A large rectangular area containing horizontal dotted lines for writing notes.

Note:

A large rectangular area containing 30 horizontal dotted lines, intended for writing a note.

Note:

A large rectangular area with a thin black border, containing 25 horizontal dotted lines for writing notes.

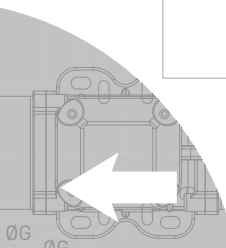

Desenhos técnicos

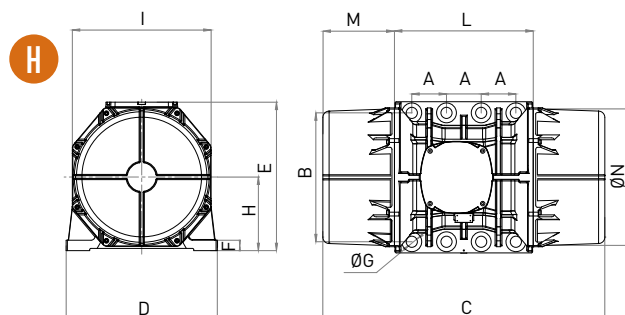
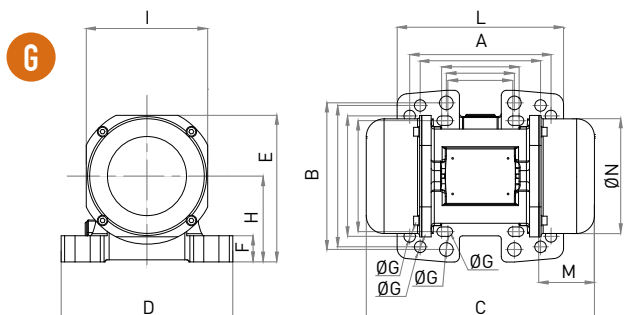
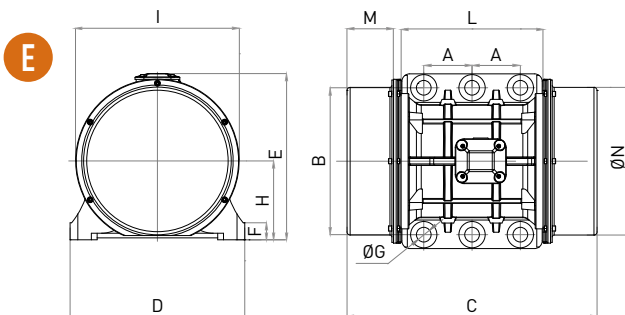
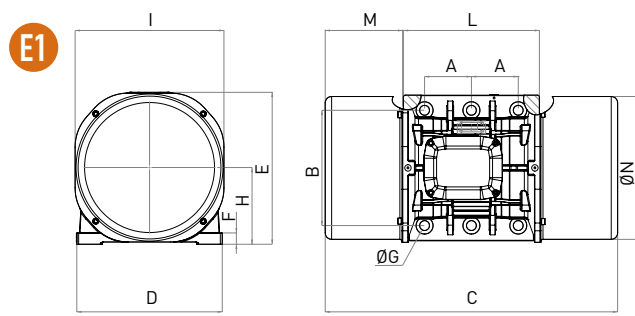
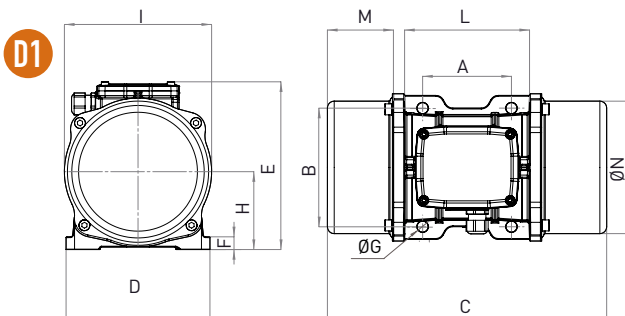
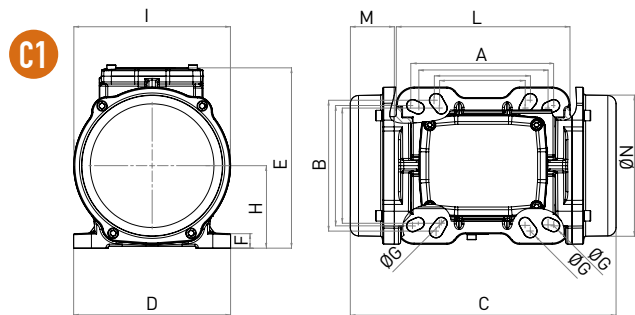
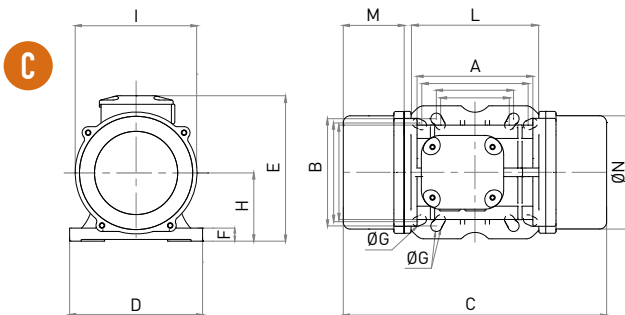
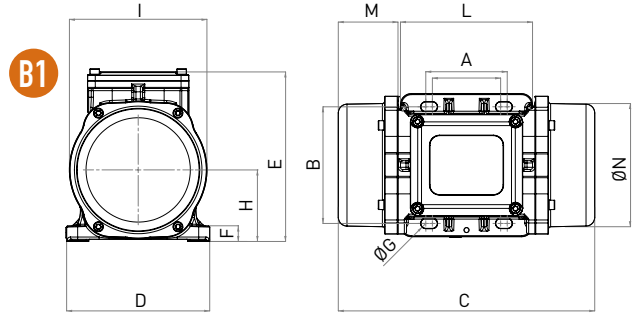
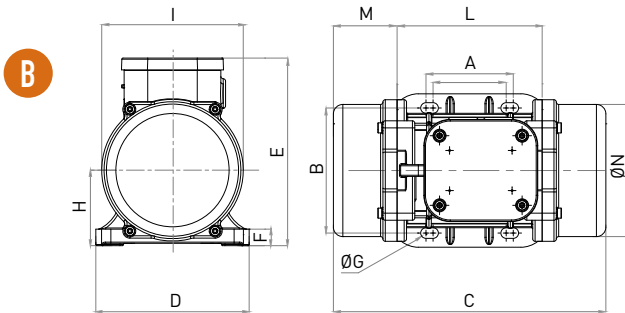
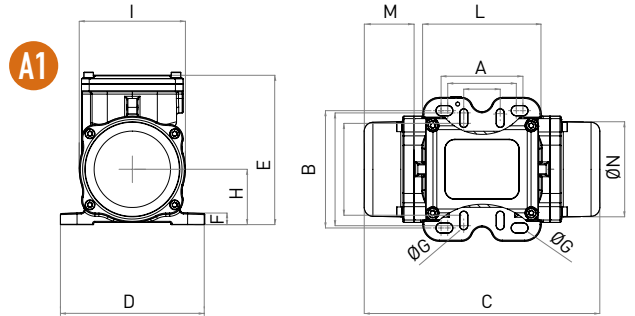
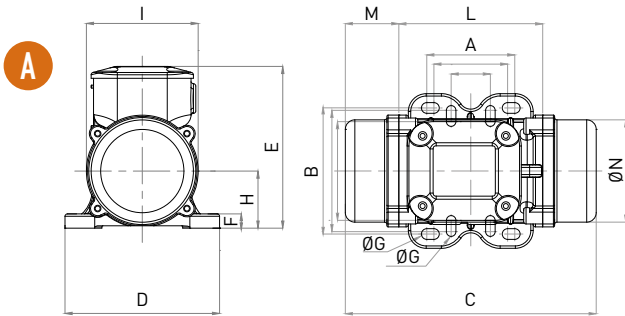

WHEN YOU NEED IT, WHERE YOU NEED IT.

THE WORLDWIDE LEADER IN VIBRATION TECHNOLOGY

www.olivibra.com



OLI Headquarters

Via Sparato, 14
41036 Medolla (MO) - Italy

+39 0535 41 06 11

info@olivibra.com

OLI Do Brasil

Rua Lagoa Santa, 70
Chácaras Reunidas - 12 238-340
São José Dos Campos - SP - Brazil

+55 12 3933 3738

infobr@olivibra.com

OLI worldwide

OLI Australia
OLI Brazil
OLI China
OLI France
OLI Germany
OLI India

OLI Indonesia
OLI Italy
OLI Korea
OLI Malaysia
OLI Malta
OLI Mexico

OLI Middle East
OLI Nordic
OLI Poland
OLI South Africa
OLI Spain
OLI Thailand

OLI Turkey
OLI UK
OLI USA
OLI Vietnam

